



---

**Европейская экономическая комиссия**

Комитет по внутреннему транспорту

**Всемирный форум для согласования правил  
в области транспортных средств****176-я сессия**

Женева, 13–16 ноября 2018 года

Пункт 4.10.5 предварительной повестки дня

**Соглашение 1958 года:****Рассмотрение проектов исправлений к существующим  
правилам ООН, переданных вспомогательными  
рабочими группами, если таковые представлены****Предложение по исправлению 2 к пересмотру 5  
Правил № 14 ООН (крепления ремней безопасности)****Представлено Рабочей группой по пассивной безопасности\***

Воспроизведенный ниже текст был принят Рабочей группой по пассивной безопасности (GRSP) на ее шестьдесят третьей сессии (ECE/TRANS/WP.29/GRSP/63, пункт 15). В его основу положен документ ECE/TRANS/WP.29/GRSP/2018/12, воспроизведенный в приложении IV к докладу. Этот текст представлен Всемирному форуму для согласования правил в области транспортных средств (WP.29) и Административному комитету АС.1 для рассмотрения на их сессиях в ноябре 2018 года.

---

\* В соответствии с программой работы Комитета по внутреннему транспорту на 2018–2019 годы (ECE/TRANS/274, пункт 123, и ECE/TRANS/2018/21/Add.1, направление деятельности 3.1) Всемирный форум будет разрабатывать, согласовывать и обновлять правила в целях улучшения характеристик транспортных средств. Настоящий документ представлен в соответствии с этим мандатом.



## Исправление 2 к пересмотру 5 Правил № 14 ООН (крепления ремней безопасности)

### Приложение 5

Рис. 1 исправить следующим образом:

«

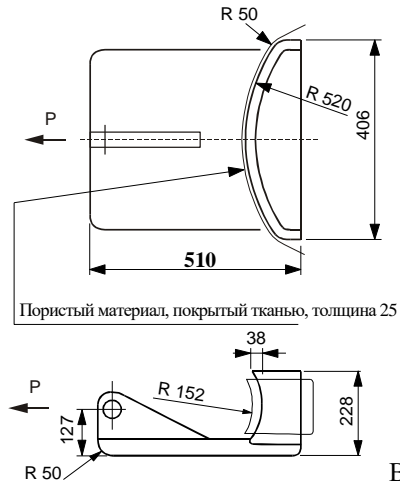

Все размеры указаны в миллиметрах (мм)»

Рис. 1а исправить следующим образом:

«

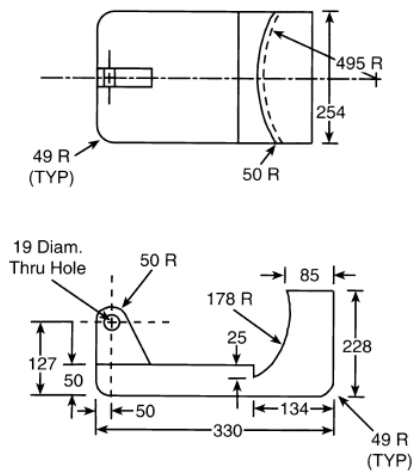

ПРИМЕЧАНИЯ:  
1. Блок, покрытый пенорезиной с верхним слоем полотна средней плотностью 25.  
2. Все размеры указаны в миллиметрах (мм).



»