



DOCUMENT INFORMATION

FILE NAME : Ch\_XI.A.16

VOLUME : VOL-1

CHAPTER : Chapter XI. TRANSPORT AND COMMUNICATIONS

TITLE : 16. Customs Convention on the International Transport of  
Goods under Cover of TIR Carnets (TIR Convention)  
Geneva, 14 November 1975









CUSTOMS CONVENTION ON THE INTERNATIONAL TRANSPORT OF GOODS  
UNDER COVER OF TIR CARNETS  
(TIR CONVENTION)

DONE AT GENEVA ON 14 NOVEMBER 1975

---

CONVENTION DOUANIÈRE RELATIVE AU TRANSPORT INTERNATIONAL  
DE MARCHANDISES SOUS LE COUVERT DE CARNETS TIR  
(CONVENTION TIR)

EN DATE, À GENÈVE, DU 14 NOVEMBRE 1975

---

UNITED NATIONS



NATIONS UNIES

ОРГАНИЗАЦИЯ ОБЪЕДИНЕННЫХ НАЦИЙ

ТАМОЖЕННАЯ КОНВЕНЦИЯ О МЕЖДУНАРОДНОЙ ПЕРЕВОЗКЕ  
ГРУЗОВ С ПРИМЕНЕНИЕМ КНИЖКИ МДП  
(КОНВЕНЦИЯ МДП)

СОВЕРШЕНО В ЖЕНЕВЕ 14 НОЯБРЯ 1975 ГОДА



CUSTOMS CONVENTION ON THE INTERNATIONAL TRANSPORT OF GOODS  
UNDER COVER OF TIR CARNETS (TIR CONVENTION)

THE CONTRACTING PARTIES,

DESIRING to facilitate the international carriage of goods by road vehicle,

CONSIDERING that the improvement of the conditions of transport constitutes one of the factors essential to the development of co-operation among them,

DECLARING themselves in favour of a simplification and a harmonization of administrative formalities in the field of international transport, in particular at frontiers,

HAVE AGREED as follows:

Chapter I

GENERAL

(a) DEFINITIONS

Article 1

For the purposes of this Convention:

(a) The term "TIR operation" shall mean the transport of goods from a Customs office of departure to a Customs office of destination under the procedure, called the "TIR procedure", laid down in this Convention;

(b) the term "import or export duties and taxes" shall mean Customs duties and all other duties, taxes, fees and other charges which are collected on, or in connexion with, the import or export of goods, but not including fees and charges limited in amount to the approximate cost of services rendered;

(c) the term "road vehicle" shall mean not only any power-driven road vehicle but also any trailer or semi-trailer designed to be coupled thereto;

(d) the term "combination of vehicles" shall mean coupled vehicles which travel on the road as a unit;

(e) the term "container" shall mean an article of transport equipment (lift-van, movable tank or other similar structure):

(i) fully or partially enclosed to constitute a compartment intended for containing goods;

(ii) of a permanent character and accordingly strong enough to be suitable for repeated use;

2.

- (iii) specially designed to facilitate the transport of goods by one or more modes of transport without intermediate reloading;
- (iv) designed for ready handling, particularly when being transferred from one mode of transport to another;
- (v) designed to be easy to fill and to empty; and
- (vi) having an internal volume of one cubic metre or more;

"Demountable bodies" are to be treated as containers;

(f) the term "Customs office of departure" shall mean any Customs office of a Contracting Party where the international transport of a load or part-load of goods under the TIR procedure begins;

(g) the term "Customs office of destination" shall mean any Customs office of a Contracting Party where the international transport of a load or part-load of goods under the TIR procedure ends;

(h) the term "Customs office en route" shall mean any Customs office of a Contracting Party through which a road vehicle, combination of vehicles or container is imported or exported in the course of a TIR operation;

(j) the term "person" shall mean both natural and legal persons;

(k) the term "heavy or bulky goods" shall mean any heavy or bulky object which because of its weight, size or nature is not normally carried in a closed road vehicle or closed container;

(l) the term "guaranteeing association" shall mean an association approved by the Customs authorities of a Contracting Party to act as surety for persons using the TIR procedure.

#### (b) SCOPE

##### Article 2

This Convention shall apply to the transport of goods without intermediate reloading, in road vehicles, combinations of vehicles or in containers, across one or more frontiers between a Customs office of departure of one Contracting Party and a Customs office of destination of another or of the same Contracting Party, provided that some portion of the journey between the beginning and the end of the TIR operation is made by road.

Article 3

For the provisions of this Convention to become applicable:

- (a) the transport operations must be performed
  - (i) by means of road vehicles, combinations of vehicles or containers previously approved under the conditions set forth in Chapter III (a);
  - or
  - (ii) by means of other road vehicles, other combinations of vehicles or other containers under the conditions set forth in Chapter III (c);
- (b) the transport operations must be guaranteed by associations approved in accordance with the provisions of article 6 and must be performed under cover of a TIR carnet, which shall conform to the model reproduced in annex 1 to this Convention.

(c) PRINCIPLES

Article 4

Goods carried under the TIR procedure shall not be subjected to the payment or deposit of import or export duties and taxes at Customs offices en route.

Article 5

1. Goods carried under the TIR procedure in sealed road vehicles, combinations of vehicles or containers shall not as a general rule be subjected to examination at Customs offices en route.
2. However, to prevent abuses, Customs authorities may in exceptional cases, and particularly when irregularity is suspected, carry out an examination of the goods at such offices.

Chapter II

ISSUE OF TIR CARNETS

LIABILITY OF GUARANTEEING ASSOCIATIONS

Article 6

1. Subject to such conditions and guarantees as it shall determine, each Contracting Party may authorize associations to issue TIR carnets, either directly or through corresponding associations, and to act as guarantors.

4.

2. An association shall not be approved in any country unless its guarantee also covers the liabilities incurred in that country in connexion with operations under cover of TIR carnets issued by foreign associations affiliated to the same international organization as that to which it is itself affiliated.

#### Article 7

TIR carnet forms sent to the guaranteeing associations by the corresponding foreign associations or by international organizations shall not be liable to import and export duties and taxes and shall be free of import and export prohibitions and restrictions.

#### Article 8

1. The guaranteeing association shall undertake to pay the import or export duties and taxes, together with any default interest, due under the Customs laws and regulations of the country in which an irregularity has been noted in connexion with a TIR operation. It shall be liable, jointly and severally with the persons from whom the sums mentioned above are due, for payment of such sums.

2. In cases where the laws and regulations of a Contracting Party do not provide for payment of import or export duties and taxes as provided for in paragraph 1 above, the guaranteeing association shall undertake to pay, under the same conditions, a sum equal to the amount of the import or export duties and taxes and any default interest.

3. Each Contracting Party shall determine the maximum sum per TIR carnet, which may be claimed from the guaranteeing association on the basis of the provisions of paragraphs 1 and 2 above.

4. The liability of the guaranteeing association to the authorities of the country where the Customs office of departure is situated shall commence at the time when the TIR carnet is accepted by the Customs office. In the succeeding countries through which goods are transported under the TIR procedure, this liability shall commence at the time when the goods are imported or, where the TIR operation has been suspended under article 26, paragraphs 1 and 2, at the time when the TIR carnet is accepted by the Customs office where the TIR operation is resumed.

5. The liability of the guaranteeing association shall cover not only the goods which are enumerated in the TIR carnet but also any goods which, though not enumerated therein, may be contained in the sealed section of the road vehicle or in the sealed container. It shall not extend to any other goods.

6. For the purpose of determining the duties and taxes mentioned in paragraphs 1 and 2 of this article, the particulars of the goods as entered in the TIR carnet shall, in the absence of evidence to the contrary, be assumed to be correct.

7. When payment of sums mentioned in paragraphs 1 and 2 of this article becomes due, the competent authorities shall so far as possible require payment from the person or persons directly liable before making a claim against the guaranteeing association.

#### Article 9

1. The guaranteeing association shall fix the period of validity of the TIR carnet by specifying a final date of validity after which the carnet may not be presented for acceptance at the Customs office of departure.

2. Provided that it has been accepted by the Customs office of departure on or before the final date of validity, as provided for in paragraph 1 of this article, the carnet shall remain valid until the termination of the TIR operation at the Customs office of destination.

#### Article 10

1. The TIR carnet may be discharged unconditionally or conditionally; where discharge is conditional this shall be on account of facts connected with the TIR operation itself. These facts shall be clearly indicated in the TIR carnet.

2. When the Customs authorities of a country have discharged a TIR carnet unconditionally they can no longer claim from the guaranteeing association payment of the sums mentioned in article 8, paragraphs 1 and 2, unless the certificate of discharge was obtained in an improper or fraudulent manner.

#### Article 11

1. Where a TIR carnet has not been discharged or has been discharged conditionally, the competent authorities shall not have the right to claim payment of the sums mentioned in article 8, paragraphs 1 and 2, from the guaranteeing association unless, within a period of one year from the date of acceptance of the TIR carnet by those authorities, they have notified the association in writing of the non-discharge or conditional discharge. The same provision shall apply where the certificate of discharge was obtained in an improper or fraudulent manner, save that the period shall be two years.

6.

2. The claim for payment of the sums referred to in article 8, paragraphs 1 and 2, shall be made to the guaranteeing association at the earliest three months after the date on which the association was informed that the carnet had not been discharged or had been discharged conditionally or that the certificate of discharge had been obtained in an improper or fraudulent manner and at the latest not more than two years after that date. However, in cases which, during the above-mentioned period of two years, become the subject of legal proceedings, any claim for payment shall be made within one year of the date on which the decision of the court becomes enforceable.

3. The guaranteeing association shall have a period of three months, from the date when a claim for payment is made upon it, in which to pay the amounts claimed. The sums paid shall be reimbursed to the association if, within the two years following the date on which the claim for payment was made, it has been established to the satisfaction of the Customs authorities that no irregularity was committed in connexion with the transport operation in question.

### Chapter III

#### TRANSPORT OF GOODS UNDER TIR CARNET

##### (a) APPROVAL OF VEHICLES AND CONTAINERS

#### Article 12

In order to fall within the provisions of sections (a) and (b) of this Chapter, every road vehicle must as regards its construction and equipment fulfil the conditions set out in annex 2 to this Convention and must have been approved according to the procedure laid down in annex 3 to this Convention. The certificate of approval shall conform to the specimen reproduced in annex 4.

#### Article 13

1. To fall within the provisions of sections (a) and (b) of this Chapter, containers must be constructed in conformity with the conditions laid down in Part I of annex 7 and must have been approved according to the procedure laid down in Part II of that annex.

2. Containers approved for the transport of goods under Customs seal in accordance with the Customs Convention on Containers, 1956, the agreements arising therefrom concluded under the auspices of the United Nations, the Customs Convention on Containers, 1972 or any international instruments that may supersede or modify the



latter Convention, shall be considered as complying with the provisions of paragraph 1 above and must be accepted for transport under the TIR procedure without further approval.

#### Article 14

1. Each Contracting Party reserves the right to refuse to recognize the validity of the approval of road vehicles or containers which do not meet the conditions set forth in articles 12 and 13 above. Nevertheless, Contracting Parties shall avoid delaying traffic when the defects found are of minor importance and do not involve any risk of smuggling.
2. Before it is used again for the transport of goods under Customs seal, any road vehicle or container which no longer meets the conditions which justified its approval, shall be either restored to its original state, or presented for reapproval.

#### (b) PROCEDURE FOR TRANSPORT UNDER COVER OF A TIR CARNET

#### Article 15

1. No special Customs document shall be required in respect of the temporary importation of a road vehicle, combination of vehicles or container carrying goods under cover of the TIR procedure. No guarantee shall be required for the road vehicle or combination of vehicles or container.
2. The provisions of paragraph 1 of this article shall not prevent a Contracting Party from requiring the fulfilment at the Customs office of destination of the formalities laid down by its national regulations to ensure that, once the TIR operation has been completed, the road vehicle, the combination of vehicles or the container will be re-exported.

#### Article 16

When a road vehicle or combination of vehicles is carrying out a TIR operation, one rectangular plate bearing the inscription "TIR" and conforming to the specifications given in annex 5 to this Convention, shall be affixed to the front and another to the rear of the road vehicle or combination of vehicles. These plates shall be so placed as to be clearly visible and shall be removable.

#### Article 17

1. A single TIR carnet shall be made out in respect of each road vehicle or container. However, a single TIR carnet may be made out in respect of a combination of vehicles

8.

or for several containers loaded on to a single road vehicle or on to a combination of vehicles. In that case the TIR manifest of the goods covered by the TIR carnet shall list separately the contents of each vehicle in the combination of vehicles or of each container.

2. The TIR carnet shall be valid for one journey only. It shall contain at least the number of detachable vouchers for Customs acceptance and for discharge which are necessary for the transport operation in question.

#### Article 18

A TIR operation may involve several Customs offices of departure and destination, but, save as may otherwise be authorized by the Contracting Party or Parties concerned,

(a) the Customs offices of departure shall be situated in only one country;

(b) the Customs offices of destination shall be situated in not more than two countries;

(c) the total number of Customs offices of departure and destination shall not exceed four.

#### Article 19

The goods and the road vehicle, the combination of vehicles or the container shall be produced with the TIR carnet at the Customs office of departure. The Customs authorities of the country of departure shall take such measures as are necessary for satisfying themselves as to the accuracy of the goods manifest and either for affixing the Customs seals or for checking Customs seals affixed under the responsibility of the said Customs authorities by duly authorized persons.

#### Article 20

For journeys in the territory of their country, the Customs authorities may fix a time-limit and require the road vehicle, the combination of vehicles or the container to follow a prescribed route.

#### Article 21

At each Customs office en route and at Customs offices of destination, the road vehicle, the combination of vehicles or the container shall be produced for purposes of control to the Customs authorities together with the load and the TIR carnet relating thereto.

Article 22

1. As a general rule and except when they examine the goods in accordance with article 5, paragraph 2, the Customs authorities of the Customs offices en route of each of the Contracting Parties shall accept the Customs seals of other Contracting Parties, provided that they are intact. The said Customs authorities may, however, if control requirements make it necessary, add their own seals.

2. The Customs seals thus accepted by a Contracting Party shall have in the territory of that Contracting Party the benefit of the same legal protection as is accorded to the national seals.

Article 23

The Customs authorities shall not

- require road vehicles, combinations of vehicles or containers to be escorted at the carriers' expense on the territory of their country
- require examination en route of road vehicles, combinations of vehicles or containers and their loads

except in special cases.

Article 24

If the Customs authorities conduct an examination of the load of a road vehicle, combination of vehicles or container in the course of the journey or at a Customs office en route, they shall record on the TIR carnet vouchers used in their country, on the corresponding counterfoils, and on the vouchers remaining in the TIR carnet, particulars of the new seals affixed and of the controls carried out.

Article 25

If the Customs seals are broken en route otherwise than in the circumstances of articles 24 and 35, or if any goods are destroyed or damaged without breaking of such seals, the procedure laid down in annex 1 to this Convention for the use of the TIR carnet shall, without prejudice to the possible application of the provisions of national law, be followed, and the certified report in the TIR carnet shall be completed.

Article 26

1. When transport under cover of a TIR carnet takes place in part in the territory of a State which is not a Contracting Party to this Convention, the TIR operation shall be suspended during that part of the journey. In that case, the Customs authorities of the

10.

Contracting Party on whose territory the journey continues shall accept the TIR carnet for the resumption of the TIR operation, provided that the Customs seals and/or identifying marks have remained intact.

2. The same shall apply where for a part of the journey the TIR carnet is not used by the holder of the carnet in the territory of a Contracting Party because of the existence of simpler Customs transit procedures or when the use of a Customs transit régime is not necessary.

3. In such cases the Customs offices where the TIR operation is suspended or resumed shall be deemed to be Customs offices of exit en route and Customs offices of entry en route respectively.

#### Article 27

Subject to the provisions of this Convention and in particular of article 18, another Customs office of destination may be substituted for a Customs office of destination originally indicated.

#### Article 28

On arrival of the load at the Customs office of destination, and provided that the goods are then placed under another system of Customs control or are cleared for home use, discharge of the TIR carnet shall take place without delay.

### (c) PROVISIONS CONCERNING TRANSPORT OF HEAVY OR BULKY GOODS

#### Article 29

1. The provisions of this section apply only to the transport of heavy or bulky goods as defined in article 1, subparagraph (k), of this Convention.

2. Where the provisions of this section apply, heavy or bulky goods may, if the authorities at the Customs office of departure so decide, be carried by means of non-sealed vehicles or containers.

3. The provisions of this section shall apply only if, in the opinion of the authorities at the Customs office of departure, the heavy or bulky goods carried and any accessories carried with them can be easily identified by reference to the description given, or can be provided with Customs seals and/or identifying marks so as to prevent any substitution, or removal of the goods, without it being obvious.

Article 30

All the provisions of this Convention, save those to which the special provisions of this section make an exception, shall apply to the transport of heavy or bulky goods under the TIR procedure.

Article 31

The liability of the guaranteeing association shall cover not only the goods enumerated in the TIR carnet, but also any goods which, though not enumerated in the carnet, are on the load platform or among the goods enumerated in the TIR carnet.

Article 32

The cover and all vouchers of the TIR carnet shall bear the endorsement "heavy or bulky goods" in bold letters in English or in French.

Article 33

The authorities at the Customs office of departure may require such packing lists, photographs, drawings, etc., as are necessary for the identification of the goods carried to be appended to the TIR carnet. In this case they shall endorse these documents, one copy of the said documents shall be attached to the inside of the cover page of the TIR carnet, and all the manifests of the TIR carnet shall include a reference to such documents.

Article 34

The authorities at the Customs offices en route of each of the Contracting Parties shall accept the Customs seals and/or identifying marks affixed by the competent authorities of other Contracting Parties. They may, however, affix additional seals and/or identifying marks; they shall record particulars of the new seals and/or identifying marks on the vouchers of the TIR carnet used in their country, on the corresponding counterfoils and on the vouchers remaining in the TIR carnet.

Article 35

If Customs authorities conducting an examination of the load at a Customs office en route or in the course of the journey are obliged to break seals and/or remove identifying marks, they shall record the new seals and/or identifying marks on the vouchers of the TIR carnet used in their country, on the corresponding counterfoils and on the vouchers remaining in the TIR carnet.

Chapter IV  
IRREGULARITIES

Article 36

Any breach of the provisions of this Convention shall render the offender liable, in the country where the offence was committed, to the penalties prescribed by the law of that country.

Article 37

When it is not possible to establish in which territory an irregularity ~~occurred~~, <sup>was committed</sup> it shall be deemed to have been committed in the territory of the Contracting Party where it is detected. PH

Article 38

1. Each of the Contracting Parties shall have the right to exclude temporarily or permanently from the operation of this Convention any person guilty of a serious offence against the Customs laws or regulations applicable to the international transport of goods.
2. This exclusion shall be notified immediately to the Customs authorities of the Contracting Party on whose territory the person concerned is established or resident, and also to the guaranteeing association(s) in the country where the offence has been committed.

Article 39

When TIR operations are accepted as being otherwise in order:

1. The Contracting Parties shall disregard minor discrepancies in the observance of time-limits or routes prescribed.
2. Likewise, discrepancies between the particulars on the goods manifest of the TIR carnet and the actual contents of a road vehicle, combination of vehicles or container shall not be considered as infringements of the Convention by the holder of the TIR carnet when evidence is produced to the satisfaction of the competent authorities that these discrepancies were not due to mistakes committed knowingly or through negligence at the time when the goods were loaded or dispatched or when the manifest was made out.

Article 40

The Customs administrations of the countries of departure and of destination shall not consider the holder of the TIR carnet responsible for the discrepancies which may be

discovered in those countries, when the discrepancies in fact relate to the Customs procedures which preceded or followed a TIR operation and in which the holder was not involved.

#### Article 41

When it is established to the satisfaction of the Customs authorities that goods specified on the manifest of a TIR carnet have been destroyed or have been irrecoverably lost by accident or force majeure or that they are short by reason of their nature, payment of the duties and taxes normally due shall be waived.

#### Article 42

On receipt from a Contracting Party of a request giving the relevant reasons, the competent authorities of the Contracting Parties concerned in a TIR operation shall furnish that Contracting Party with all the available information needed for implementation of the provisions of articles 39, 40 and 41 above.

#### Chapter V

##### EXPLANATORY NOTES

#### Article 43

The Explanatory Notes set out in annex 6 and annex 7, Part III, interpret certain provisions of this Convention and its annexes. They also describe certain recommended practices.

#### Chapter VI

##### MISCELLANEOUS PROVISIONS

#### Article 44

Each Contracting Party shall provide the guaranteeing associations concerned with facilities for:

- (a) the transfer of the currency necessary for the sums claimed by the authorities of Contracting Parties by virtue of the provisions of article 8 of this Convention; and
- (b) the transfer of currency for payment for TIR carnet forms sent to the guaranteeing associations by the corresponding foreign associations or by the international organizations.

#### Article 45

Each Contracting Party shall cause to be published the list of the Customs offices of departure, Customs offices en route and Customs offices of destination approved by it

14.

for accomplishing TIR operations. The Contracting Parties of adjacent territories shall consult each other to agree upon corresponding frontier offices and upon their opening hours.

Article 46

1. No charge shall be made for Customs attendance in connexion with the Customs operations mentioned in this Convention, save where it is provided on days or at times or places other than those normally appointed for such operations.
2. Contracting Parties shall arrange to the fullest extent possible for Customs operations concerning perishable goods at Customs offices to be facilitated.

Article 47

1. The provisions of this Convention shall preclude neither the application of restrictions and controls imposed under national regulations on grounds of public morality, public security, hygiene or public health, or for veterinary or phytopathological reasons, nor the levy of dues chargeable by virtue of such regulations.
2. The provisions of this Convention shall not preclude the application of other provisions either national or international governing transport.

Article 48

Nothing in this Convention shall prevent Contracting Parties which form a Customs or economic union from enacting special provisions in respect of transport operations commencing or terminating in, or passing through, their territories, provided that such provisions do not attenuate the facilities provided for by this Convention.

Article 49

This Convention shall not prevent the application of greater facilities which Contracting Parties grant or may wish to grant either by unilateral provisions or ~~in~~<sup>by</sup> virtue of bilateral or multilateral agreements provided that such facilities do not impede the application of the provisions of this Convention, and in particular, TIR operations. PH

Article 50

The Contracting Parties shall communicate to one another, on request, information necessary for implementing the provisions of this Convention, and particularly information relating to the approval of road vehicles or containers and to the technical characteristics of their design.



Article 51

The annexes to this Convention form an integral part of the Convention.

Chapter VII

FINAL CLAUSES

Article 52

Signature, ratification, acceptance, approval and accession

1. All States Members of the United Nations or members of any of the specialized agencies or of the International Atomic Energy Agency or parties to the Statute of the International Court of Justice, and any other State invited by the General Assembly of the United Nations, may become Contracting Parties to this Convention:
  - (a) by signing it without reservation of ratification, acceptance or approval,
  - (b) by depositing an instrument of ratification, acceptance or approval after signing it subject to ratification, acceptance or approval, or
  - (c) by depositing an instrument of accession.
2. This Convention shall be open from 1 January 1976 until 31 December 1976 inclusive for signature at the Office of the United Nations at Geneva by the States referred to in paragraph 1 of this article. Thereafter it shall be open for their accession.
3. Customs or economic unions may, together with all their member States or at any time after all their member States have become Contracting Parties to this Convention, also become Contracting Parties to this Convention in accordance with the provisions of paragraphs 1 and 2 of this article. However, these unions shall not have the right to vote.
4. The instruments of ratification, acceptance, approval or accession shall be deposited with the Secretary-General of the United Nations.

Article 53

Entry into force

1. This Convention shall enter into force six months after the date on which five States referred to in article 52, paragraph 1, have signed it without reservation of ratification, acceptance or approval or have deposited their instruments of ratification, acceptance, approval or accession.

16.

2. After five States referred to in article 52, paragraph 1, have signed it without reservation of ratification, acceptance or approval, or have deposited their instruments of ratification, acceptance, approval or accession, this Convention shall enter into force for further Contracting Parties six months after the date of the deposit of their instruments of ratification, acceptance, approval or accession.

3. Any instrument of ratification, acceptance, approval or accession deposited after the entry into force of an amendment to this Convention shall be deemed to apply to this Convention as amended.

4. Any such instrument deposited after an amendment has been accepted but before it has entered into force shall be deemed to apply to this Convention as amended on the date when the amendment enters into force.

#### Article 54

##### Denunciation

1. Any Contracting Party may denounce this Convention by so notifying the Secretary-General of the United Nations.

2. Denunciation shall take effect fifteen months after the date of receipt by the Secretary-General of the notification of denunciation.

3. The validity of TIR carnets accepted by the Customs office of departure before the date when the denunciation takes effect shall not be affected thereby and the guarantee of the guaranteeing association shall hold good in accordance with the provisions of this Convention.

#### Article 55

##### Termination

If, after the entry into force of this Convention, the number of States which are Contracting Parties is for any period of twelve consecutive months reduced to less than five, the Convention shall cease to have effect from the end of the twelve-month period.

#### Article 56

##### Termination of the operation of the TIR Convention, 1959

1. Upon its entry into force, this Convention shall terminate and replace, in relations between the Contracting Parties to this Convention, the TIR Convention, 1959.

2. Certificates of approval issued in respect of road vehicles and containers under the conditions of the TIR Convention, 1959, shall be accepted during the period of their validity or any extension thereof for the transport of goods under Customs seal by Contracting Parties to this Convention, provided that such vehicles and containers continue to fulfil the conditions under which they were originally approved.

#### Article 57

##### Settlement of disputes

1. Any dispute between two or more Contracting Parties concerning the interpretation or application of this Convention shall, so far as possible, be settled by negotiation between them or other means of settlement.
2. Any dispute between two or more Contracting Parties concerning the interpretation or application of this Convention which cannot be settled by the means indicated in paragraph 1 of this article shall, at the request of one of them, be referred to an arbitration tribunal composed as follows: each party to the dispute shall appoint an arbitrator and these arbitrators shall appoint another arbitrator, who shall be chairman. If, three months after receipt of a request, one of the parties has failed to appoint an arbitrator or if the arbitrators have failed to elect the chairman, any of the parties may request the Secretary-General of the United Nations to appoint an arbitrator or the chairman of the arbitration tribunal.
3. The decision of the arbitration tribunal established under the provisions of paragraph 2 shall be binding on the parties to the dispute.
4. The arbitration tribunal shall determine its own rules of procedure.
5. Decisions of the arbitration tribunal shall be taken by majority vote.
6. Any controversy which may arise between the parties to the dispute as regards the interpretation and execution of the award may be submitted by any of the parties for judgment to the arbitration tribunal which made the award.

#### Article 58

##### Reservations

1. Any State may, at the time of signing, ratifying or acceding to this Convention, declare that it does not consider itself bound by article 57, paragraphs 2 to 6, of this Convention. Other Contracting Parties shall not be bound by these paragraphs in respect of any Contracting Party which has entered such a reservation.

18.

2. Any Contracting Party having entered a reservation as provided for in paragraph 1 of this article may at any time withdraw such reservation by notifying the Secretary-General of the United Nations.

3. Apart from the reservations provided for in paragraph 1 of this article, no reservation to this Convention shall be permitted.

#### Article 59

##### Procedure for amending this Convention

1. This Convention, including its annexes, may be amended upon the proposal of a Contracting Party by the procedure specified in this article.

2. Any proposed amendment to this Convention shall be considered in an Administrative Committee composed of all the Contracting Parties in accordance with the rules of procedure set out in annex 8. Any such amendment considered or prepared during the meeting of the Administrative Committee and adopted by it by a two-thirds majority of the members present and voting shall be communicated by the Secretary-General of the United Nations to the Contracting Parties for their acceptance.

3. Except as provided for under article 60, any proposed amendment communicated in accordance with the preceding paragraph shall come into force with respect to all Contracting Parties three months after the expiry of a period of twelve months following the date of communication of the proposed amendment during which period no objection to the proposed amendment has been communicated to the Secretary-General of the United Nations by a State which is a Contracting Party.

4. If an objection to the proposed amendment has been communicated in accordance with paragraph 3 of this article, the amendment shall be deemed not to have been accepted and shall have no effect whatsoever.

#### Article 60

##### Special procedure for amending annexes 1, 2, 3, 4, 5, 6 and 7

1. Any proposed amendment to annexes 1, 2, 3, 4, 5, 6 and 7 considered in accordance with paragraphs 1 and 2 of article 59 shall come into force on a date to be determined by the Administrative Committee at the time of its adoption, unless by a prior date determined by the Administrative Committee at the same time, one-fifth or five of the States which are Contracting Parties, whichever number is less, notify the

Secretary-General of the United Nations of their objection to the amendment.

Determination by the Administrative Committee of the dates referred to in this paragraph shall be by a two-thirds majority of those present and voting.

2. On entry into force, any amendment adopted in accordance with the procedures set out in paragraph 1 above shall for all Contracting Parties replace and supersede any previous provisions to which the amendment refers.

#### Article 61

##### Requests, communications and objections

The Secretary-General of the United Nations shall inform all Contracting Parties and all States referred to in article 52, paragraph 1, of this Convention of any request, communication or objection under articles 59 and 60 above and of the date on which any amendment enters into force.

#### Article 62

##### Review Conference

1. Any State which is a Contracting Party may, by notification to the Secretary-General of the United Nations, request that a conference be convened for the purpose of reviewing this Convention.
2. A review conference to which all Contracting Parties and all States referred to in article 52, paragraph 1, shall be invited, shall be convened by the Secretary-General of the United Nations if, within a period of six months following the date of notification by the Secretary-General, not less than one-fourth of the States which are Contracting Parties notify him of their concurrence with the request.
3. A review conference to which all Contracting Parties and all States referred to in article 52, paragraph 1, shall be invited shall also be convened by the Secretary-General of the United Nations upon notification of a request by the Administrative Committee. The Administrative Committee shall make a request if agreed to by a majority of those present and voting in the Committee.
4. If a conference is convened in pursuance of paragraphs 1 or 3 of this article, the Secretary-General of the United Nations shall so advise all the Contracting Parties and invite them to submit, within a period of three months, the proposals which they

wish the conference to consider. The Secretary-General of the United Nations shall circulate to all Contracting Parties the provisional agenda for the conference, together with the texts of such proposals, at least three months before the date on which the conference is to meet.

Article 63

Notifications

In addition to the notifications and communications provided for in articles 61 and 62, the Secretary-General of the United Nations shall notify all the States referred to in article 52 of the following:

- (a) signatures, ratifications, acceptances, approvals and accessions under article 52;
- (b) the dates of entry into force of this Convention in accordance with article 53;
- (c) denunciations under article 54;
- (d) the termination of this Convention under article 55;
- (e) reservations under article 58.

Article 64

Authentic text

After 31 December 1976, the original of this Convention shall be deposited with the Secretary-General of the United Nations, who shall transmit certified true copies to each of the Contracting Parties and to the States referred to in article 52, paragraph 1, which are not Contracting Parties.

IN WITNESS WHEREOF, the undersigned, being duly authorized thereto, have signed this Convention.

DONE at Geneva, this fourteenth day of November one thousand nine hundred and seventy-five, in a single copy in the English, French and Russian languages, the three texts being equally authentic.

Annex 1

MODEL OF TIR CARNET

The TIR carnet is printed in French except for page 1 of the cover where the items are also printed in English. The "Rules regarding the use of the TIR carnet" given in French on page 2 of the cover are also printed in English on page 3 of the cover.



(Nom de l'Organisation internationale)

# CARNET TIR\*

No

1. Valable pour prise en charge par le bureau de douane de départ jusqu'au ..... Inclus  
*Valid for the acceptance of goods by the Customs office of departure up to and including*

2. Délivré par .....  
*Issued by*

(nom de l'association émettrice / name of issuing association)

3. Titulaire .....  
*Holder*

(nom, adresse, pays / name, address, country)

4. Signature du délégué de l'association  
émettrice  
et cachet de cette association :  
*Signature of authorized official of the  
issuing association and stamp of that  
association :*



5. Signature du secrétaire  
de l'organisation internationale :  
*Signature of the secretary of the international  
organization :*

(A remplir avant l'utilisation par le titulaire du carnet / To be completed before use by the holder of the carnet)

6. Pays de départ .....

*Country of departure*

7. Pays de destination .....

*Country/Countries of destination (\*)*

8. No(s) d'immatriculation du (des) véhicule(s) routier(s) (\*)

*Registration No(s). of road vehicle(s) (\*)*

9. Certificat(s) d'agrément du (des) véhicule(s) routier(s) (No et date) (\*)

*Certificate(s) of approval of road vehicle(s) (No. and date) (\*)*

10. No(s) d'identification du (des) conteneur(s) (\*)

*Identification No(s). of container(s) (\*)*

11. Observations diverses .....

*Remarks*

12. Signature du titulaire du carnet :  
*Signature of the carnet holder :*

(\*) Biffer la mention inutile.  
*Strike out whichever does not apply*

\* Voir annexe 1 de la Convention TIR, 1975, élaborée sous les auspices de la Commission économique des Nations Unies pour l'Europe.

\* See annex 1 of the TIR Convention, 1975, prepared under the auspices of the United Nations Economic Commission for Europe.

## RÈGLES RELATIVES A L'UTILISATION DU CARNET TIR

### A. Généralités

1. **Emission** : Le carnet TIR sera émis dans le pays de départ ou dans le pays où le titulaire est établi ou domicilié.
2. **Langue** : Le carnet TIR est imprimé en français, à l'exception de la page 1 de la couverture dont les rubriques sont également imprimées en anglais ; les « Règles relatives à l'utilisation du carnet TIR » sont reproduites en version anglaise à la page 3 de ladite couverture. Par ailleurs, des feuillets supplémentaires donnant une traduction en d'autres langues du texte imprimé peuvent être ajoutés.
3. **Validité** : le carnet TIR demeure valable jusqu'à l'achèvement de l'opération TIR au bureau de douane de destination, pour autant qu'il ait été pris en charge au bureau de douane de départ dans le délai fixé par l'association émettrice (rubrique 1 de la page 1 de la couverture et rubrique 4 des volets).
4. **Nombre de carnets** : Il sera établi un seul carnet TIR pour un ensemble de véhicules (véhicules couplés) ou pour plusieurs conteneurs chargés soit sur un seul véhicule soit sur un ensemble de véhicules (voir également la règle 10 d) ci-dessous).
5. **Nombre de bureaux de douane de départ et de destination** : Les transports effectués sous le couvert d'un carnet TIR peuvent comporter plusieurs bureaux de douane de départ et de destination, mais sauf autorisation :
  - a) les bureaux de douane de départ devront être situés dans le même pays ;
  - b) les bureaux de douane de destination ne pourront pas être situés dans plus de deux pays ;
  - c) le nombre total des bureaux de douane de départ et de destination ne pourra dépasser 4 (voir également la règle 10 e ci-dessous).
6. **Nombre de feuillets** : Si le transport comporte un seul bureau de douane de départ et un seul bureau de douane de destination, le carnet TIR devra comporter au moins 2 feuillets pour le pays de départ, 3 feuillets pour le pays de destination, puis 2 feuillets pour chaque autre pays dont le territoire est emprunté. Pour chaque bureau de douane de départ ou de destination supplémentaire, 2 autres feuillets, respectivement 3 autres feuillets, seront nécessaires ; en outre, il faudra ajouter 2 feuillets si les bureaux de douane de destination sont situés dans deux pays différents.
7. **Présentation aux bureaux de douane** : Le carnet TIR sera présenté avec le véhicule routier, l'ensemble de véhicules, le ou les conteneurs à chacun des bureaux de douane de départ, de passage et de destination. Au dernier bureau de douane de départ, la signature de l'agent et le timbre à date du bureau de douane doivent être apposés au bas du manifeste de tous les volets à utiliser pour la suite du transport (rubrique 19).

### B. Manière de remplir le carnet TIR

8. **Grattage, surcharge** : Le carnet TIR ne comportera ni grattage ni surcharge. Toute rectification devra être effectuée en biffant les indications erronées et en ajoutant, le cas échéant, les indications voulues. Toute modification devra être approuvée par son auteur et visée par les autorités douanières.
9. **Indication relative à l'immatriculation** : Lorsque les dispositions nationales ne prévoient pas l'immatriculation des remorques et semi-remorques, on indiquera, en lieu et place du No d'immatriculation, le No d'identification ou de fabrication.
10. **Manifeste** :
  - a) Le manifeste sera rempli dans la langue du pays de départ, à moins que les autorités douanières n'autorisent l'usage d'une autre langue. Les autorités douanières des autres pays empruntés se réservent le droit d'en exiger une traduction dans leur langue. En vue d'éviter des retards qui pourraient résulter de cette exigence, il est conseillé au transporteur de se munir des traductions nécessaires.
  - b) **Les indications portées sur le manifeste devraient être dactylographiées ou photocopiées de manière qu'elles soient nettement lisibles sur tous les feuillets. Les feuillets illisibles seront refusés par les autorités douanières.**
  - c) Lorsqu'il n'y a pas assez d'espace pour inscrire sur le manifeste toutes les marchandises transportées, des feuilles-annexes, du même modèle que le manifeste ou des documents commerciaux comportant toutes les indications du manifeste, peuvent être attachées aux volets. Dans ce cas, tous les volets devront porter les indications suivantes :
    - i) nombre des feuilles-annexes (case 10),
    - ii) nombre et nature des colis ou des objets ainsi que le poids brut total des marchandises énumérées sur ces feuilles-annexes (cases 11 à 13).
  - d) Lorsque le carnet TIR couvre un ensemble de véhicules ou plusieurs conteneurs, le contenu de chaque véhicule ou de chaque conteneur sera indiqué séparément sur le manifeste. Cette indication devra être précédée du No d'immatriculation du véhicule ou du No d'identification du conteneur (rubrique 11 du manifeste).
  - e) De même, s'il y a plusieurs bureaux de douane de départ ou de destination, les inscriptions relatives aux marchandises prises en charge ou destinées à chaque bureau de douane seront nettement séparées les unes des autres sur le manifeste.
11. **Listes de colisage, photos, plans, etc.** : Lorsque, pour l'identification des marchandises pondéreuses ou volumineuses, les autorités douanières exigeront que de tels documents soient annexés au carnet TIR, ces derniers seront visés par les autorités douanières et attachés à la page 2 de la couverture du carnet. Au surplus, une mention de ces documents sera faite dans la case 10 de tous les volets.
12. **Signature** : Tous les volets (rubriques 16 et 17) seront datés et signés par le titulaire du carnet TIR ou par son représentant.

### C. Incidents ou accidents

13. S'il arrive en cours de route, pour une cause fortuite, qu'un scellement douanier soit rompu ou que des marchandises périssent ou soient endommagées, le transporteur s'adressera immédiatement aux autorités douanières s'il s'en trouve à proximité ou, à défaut, à d'autres autorités compétentes du pays où il se trouve. Ces dernières établiront dans le plus bref délai le procès-verbal de constat figurant dans le carnet TIR.
14. En cas d'accident nécessitant le transbordement sur un autre véhicule ou dans un autre conteneur, ce transbordement ne peut s'effectuer qu'en présence de l'une des autorités désignées à la règle 13 ci-dessus. Ladite autorité établira le procès-verbal de constat. A moins que le carnet ne porte la mention « marchandises pondéreuses ou volumineuses », le véhicule ou conteneur de substitution devra être agréé pour le transport de marchandises sous scellements douaniers. En plus, il sera scellé et le scellement apposé sera indiqué dans le procès-verbal de constat. Toutefois, si aucun véhicule ou conteneur agréé n'est disponible, le transbordement pourra être effectué sur un véhicule ou dans un conteneur non agréé, pour autant qu'il offre des garanties suffisantes. Dans ce dernier cas, les autorités douanières des pays suivants apprécieront si elles peuvent, elles aussi, laisser continuer dans ce véhicule ou conteneur le transport sous le couvert du carnet TIR.
15. En cas de péril imminent nécessitant le déchargement immédiat, partiel ou total, le transporteur peut prendre des mesures de son propre chef sans demander ou sans attendre l'intervention des autorités visées à la règle 13 ci-dessus. Il aura alors à prouver qu'il a dû agir ainsi dans l'intérêt du véhicule ou conteneur ou de son chargement et, aussitôt après avoir pris les mesures préventives de première urgence, avertira une des autorités visées à la règle 13 ci-dessus pour faire constater les faits, vérifier le chargement, sceller le véhicule ou conteneur et établir le procès-verbal de constat.
16. Le procès-verbal de constat restera joint au carnet TIR jusqu'au bureau de douane de destination.
17. Il est recommandé aux associations de fournir aux transporteurs, outre le modèle inséré dans le carnet TIR lui-même, un certain nombre de formules de P.V. de constat rédigées dans la ou les langues des pays à traverser.

Counterfoil No. 1 (odd-numbered pages, white) of the TIR Carnet

<p>1. Accepted by the Customs office at .....</p> <p>2. Under No. ....</p> <p>3. Seals or identification marks applied .....</p> <p>4. <input type="checkbox"/> Seals or identification marks found to be intact</p> <p>5. Miscellaneous (route prescribed, Customs office at which the load must be produced, etc.) ..... .....</p>	<p>No.</p> <p>6. Customs officer's signature and Customs office date stamp</p> <div style="text-align: center; border: 1px dashed black; border-radius: 50%; width: 80px; height: 80px; margin: 0 auto;"></div>
--	---

<p>VOUCHER No. 1</p> <p>2. Customs office(s) of departure 1. .... 2. .... 3. ....</p> <p>For official use</p> <p>8. Registration No(s). of road vehicle(s) 9. Certificate(s) of approval (No. and date)</p> <p>GOODS MANIFEST</p>	<p>1. TIR Carnet (number ...)</p> <p>3. Issued by (name of issuing association)</p> <p>4. Valid for the acceptance of goods by the Customs office of departure up to and including .....</p> <p>5. Holder of the carnet (name, address and country)</p> <table border="1" style="width:100%; border-collapse: collapse;"> <tr> <td style="width:50%;">6. Country of departure</td> <td style="width:50%;">7. Country/countries of destination</td> </tr> </table> <p>10. Documents attached to the manifest</p>	6. Country of departure	7. Country/countries of destination						
6. Country of departure	7. Country/countries of destination								
<p>11. (a) Load compartment(s) or container(s) (b) Marks and Nos. of packages or articles</p>	<p>12. Number and type of packages or articles; description of goods</p>	<p>13. Gross weight in kg</p>	<p>18. Seals or identification marks applied (number, identification)</p>						
<p>14. Total number of packages entered on the manifest, Destination:</p> <table border="1" style="width:100%; border-collapse: collapse;"> <tr> <td style="width:70%;">1. Customs office</td> <td style="width:30%;">Number</td> </tr> <tr> <td>2. Customs office</td> <td></td> </tr> <tr> <td>3. Customs office</td> <td></td> </tr> </table>	1. Customs office	Number	2. Customs office		3. Customs office		<p>15. I declare the information in items 1-14 to be correct and complete</p> <p>16. Place and date</p> <p>17. Signature of holder or agent</p> <p>.....</p> <p>.....</p>	<p>19. Customs office of departure Customs officer's signature and Customs office date stamp</p> <div style="text-align: center; border: 1px dashed black; border-radius: 50%; width: 80px; height: 80px; margin: 0 auto;"></div>	
1. Customs office	Number								
2. Customs office									
3. Customs office									
<p>20. Certificate of acceptance of goods (Customs office of departure or of entry <u>en route</u>)</p> <p><input type="checkbox"/> 21. Seals or identification marks found to be intact</p> <p>22. Time-limit for transit</p> <p>23. Registered by the Customs office at ..... under No. ....</p> <p>24. Miscellaneous (itinerary stipulated, Customs office at which the load must be produced, etc.)</p>		<p>25. Customs officer's signature and Customs office date stamp</p> <div style="text-align: center; border: 1px dashed black; border-radius: 50%; width: 80px; height: 80px; margin: 0 auto;"></div>							



Counterfoil No. 2 (even-numbered pages, green) of the TIR Carnet

No.

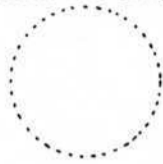
<p>1. Arrival certified by the Customs office at .....</p> <p>2. <input type="checkbox"/> Seals or identification marks found to be intact</p> <p>3. Discharged ..... packages or articles (as specified in the manifest)</p> <p>4. New seals affixed .....</p> <p>5. Conditions of discharge (if any) .....</p> <p>.....</p>	<p>6. Customs officer's signature and Customs office date stamp</p> 
---	---

<p><u>VOUCHER No. 2</u></p> <p>2. Customs office(s) of departure</p> <p>1. .... 2. ....</p> <p>3. ....</p> <p>For official use</p> <p>8. Registration No(s). of road vehicle(s)</p> <p>9. Certificate(s) of approval (No. and date)</p>	<p>1. TIR Carnet (number ....)</p> <p>3. Issued by (name of issuing association)</p> <p>4. Valid for the acceptance of goods by the Customs office of departure up to and including .....</p> <p>5. Holder of the carnet (name, address and country)</p> <p>6. Country of departure</p> <p>7. Country/countries of destination</p> <p>10. Documents attached to the manifest</p>
---	--

<p>GOODS MANIFEST</p>		<p>11. (a) Load compartment(s) or container(s)</p> <p>(b) Marks and Nos. of packages or articles</p>	<p>12. Number and type of packages or articles; description of goods</p>	<p>13. Gross weight in kg</p>	<p>18. Seals or identification marks applied (number, identification)</p>
-----------------------	--	--	--	-------------------------------	---

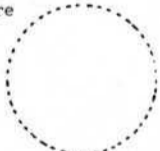
<p>14. Total number of packages entered on the manifest, Destination:</p> <p>1. Customs office</p> <p>2. Customs office</p> <p>3. Customs office</p>	<p>Number</p>	<p>15. I declare the information in items 1-14 to be correct and complete</p> <p>16. Place and date</p> <p>17. Signature of holder or agent</p> <p>.....</p>	<p>19. Customs office of departure Customs officer's signature and Customs office date stamp</p> 
--	---------------	--	--

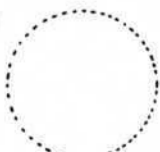
<p>20. Certificate of acceptance of goods (Customs office of departure or of entry <u>en route</u>)</p> <p><input type="checkbox"/> 21. Seals or identification marks found to be intact</p> <p>22. Time-limit for transit</p> <p>23. Registered by the Customs office at ..... under No. ....</p> <p>24. Miscellaneous (route prescribed, Customs office at which the load must be produced, etc.)</p> <p>25. Customs officer's signature and Customs office date stamp</p> 	<p>26. Certificate of discharge (Customs office of exit <u>en route</u> or of destination)</p> <p><input type="checkbox"/> 27. Seals or identification marks found to be intact</p> <p>28. Number of packages discharged</p> <p>29. Conditions of discharge (if any)</p> <p>30. Customs officer's signature and Customs office date stamp</p> 
--	---

Carnet TIR No. . . .



VOUCHER INTENDED EXCLUSIVELY  
for the Customs Office of destination  
if so required



<p>Voucher No. 2 (pink)</p> <p>2. Customs office(s) of departure</p> <p>1. .... 2. ....</p> <p>3. ....</p> <p>For official use</p>		<p>1. TIR carnet (number .....</p> <p>3. Issued by (name of issuing association)</p> <p>4. Valid for the acceptance of goods by the Customs office of departure up to and including .....</p> <p>5. Holder of the carnet (name, address and country)</p>	
<p>8. Registration No(s). of road vehicle(s)</p> <p>9. Certificate(s) of approval (No. and date)</p>		<p>6. Country of departure</p> <p>7. Country/countries of destination</p> <p>10. Documents attached to the manifest</p>	
GOODS MANIFEST			
<p>11. (a) Load compartment(s) or container(s)</p> <p>(b) Marks and Nos. of packages or articles</p>	<p>12. Number and type of packages or articles; description of goods</p>	<p>13. Gross weight in kg</p>	<p>18. Seals or identification marks applied (number, identification)</p>
<p>14. Total number of packages entered on the manifest, Destination:</p> <p>1. Customs office</p> <p>2. Customs office</p> <p>3. Customs office</p>	<p>Number</p>	<p>15. I declare the information in items 1-14 to be correct and complete</p> <p>16. Place and date</p> <p>17. Signature of holder or agent</p> <p>.....</p> <p>.....</p>	<p>19. Customs office of departure</p> <p>Customs officer's signature and Customs office date stamp</p> <div style="border: 1px dashed black; border-radius: 50%; width: 80px; height: 80px; margin: 0 auto;"></div>
<p>20. Certificate of acceptance of goods (Customs office of departure or of entry <u>en route</u>)</p>		<p>26. Certificate of discharge (Customs office of exit <u>en route</u> or of destination)</p>	
<p><input type="checkbox"/> 21. Seals or identification marks found to be intact</p>		<p><input type="checkbox"/> 27. Seals or identification marks found to be intact</p>	
<p>22. Time-limit for transit</p>		<p>28. Number of packages discharged</p>	
<p>23. Registered by the Customs office at ..... under no. ....</p>		<p>29. Conditions of discharge (if any)</p>	
<p>24. Miscellaneous (route prescribed, Customs office at which the load must be produced, etc.)</p>		<p>30. Customs officer's signature and Customs office date stamp</p>	
<p>25. Customs officer's signature and Customs office date stamp</p> <p>.....</p> <div style="border: 1px dashed black; border-radius: 50%; width: 80px; height: 80px; margin: 0 auto;"></div>		<p>.....</p> <div style="border: 1px dashed black; border-radius: 50%; width: 80px; height: 80px; margin: 0 auto;"></div>	



## RULES REGARDING THE USE OF THE TIR CARNET

### A. General

1. **Issue:** The TIR carnet may be issued either in the country of departure or in the country in which the holder is established or resident.
2. **Language:** The TIR carnet is printed in French except for page 1 of the cover where the items are also printed in English; this page is a translation of the « Rules regarding the use of the TIR carnet » given in French on page 2 of the cover. Additional sheets giving a translation of the printed text may also be inserted.
3. **Validity:** The TIR carnet remains valid until the completion of the TIR operation at the Customs office of destination, provided that it has been taken under Customs control at the Customs office of departure within the time-limit set by the issuing association (item 1 of page 1 of the cover and item 4 of the vouchers).
4. **Number of carnets:** Only one TIR carnet <sup>need</sup> shall be required for a combination of vehicles (coupled vehicles) or for several containers loaded either on a single vehicle or on a combination of vehicles (see also rule 10 (d) below).
5. **Number of Customs offices of departure and Customs offices of destination:** Transport under cover of a TIR carnet may involve several Customs offices of departure and destination, but, unless otherwise authorized:
  - (a) the Customs offices of departure must be situated in the same country;
  - (b) the Customs offices of destination may not be situated in more than two countries;
  - (c) the total number of Customs offices of departure and destination may not exceed four (see also rule 10 (e) below).
6. **Number of forms:** Where there is only one Customs office of departure, and one Customs office of destination, the TIR carnet must contain at least 2 sheets for the country of departure, 3 sheets for the country of destination and 2 sheets for each country traversed. For each additional Customs office of departure 2 extra sheets and for each additional Customs office of destination 3 extra sheets shall be required; in addition, there must be 2 more sheets if the Customs offices of destination are situated in two different countries.
7. **Presentation at Customs offices:** The TIR carnet shall be presented with the road vehicle, combination of vehicles, or container(s) at each Customs office of departure, Customs office *en route* and Customs office of destination. At the last Customs office of departure, the Customs Officer shall sign and date stamp item 19 below the manifest on all vouchers to be used on the remainder of the journey.

### B. How to fill in the TIR carnet

8. **Erasures, over-writing:** No erasures or over-writing shall be made on the TIR carnet. Any corrections shall be made by crossing out the incorrect particulars and adding, if necessary, the required particulars. Any change shall be initialled by the person making it and endorsed by the Customs authorities.
9. **Information concerning registration:** When national legislation does not provide for registration of trailers and semi-trailers, the identification or manufacturer's no. shall be shown instead of the registration no.
10. **The manifest:**
  - (a) The manifest must be completed in the language of the country of departure, unless the Customs authorities allow another language to be used. The Customs authorities of the other countries traversed reserve the right to require its translation into their own language. In order to avoid delays which might ensue from this requirement, carriers are advised to supply the driver of the vehicle with the requisite translations.
  - (b) **The information on the manifest should be typed or multicopied in such a way as to be clearly legible on all the sheets. Illegible sheets will not be accepted by the Customs authorities.**
  - (c) When there is not enough space in the manifest to enter all the goods carried, separate sheets of the same model as the manifest or commercial documents providing all the information required by the manifest may be attached to the vouchers. In such cases, all the vouchers must contain the following particulars:
    - (i) the number of sheets attached (box 10)
    - (ii) the number and type of packages or articles and the total gross weight of the goods listed on the attached sheets (boxes 11 to 13).
  - (d) When the TIR carnet covers a combination of vehicles or several containers, the contents of each vehicle or each container shall be indicated separately on the manifest. This information shall be preceded by the registration no. of the vehicle or the identification no. of the container (item 11 of the manifest).
  - (e) Likewise, if there are several Customs offices of departure or of destination, the entries concerning the goods taken under Customs control at, or intended for, each Customs office shall be clearly separated from each other on the manifest.
11. **Packing lists, photographs, plans, etc.:** When such documents are required by the Customs authorities for the identification of heavy or bulky goods, they shall be endorsed by the Customs authorities and attached to page 2 of the cover of the carnet. In addition, a reference shall be made to these documents in box 10 of all vouchers.
12. **Signature:** All vouchers (items 16 and 17) must be dated and signed by the holder of the TIR carnet or his agent.

### C. Incidents or accidents

13. In the event of Customs seals being broken or goods being destroyed or damaged by accident *en route* the carrier shall immediately contact the Customs authorities, if there are any near at hand, or, if not, any other competent authorities of the country he is in. The authorities concerned shall draw up with the minimum delay the certified report which is contained in the TIR carnet.
14. In the event of an accident necessitating transfer of the load to another vehicle or another container, this transfer may be carried out only in the presence of one of the authorities mentioned in rule 13 above. The said authority shall draw up the certified report. Unless the carnet carries the words « Heavy or bulky goods », the vehicle or container substituted must be one approved for the transport of goods under Customs seals. Furthermore, it shall be sealed and details of the seal affixed shall be indicated in the certified report. However, if no approved vehicle or container is available, the goods may be transferred to an unapproved vehicle or container; provided it affords adequate safeguards. In the latter event, the Customs authorities of succeeding countries shall judge whether they, too, can allow the transport under cover of the TIR carnet to continue in that vehicle or container.
15. In the event of imminent danger necessitating immediate unloading of the whole or of part of the load, the carrier may take action on his own initiative without requesting, or waiting for action by the authorities mentioned in rule 13 above. It shall then be for him to furnish proof that he was compelled to take such action in the interests of the vehicle or container or of the load and, as soon as he has taken such preventive measures as the emergency may require, he shall notify one of the authorities mentioned in rule 13 above in order that the facts may be verified, the load checked, the vehicle or container sealed and the certified report drawn up.
16. The certified report shall remain attached to the TIR carnet until the Customs office of destination is reached.
17. In addition to the model form inserted in the TIR carnet itself, associations are recommended to furnish carriers with a supply of certified report forms in the language or languages of the countries of transit.



Annex 2

REGULATIONS ON TECHNICAL CONDITIONS APPLICABLE TO ROAD VEHICLES WHICH  
MAY BE ACCEPTED FOR INTERNATIONAL TRANSPORT UNDER CUSTOMS SEAL

Article 1

Basic principles

Approval for the international transport of goods under Customs seal may be granted only to vehicles, the load compartments of which are constructed and equipped in such a manner that:

- (a) no goods can be removed from, or introduced into, the sealed part of the vehicle without leaving obvious traces of tampering or without breaking the Customs seal;
- (b) Customs seals can be simply and effectively affixed to them;
- (c) they contain no concealed spaces where goods may be hidden;
- (d) all spaces capable of holding goods are readily accessible for Customs inspection.

Article 2

Structure of load compartments

1. To meet the requirements of article 1 of these Regulations:

- (a) the constituent parts of the load compartment (sides, floor, doors, roof, uprights, frames, cross-pieces, etc.) shall be assembled either by means of devices which cannot be removed and replaced from the outside without leaving obvious traces or by such methods as will produce a structure which cannot be modified without leaving obvious traces. When the sides, floor, doors and roof are made up of various components, these shall meet the same requirements and be of sufficient strength;
- (b) doors and all other closing systems (including stopcocks, manhole-covers, flanges etc.) shall be fitted with a device on which Customs seals can be fixed. This device must be such that it cannot be removed and replaced from the outside without leaving obvious traces, or the door or fastening be opened without breaking the Customs seals. The latter shall be adequately protected. Opening roofs shall be permitted;
- (c) apertures for ventilation and drainage shall be provided with a device preventing access to the interior of the load compartment. This device must be such that it cannot be removed and replaced from the outside without leaving obvious traces.



2. Notwithstanding the provisions of article 1 (c) of these Regulations, constituent parts of the load compartment which, for practical reasons, have to include empty spaces (for example, between the partitions of a double wall) shall be permitted. In order that the said spaces cannot be used to conceal goods:

- (i) where it covers the full height from floor to roof, or, in other cases, where the space between it and the outer wall is completely enclosed the lining inside the load compartment shall be so fitted that it cannot be removed and replaced without leaving obvious traces; and
- (ii) where a lining is of less than full height and the spaces between the lining and the outer wall are not completely enclosed, and in all other cases where spaces occur in the construction of a load compartment, the number of such spaces shall be kept to a minimum and these spaces shall be readily accessible for Customs inspection.

3. Windows shall be allowed provided that they are made of materials of sufficient strength and that they cannot be removed and replaced from the outside without leaving obvious traces. Glass shall nevertheless be permitted, but in this case the window shall be fitted with a fixed metal grille which cannot be removed from the outside; the mesh of the grille shall not exceed 10 mm.

4. Openings made in the floor for technical purposes, such as lubrication, maintenance and filling of the sand-box, shall be allowed only on condition that they are fitted with a cover capable of being fixed in such a way as to render the load compartment inaccessible from the outside.

### Article 3

#### Sheeted vehicles

1. Where applicable, the provisions of articles 1 and 2 of these Regulations shall apply to sheeted vehicles. In addition, these vehicles shall conform to the provisions of this article.

2. The sheet shall be either of strong canvas or of plastic-covered or rubberized cloth, which shall be of sufficient strength and unstretchable. It shall be in good condition and made up in such a way that once the closing device has been secured, it is impossible to gain access to the load compartment without leaving obvious traces.

3. If the sheet is made up of several pieces, their edges shall be folded into one another and sewn together with two seams at least 15 mm apart. These seams shall be made as shown in sketch No. 1 appended to these Regulations; however, where in the case of certain parts of the sheet (such as flaps and reinforced corners) it is not possible to assemble the pieces in that way, it shall be sufficient to fold the edge of the top section and make the seams as shown in sketches Nos. 2 or 2 (a) appended to these Regulations. One of the seams shall be visible only from the inside and the colour of the thread used for that seam shall be clearly different from the colour of the sheet itself and from the colour of the thread used for the other seam. All seams shall be machine-sewn.

4. If the sheet is of plastic-covered cloth, and is made up of several pieces, the pieces may alternatively be welded together in the manner shown in sketch No. 3 appended to these Regulations. The edges of the pieces shall overlap by at least 15 mm. The pieces shall be fused together over the whole width of the overlap. The edge of the outer sheet shall be covered with a band of plastic material at least 7 mm wide, affixed by the same welding process. The plastic band and the sheet on each side of it for a width of at least 3 mm shall have a clearly-defined uniform relief pattern stamped on them. The pieces shall be welded in such a way that they cannot be separated and rejoined without leaving obvious traces.

5. Repairs shall be made in accordance with the method described in sketch No. 4 appended to these Regulations; the edges shall be folded into one another and sewn together with two visible seams at least 15 mm apart; the colour of the thread visible from the inside shall be different from that of the thread visible from the outside and from that of the sheet itself; all seams shall be machine-sewn. When a sheet which has been damaged near the edges is repaired by replacing the damaged part by a patch, the seam can also be made in accordance with the provisions of paragraph 3 of this article and sketch No. 1 appended to these Regulations. Sheets of plastic-covered cloth may alternatively be repaired in accordance with the method described in paragraph 4 of this article, but in that case the plastic band must be affixed to both sides of the sheet, the patch being fitted on the inside of the sheet.

6. (a) The sheet shall be fixed to the vehicle in strict compliance with the conditions set forth in article 1 (a) and (b) of these Regulations. The following types of fastening shall be provided:

- (i) metal rings fixed to the vehicles;
- (ii) eyelets let into the edge of the sheet;
- (iii) a fastening passing through the rings above the sheet and visible from the outside for its entire length.

The sheet shall overlap solid parts of the vehicle by at least 250 mm, measured from the centre of the securing rings, unless the system of construction of the vehicle in itself prevents all access to the load compartment.

(b) When any edge of a sheet is to be permanently secured to a vehicle, the joint shall be ~~continuous and effected by means of solid devices.~~ *joined together without a break and shall be held in place by strong* <sup>two surfaces</sup> *PH*

7. The sheet shall be supported by an adequate superstructure (uprights, sides, arches, slats, etc.).
8. The spaces between the rings and the spaces between the eyelets shall not exceed 200 mm. The eyelets shall be reinforced.
9. The following fastenings shall be used:
- (a) steel wire ropes of at least 3 mm diameter; or
  - (b) ropes of hemp or sisal of at least 8 mm diameter encased in a transparent sheath of unstretchable plastic.

Wire ropes may have a transparent sheath of unstretchable plastic.

10. Each rope shall be in one piece and have a hard metal end-piece at each end. The fastener of each metal end-piece shall include a hollow rivet passing through the rope so as to allow the introduction of the thread or strap of the Customs seal. The rope shall remain visible on either side of the hollow rivet so that it is possible to ensure that the rope is in one piece (see sketch No. 5 appended to these Regulations).

11. At the openings in the sheet, used for loading and unloading, the two edges of the sheet shall have an adequate overlap. They shall also be fastened by:

- (a) a flap sewn or welded in accordance with paragraphs 3 and 4 of this article;
- (b) rings and eyelets meeting the conditions of paragraph 8 of this article; and
- (c) a thong made of appropriate material, in one piece and unstretchable, at least 20 mm wide and 3 mm thick, passing through the rings and holding together the two edges of the sheet and the flap; the thong shall be secured inside the sheet and fitted with an eyelet to take the rope mentioned in paragraph 9 of this article.

A flap shall not be required if a special device, such as a baffle plate, is fitted, which prevents access to the load compartment without leaving obvious traces.

Sketch No. 1  
SHEET MADE OF SEVERAL PIECES SEWN TOGETHER

Outside view

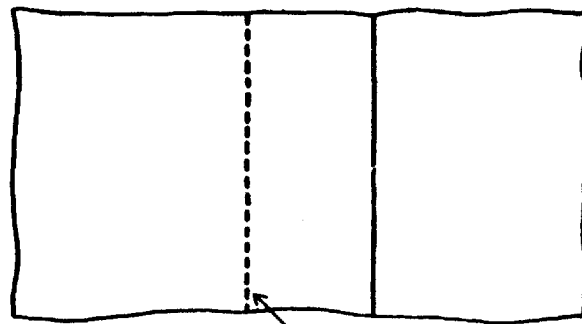

Seam

Inside view

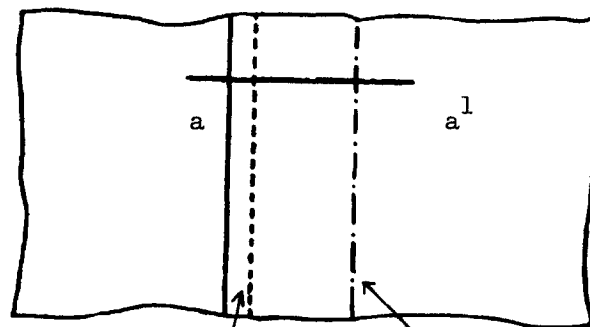

Seam

Seam  
(thread of a colour different  
from that of the sheet and from  
that of the other seam)

Section a-a<sup>1</sup>  
Double flat seam

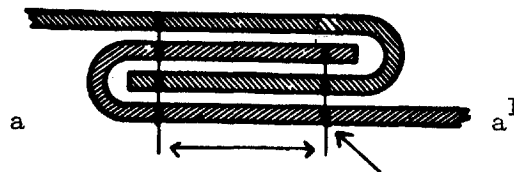

At least  
15 mm

Thread visible from the inside  
only and of a colour different  
from that of the sheet and  
from that of the other seam

Sketch No. 2  
SHEET MADE OF SEVERAL PIECES SEWN TOGETHER

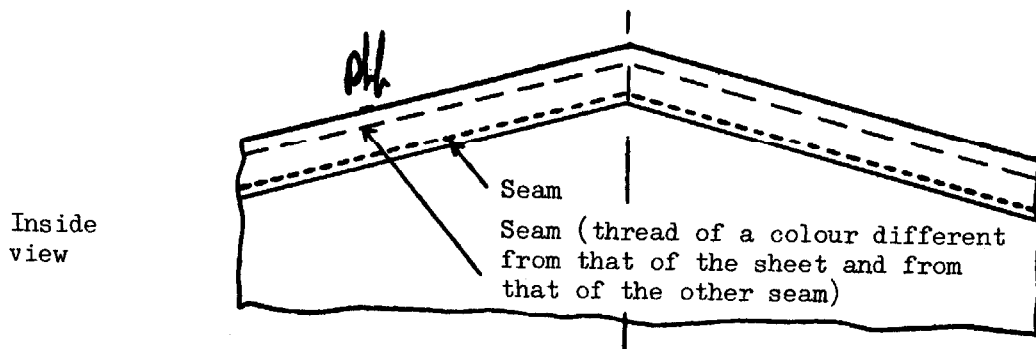
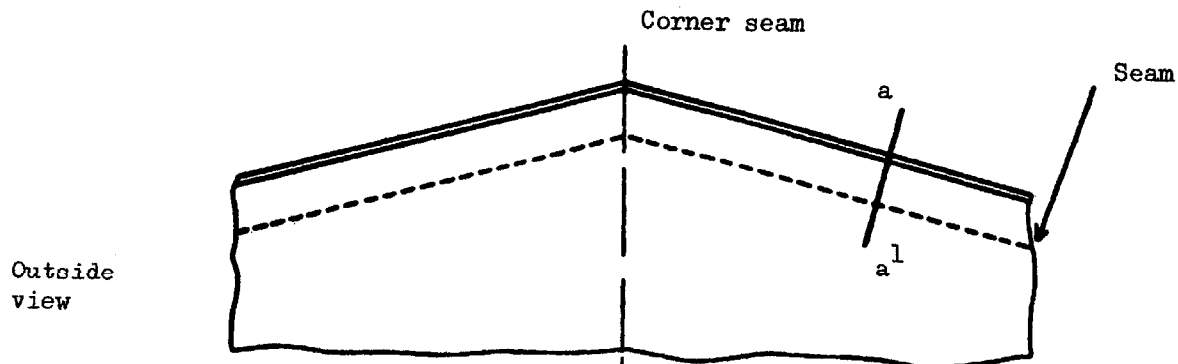

Section a-a<sup>1</sup>

Thread visible from the inside only and of a colour different from that of the sheet and from that of the other seam

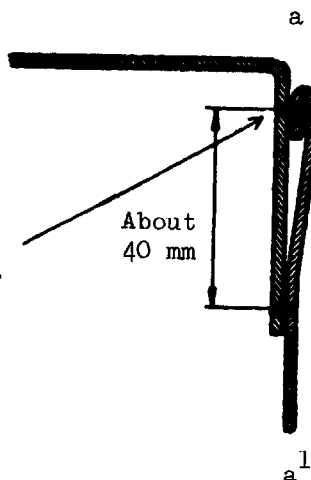

Sketch No. 2(a)

SHEET MADE OF SEVERAL PIECES SEWN TOGETHER

Corner seam

Outside  
view

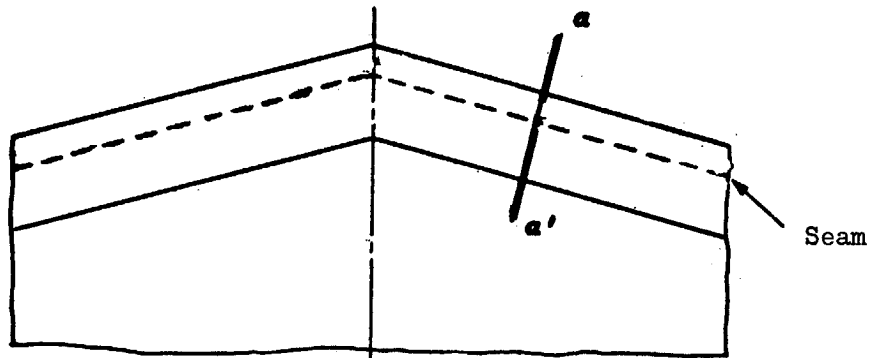

Inside  
view

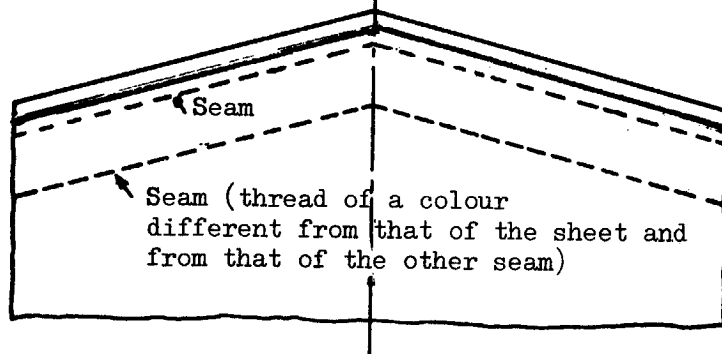

Section a-a<sup>1</sup>

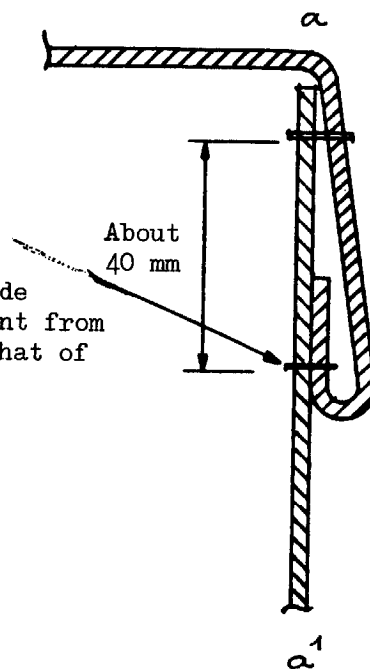

Thread visible from the inside  
only and of a colour different from  
that of the sheet and from that of  
the other seam

PH

PH

Sketch No. 3

SHEET MADE OF SEVERAL PIECES WELDED TOGETHER

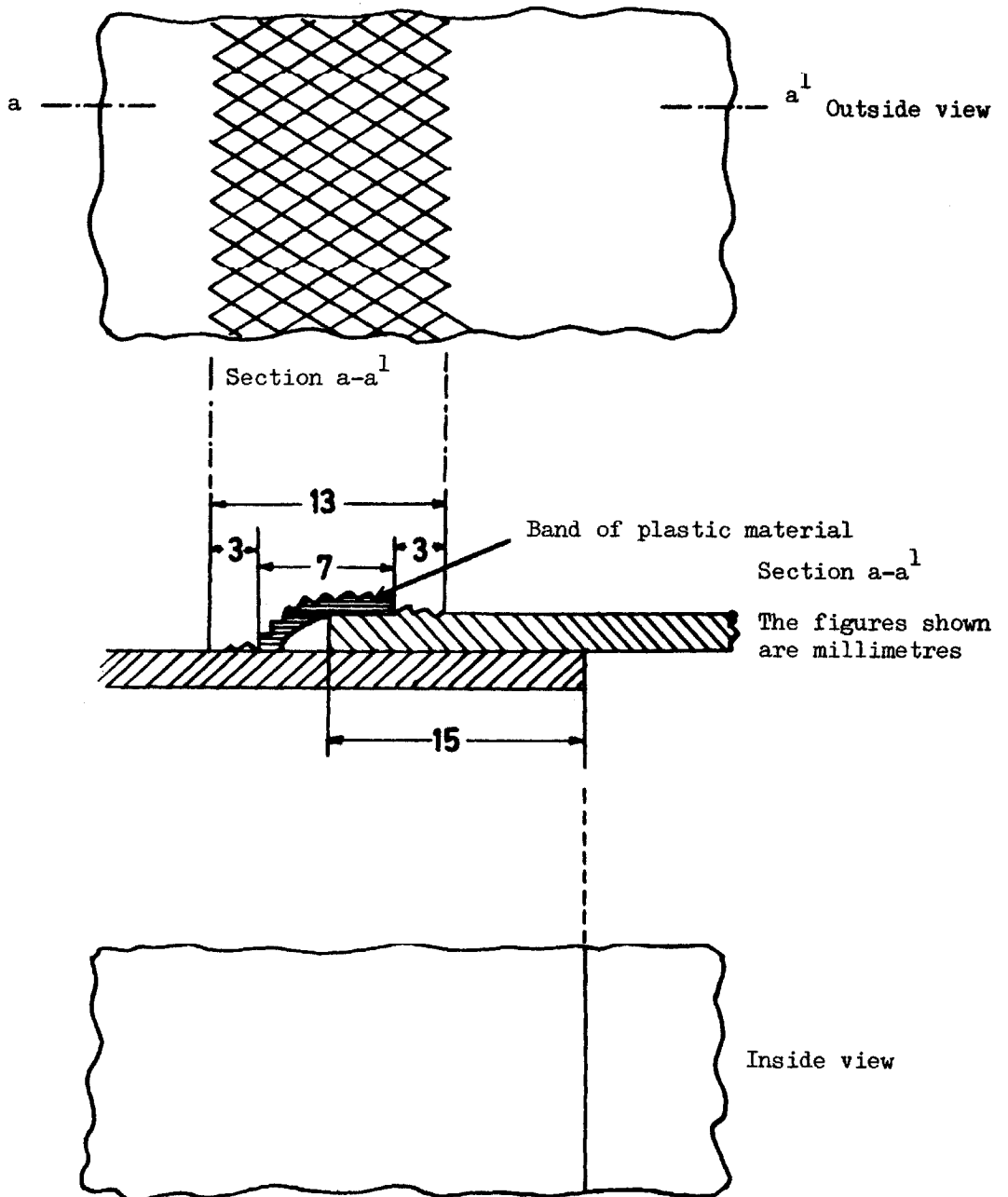

Sketch No. 4  
REPAIR OF THE SHEET

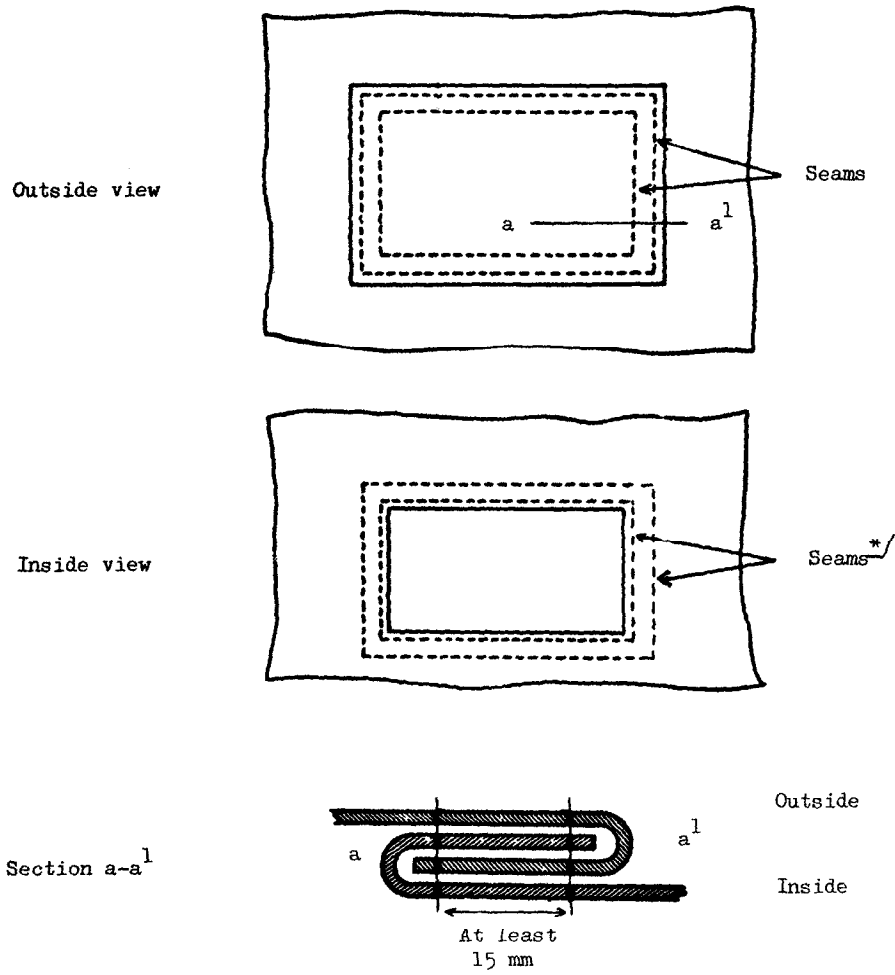

\*/ Threads visible from inside shall be of a colour different from that of the threads visible from the outside and from that of the sheet.



Sketch No. 5

EXAMPLE OF END-PIECE

1. Side view: Front

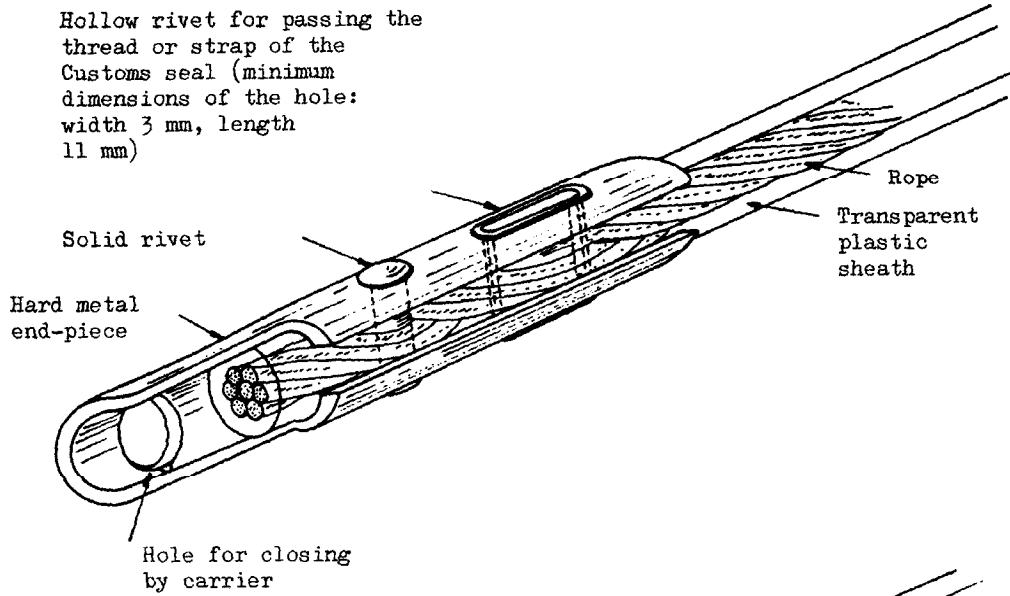

2. Side view: Back

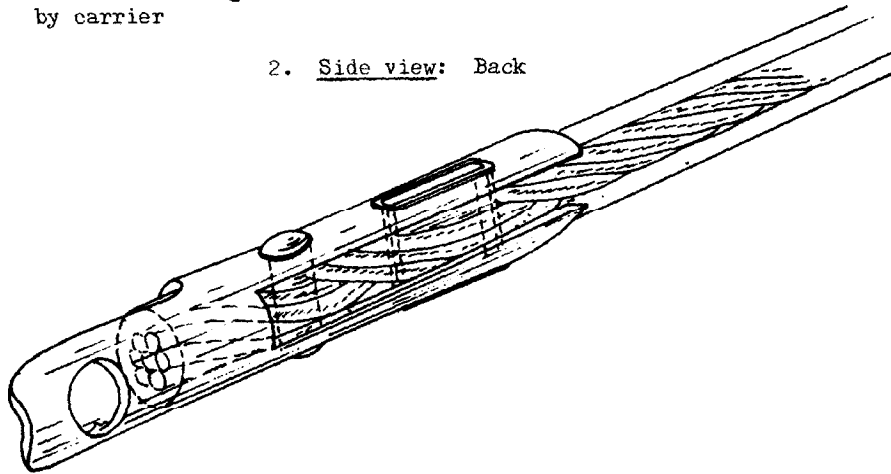

Annex 3

PROCEDURE FOR THE APPROVAL OF ROAD VEHICLES COMPLYING WITH THE  
TECHNICAL CONDITIONS SET FORTH IN THE REGULATIONS  
CONTAINED IN ANNEX 2

GENERAL

1. Road vehicles may be approved by one of the following procedures:
  - (a) individually, or
  - (b) by design type (series of road vehicles)
2. An approval certificate conforming to the standard form of annex 4 shall be issued for approved vehicles. This certificate shall be printed in the language of the country of issue and in French or English. When the authority which has granted the approval deems it necessary, photographs or diagrams authenticated by that authority shall be attached to the certificate. The number of those documents shall then be inserted by that authority under item No. 6 of the approval certificate.
3. The approval certificate shall be kept on the road vehicle.
4. Road vehicles shall be produced every two years, for the purposes of inspection and of renewal of approval where appropriate, to the competent authorities of the country in which the vehicle is registered or, in the case of unregistered vehicles, of the country in which the owner or user is resident.
5. If a road vehicle no longer complies with the technical conditions prescribed for its approval, it shall, before it can be used for the transport of goods under cover of TIR carnets, be restored to the condition which had justified its approval so as to comply again with the said technical conditions.
6. If the essential characteristics of a road vehicle are changed, the vehicle shall cease to be covered by the approval and shall be reapproved by the competent authority before it can be used for the transport of goods under cover of TIR carnets.
7. The competent authorities of the country of registration of the vehicle or, in the case of vehicles for which registration is not required, the competent authorities of the country where the owner or user of the vehicle is established may, as the case may be, withdraw or renew the approval certificate or issue a new approval certificate in the circumstances set out in article 14 of this Convention and in paragraphs 4, 5 and 6 of this annex.

PROCEDURE FOR INDIVIDUAL APPROVAL

8. The owner, the operator or the representative of either shall apply to the competent authority for individual approval. The competent authority shall inspect the road vehicle produced in accordance with the general rules laid down in paragraphs 1 to 7 above and shall satisfy itself that the vehicle complies with the technical conditions prescribed in annex 2, and after approval shall issue a certificate conforming to the model in annex 4.

PROCEDURE FOR APPROVAL BY DESIGN TYPE (SERIES OF ROAD VEHICLES)

9. Where road vehicles are manufactured by type series, the manufacturer may apply to the competent authority of the country of manufacture for approval by design-type.

10. The manufacturer shall state in his application the identification numbers or letters which he assigns to the type of road vehicle to which his application for approval relates.

11. The application shall be accompanied by drawings and a detailed design specification of the type of road vehicle to be approved.

12. The manufacturer shall give an undertaking in writing that he will:

(a) produce to the competent authority such vehicles of the type concerned as that authority may wish to examine;

(b) permit the competent authority to examine further units at any time during the production of the type series concerned;

(c) advise the competent authority of any change, however small, in the design or specification before proceeding with such change;

(d) mark the road vehicles in a visible place with the identification numbers or letters of the design-type and the serial number of the vehicle in the type series (manufacturer's number);

(e) keep a record of vehicles manufactured to the approved design-type.

13. The competent authority shall state what changes, if any, must be made to the proposed design-type in order that approval may be granted.

14. No approval by design-type shall be granted unless the competent authority has satisfied itself by examination of one or more vehicles manufactured to the design-type concerned that vehicles of that type comply with the technical conditions prescribed in annex 2.

15. The competent authority shall notify the manufacturer in writing of its decision to grant approval by design-type. This decision shall be dated and numbered. The authority which took the decision shall be clearly designated.

16. The competent authority shall take the necessary steps to issue an approval certificate, which it has duly signed, in respect of every vehicle built in conformity with an approved design-type.

17. The holder of the approval certificate shall, before using the vehicle for the carriage of goods under the cover of a TIR carnet, fill in, as may be required, on the approval certificate:

- the registration number given to the vehicle (item No. 1) or,
- in the case of a vehicle not subject to registration, particulars of his name and business address (item No. 8)

18. When a vehicle which has been approved by design-type is exported to another country which is a Contracting Party to this Convention, no further approval procedure shall be required in that country on account of its importation.

#### PROCEDURE FOR ENDORSEMENT OF THE CERTIFICATE OF APPROVAL

19. When an approved vehicle, carrying goods under cover of a TIR carnet, is found to have major defects, the competent authorities of Contracting Parties may either refuse to allow the vehicle to continue its journey under a TIR carnet, or allow the vehicle to continue its journey under a TIR carnet on its territory while taking the necessary security precautions. The approved vehicle must be restored to a satisfactory state as rapidly as possible, and in any case before it is again used for the transport of goods under cover of a TIR carnet.

20. In each of these cases the Customs authorities shall make an appropriate endorsement in item No. 10 of the certificate of approval of the vehicle. When the vehicle has been restored to a condition which justifies approval, it shall be presented to the competent authorities of a Contracting Party who shall revalidate the certificate by adding an endorsement to item No. 11 cancelling the earlier observations. No vehicle, the certificate of which has been endorsed at item No. 10 under the provisions of the preceding paragraph, may again be used for the transport of goods under a TIR carnet until it has been restored to a satisfactory condition and until the endorsement in item No. 10 has been cancelled as stated above.

21. Each endorsement made on the certificate shall be dated and authenticated by the ~~customs~~<sup>competent</sup> authorities. PL

22. When a vehicle is found to have defects which the Customs authorities consider to be of minor importance and not involving the risk of smuggling, the continued use of the vehicle for the transport of goods under cover of a TIR carnet can be authorized. The holder of the approval certificate shall be notified of the defects and shall restore his vehicle to a satisfactory state within a reasonable time.

---

Annex 4

MODEL CERTIFICATE OF APPROVAL OF A ROAD VEHICLE



(Back page)

IMPORTANT NOTICE

1. When the authority which has granted the approval deems it necessary, photographs or diagrams authenticated by that authority, shall be attached to the approval certificate. The number of those documents shall then be inserted by the competent authority, under item No. 6 of the certificate.
2. The certificate shall be kept on the road vehicle.
3. Road vehicles shall be produced every two years, for the purposes of inspection and of renewal of approval where appropriate, to the competent authorities of the country in which the vehicle is registered or, in the case of unregistered vehicles, of the country in which the owner or user is resident.
4. If a road vehicle no longer complies with the technical conditions prescribed for its approval, it shall, before it can be used for the transport of goods under cover of TIR carnets, be restored to the condition which had justified its approval so as to comply again with the said technical conditions.
5. If the essential characteristics of a road vehicle are changed, the vehicle shall cease to be covered by the approval and shall be reapproved by the competent authority before it can be used for the transport of goods under cover of TIR carnets.

..... (to be) .....

(Cover page)

APPROVAL CERTIFICATE

of a road vehicle for the transport of goods under Customs seal

Certificate No.

TIR Convention of 14 November..... 1975.....

11

Issued by (competent authority)



**CERTIFICATE OF APPROVAL**  
NO.

- IDENTIFICATION**
1. Registration No.
  2. Type of vehicle
  3. Chassis No.
  4. Trade mark (or name of manufacturer)
  5. Other particulars
  6. Number of annexes

- 7. APPROVAL**
- Individual approval
- approval by design type
- (mark applicable alternative with an "X")
- Place \_\_\_\_\_
- Date \_\_\_\_\_
- Signature \_\_\_\_\_
- Valid until \_\_\_\_\_

Stamp

**8. HOLDER** (for unregistered vehicles only)  
Name and address \_\_\_\_\_

*PH (owner on operator)*

**9. RENEWALS**

Valid until	Place	Date	Signature	Stamp

**REMARKS**

(reserved for the use of Competent Authorities)

10. Defects noted	Authority	Stamp	11. Rectification of defects	Authority	Stamp
	Signature	Signature			
10. Defects noted	Authority	Stamp	11. Rectification of defects	Authority	Stamp
	Signature	Signature			
12. Other remarks	Authority	Stamp	11. Rectification of defects	Authority	Stamp
	Signature	Signature			

.....(fold).....

Annex 5

TIR PLATES

1. The dimensions of the plates shall be 250 mm by 400 mm.
  2. The letters TIR in capital Latin characters shall be 200 mm high and their strokes at least 20 mm wide. The letters shall be white on a blue ground.
-



Annex 6  
EXPLANATORY NOTES

INTRODUCTION

(i) In accordance with the provisions of article 43 of this Convention, the explanatory notes interpret certain provisions of this Convention and of its annexes. They also describe certain recommended practices.

(ii) The explanatory notes do not modify the provisions of this Convention or of its annexes but merely make their contents, meaning and scope more precise.

(iii) In particular, having regard to the provisions of article 12 of this Convention and of annex 2 relating to the technical conditions for the approval of road vehicles for transport under Customs seal, the explanatory notes specify, where appropriate, the construction techniques to be accepted by the Contracting Parties as complying with those provisions. The explanatory notes also specify, where appropriate, which construction techniques do not comply with those provisions.

(iv) The explanatory notes provide a means of applying the provisions of this Convention and of its annexes so as to take into account the development of technology and economic requirements.

0 MAIN TEXT OF THE CONVENTION

0.1 Article 1

0.1 (b) The fees and charges excepted in article 1, subparagraph (b) mean all sums, other than import or export duties and taxes, levied by Contracting Parties on or in connexion with importation or exportation. These sums shall be limited in amount to the approximate cost of the services rendered and shall not represent an indirect protection to domestic products or a tax on imports or exports for fiscal purposes. Such fees and charges include inter alia payments relating to:

- certificates of origin if they are required for transit
- analyses carried out by Customs laboratories for control purposes

- Customs inspections and other clearance operations carried out outside normal working hours or away from Customs offices
- inspections for sanitary, veterinary or phytopathological reasons.

0.1 (e) The term "demountable body" means a load compartment which has no means of locomotion and which is designed to be transported upon a road vehicle, the chassis of which, together with the under-framing of the body, is specially adapted for this purpose.

0.1 (e)(i) The term "partially enclosed", as applied to equipment in article 1, subparagraph (e)(i), relates to equipment generally consisting of a floor and a superstructure marking off a loading space equivalent to that of a closed container. The superstructure is generally made up of metal members forming the frame of a container. Containers of this type may also comprise one or more lateral or frontal walls. In some cases there is only a roof attached to the floor by uprights. This type of container is used in particular for the transport of bulky goods (motor cars, for example).

## 0.2 Article 2

0.2-1 Article 2 provides that a transport operation under cover of a TIR carnet may begin and end in the same country on condition that part of the journey is performed in foreign territory. In such cases there is nothing to prevent the Customs authorities of the country of departure from requiring, in addition to the TIR carnet, a national document, intended to ensure duty-free reimportation of the goods. It is nevertheless recommended that Customs authorities should not insist on the use of such a document but accept instead an appropriate endorsement on the TIR carnet.

0.2-2 The provisions of this article allow goods to be carried under cover of a TIR carnet when only part of the journey is made by road. They do not specify what part of the journey has to be made by road and it is sufficient that this should occur at some point between the beginning

and the end of the TIR operation. However, it may happen that, for unforeseen reasons of a commercial or accidental nature, no part of the journey can be made by road, despite the intentions of the sender at the start of the journey. In these exceptional cases the Contracting Parties shall nevertheless accept the TIR carnet and the liability of the guaranteeing associations shall remain in force.

0.5

Article 5

This article does not exclude the right to carry out spot checks on the goods but stresses that these checks should be very limited in number. The international TIR carnet procedure, in fact, provides protection greater than that given by national procedures. Firstly the particulars on the TIR carnet relating to the goods must agree with the particulars given on the Customs documents which may be required in the country of departure. In addition the countries of transit and destination are given protection by the controls which are carried out at departure and which are certified by the Customs authorities at the office of departure. (See note below to article 19.)

0.6.2

Article 6, paragraph 2

Under the provisions of this paragraph, the Customs authorities of a country may approve more than one association, each of which may incur liability arising from the ~~discharge~~ <sup>operations undertaken under cover</sup> of the carnets issued by it or by its corresponding associations. PL

0.8.3

Article 8, paragraph 3

Customs authorities are recommended to limit to a sum equal to \$US50,000 per TIR carnet the maximum amount which may be claimed from the guaranteeing association.

0.8.6

Article 8, paragraph 6

1. In the absence in the TIR carnet of particulars detailed enough to enable charges on the goods to be determined, the parties concerned may produce evidence of their precise nature.

2. If no evidence is furnished, duties and taxes will be charged, not at a flat rate unrelated to the nature of the goods, but at the highest rate applicable to the kind of goods covered by the particulars in the TIR carnet.

0.10 Article 10

The certificate of discharge of the TIR carnet shall be regarded as having been obtained in an improper or fraudulent manner when the TIR operation has been carried out by means of load compartments or containers adapted for fraudulent purposes, or when such malpractices as the use of false or inaccurate documents, the substitution of goods, tampering with Customs seals, etc., have been discovered, or when the certificate has been obtained by other illicit means.

0.11 Article 11

0.11-1 In deciding whether or not to release the goods or vehicle, Customs authorities should not, when they have other means in law of protecting the interests for which they are responsible, be influenced by the fact that the guaranteeing association is liable for the payment of duties, taxes and default interest payable by the holder of the carnet.

0.11-2 If a guaranteeing association is asked, in accordance with the procedure set out in article 11, to pay the sums referred to in article 8, paragraphs 1 and 2, and fails to do so within the time-limit of three months prescribed by the Convention, the competent authorities may rely on national regulations in requiring payment of the sums in question because what is involved in such cases is a failure to carry out a contract of guarantee entered into by the guaranteeing association under national law.

0.15 Article 15

Certain difficulties may arise in the case of vehicles not subject to registration, such as in some countries, trailers or semi-trailers, when Customs documents are not required for temporary admission. In that case, the provisions of article 15 may be observed, while assuring

adequate protection for the Customs authorities, by recording particulars of these vehicles (make and numbers) on vouchers 1 and 2 of the TIR carnet used by the countries concerned and on the corresponding counterfoils.

0.17

Article 17

0.17-1

The provision that the manifest of the goods covered by the TIR carnet shall show separately the contents of each vehicle of a combination of vehicles, or of each container, is only intended to simplify Customs inspection of the contents of each vehicle or container. This provision shall not therefore be interpreted so rigidly that each variation between the actual contents of a vehicle or container and the contents of that vehicle or container as shown on the manifest is considered a breach of the provisions of the Convention. If the carrier can satisfy the relevant authorities that, notwithstanding such a variation, all the goods shown on the manifest agree with the total of goods loaded in the combination of vehicles or in all the containers covered by the TIR carnet, this shall not normally be considered a breach of Customs requirements.

0.17-2

In the case of household removals, the procedure laid down in paragraph 10(c) of the Rules for the use of the TIR carnet can be applied, the list of articles concerned being reasonably condensed.

0.18

Article 18

0.18-1

It is essential for the smooth operation of the TIR procedure that the Customs authorities of one country should refuse to designate a Customs office of exit as a Customs office of destination for a transport operation which is going on to a neighbouring country when that country is also a Contracting Party to this Convention, unless there are some special circumstances to justify the request.



0.18-2

1. Goods should be so loaded that the consignment to be unloaded at the first unloading point can be taken out of the vehicle or the container without it being necessary to unload the other consignment or consignments of goods due to be unloaded at the other unloading points.

2. Where a transport operation involves unloading at more than one office it is necessary that, after a partial unloading, a record of it should be made in box 12 on all the remaining manifests of the TIR carnet, and at the same time another record should be made on the remaining vouchers and the corresponding counterfoils to the effect that new seals have been affixed.

0.19

Article 19

The requirement that the Customs office of departure should check the accuracy of the goods manifest implies the need to verify at least that the particulars in the goods manifest tally with those in the export documents and in the transport or other commercial documents relating to the goods; the Customs office of departure may also have to examine the goods. The Customs office of departure must also, before affixing seals, check the condition of the road vehicle or container and, in the case of sheeted vehicles or containers, the condition of the sheets and sheet fastenings, as this equipment is not included in the certificate of approval.

0.20

Article 20

When fixing time-limits for the transport of goods within their territory, Customs authorities must likewise take into account inter alia any special regulations to which carriers are subject, particularly regulations concerning working hours and mandatory rest periods for drivers of road vehicles. It is recommended that these authorities should exercise their right to prescribe a route only when they consider it essential.

0.21 Article 21

0.21-1 The provisions of this article do not restrict the right of Customs authorities to examine all parts of a vehicle other than the sealed load compartment.

0.21-2 The Customs office of entry may turn back the carrier to the Customs office of exit of the adjacent country if it finds that no clearance has been given by that office or that clearance has not been given in due form. In such cases the Customs office of entry inserts a note in the TIR carnet for the Customs office of exit concerned.

0.21-3 If in the course of an examination, Customs authorities draw samples of goods, a note recording full particulars of the goods taken must be made by those authorities on the goods manifest of the TIR carnet.

0.28 Article 28

1. Article 28 provides that discharge of the TIR carnet at the office of destination shall take place without delay, on condition that the goods are placed under another Customs procedure or cleared for home use.
2. The use of the TIR carnet must be restricted to the function which it was intended to cover, namely the transit operation. The TIR carnet must not, for example, be used to cover the storage of goods under Customs control at destination. Where no irregularity has taken place, the office of destination must discharge the TIR carnet as soon as the goods covered by the carnet have come under another Customs procedure or have been cleared for home use. In practice discharge must be given as soon as the goods have been directly re-exported (as, for example, when they are shipped on arrival at a port), or as soon as a declaration for Customs purposes has been made at the place of destination, or as soon as the goods have been received into a place approved for storage while awaiting a declaration for Customs purposes (for example, a transit shed), in accordance with the regulations in force in the country of destination.

0.29

Article 29

No certificate of approval is required for road vehicles or containers transporting heavy or bulky goods. It is, nevertheless, the responsibility of the Customs office of departure to make sure that the other conditions laid down in this article for this type of transport operation are met. Customs offices of other Contracting Parties shall accept the decision of the Customs office of departure unless in their opinion it is clearly in conflict with the provisions of article 29.

0.38.1

Article 38, paragraph 1

A business enterprise should not be excluded from the TIR system because of offences committed by one of its drivers without the knowledge of the management.

0.38.2

Article 38, paragraph 2

Where a Contracting Party has been notified that a person established or resident in its territory has committed an offence on the territory of a foreign country, it need not cease to allow the issue of TIR carnets to that person.

0.39

Article 39

The expression "mistakes committed through negligence" is to be taken to mean acts which, although not committed deliberately and in full knowledge of the facts, are due to a failure to take reasonable and necessary steps to ensure the accuracy of the facts in any particular case.

0.45

Article 45

Contracting Parties are recommended to make the largest possible number of Customs offices, both inland and at the frontier, available for dealing with TIR operations.

2

ANNEX 2

2.2

Article 2

2.2.1 (a)

Subparagraph 1 (a) - Assembly of constituent parts

(a) Where joining devices (rivets, screws, bolts and nuts, etc.) are used, a sufficient number of such devices shall be inserted from outside, traverse the assembled constituent parts, protrude

inside and there be firmly secured (e.g. riveted, welded, bushed or bolted and swaged or welded on the nut). However, conventional rivets (i.e. rivets whose placing requires handling from both sides of the assembly of constituent parts) may also be inserted from the inside. Notwithstanding the above, load compartment floors may be secured by means of self-tapping screws, or self-drilling rivets or rivets inserted by means of an explosive charge, when placed from inside and passing at right-angles through the floor and the metallic cross-pieces underneath, on condition, except in the case of self-tapping screws, that some of their ends be flush with the level of the outside part of the cross-piece or be welded on to it.

- (b) The competent authority shall determine what joining devices, and how many of them, must fulfil the requirements of subparagraph (a) of this note; they shall do so by making sure that the constituent parts so assembled cannot be displaced and replaced without leaving obvious traces. The choice and placing of other joining devices are not subject to any restriction.
- (c) Joining devices which can be removed and replaced from one side without leaving obvious traces, i.e. without requiring handling from both sides of the constituent parts to be assembled, shall not be allowed under subparagraph (a) of this note. Examples of such devices are expansion rivets, blind rivets and the like.
- (d) The assembly methods described above shall apply to special vehicles, for example to insulated vehicles, refrigerated vehicles and tank-vehicles in so far as they are not incompatible with the technical requirements which such vehicles must fulfil having regard to their use. Where, due to technical reasons, it is not practicable to secure parts in the manner described in subparagraph (a) of this note, the constituent parts may be joined by means of the devices mentioned in subparagraph (c) of this note provided that the devices used on the inner face of the wall are not accessible from the outside.

2.2.1 (b) Subparagraph 1 (b) - Doors and other closing systems

- (a) The device on which Customs seals can be fixed must:
- (i) be secured by welding, or by not less than two joining devices conforming to subparagraph (a) of explanatory note 2.2.1 (a); or
  - (ii) be so designed that when the load compartment has been closed and sealed the device cannot be removed without leaving obvious traces
- It must also:
- (iii) incorporate holes of not less than 11 mm in diameter or slots of at least 11 mm in length by 3 mm in width, and
  - (iv) afford equal security whatever type of seal is used.
- (b) Butt hinges, strap hinges, hinge-pins and other devices for hanging doors and the like must be secured in conformity with the requirements of subparagraphs (a) (i) and (ii) of this note. Moreover, the various components of such devices (e.g. hinge-plates, pins or swivels) must be so fitted that they cannot be removed or dismantled when the load compartment is closed and sealed without leaving obvious traces. However, where such a device is not accessible from outside it will suffice if, when the door or the like has been closed and sealed, it cannot be detached from the hinge or similar device without leaving obvious traces. Where a door or closure-device has more than two hinges, only those two hinges nearest to the extremities of the door need to be fixed in conformity with the requirements of subparagraph (a) (i) and (ii) above.
- (c) Exceptionally, in the case of vehicles having insulated load compartments, the Customs sealing device, the hinges and any fittings, the removal of which would give access to the interior of the load compartment or to spaces in which goods could be concealed, may be fixed to the doors of such load

compartments by means of set bolts or set screws which are inserted from the outside but which do not otherwise meet the requirements of Explanatory Note 2.2.1 (a), subparagraph (a) above, on condition that:

- (i) the tails of the set bolts or set screws are fixed into a tapping plate or similar device fitted behind the outer layer or layers of the door structure; and
- (ii) the heads of the appropriate number of set bolts or set screws are so welded to the Customs sealing device, hinges etc., that they are completely deformed and that the set bolts or set screws cannot be removed without leaving visible signs of tampering.<sup>1/</sup>

The term "insulated load compartment" is to be taken to include refrigerated and isothermic load compartments.

- (d) Vehicles comprising a large number of such closures as valves, stopcocks, manhole covers, flanges and the like must be designed so as to keep the number of Customs seals to a minimum. To this end, neighbouring closures must be interconnected by a common device requiring only one Customs seal, or must be provided with a cover meeting the same purpose.
- (e) Vehicles with opening roofs must be constructed in such a manner as to permit sealing with a minimum number of Customs seals.

2.2.1 (c)-1

Subparagraph 1 (c) - Ventilation apertures

- (a) Their greatest dimension must, in principle, not exceed 400 mm.
- (b) Apertures permitting direct access to the load compartment, must be obstructed by means of wire gauze or perforated metal screens (maximum dimension of holes: 3 mm in both cases) and protected by welded metal lattice work (maximum dimension of holes: 10 mm).

---

<sup>1/</sup> See sketch No.1 appended to this annex.

- (c) Apertures not permitting direct access to the load compartment (e.g. because of elbow or baffle-plate systems) must be provided with the same devices, in which, however, the dimensions of the holes may be as much as 10 mm and 20 mm respectively.
- (d) Where openings are made in sheets, the devices referred to in subparagraph (b) of this note must in principle be prescribed. However, blocking devices in the form of a perforated metal screen fitted outside, and wire or other gauze fitted inside, will be allowed.
- (e) Identical non-metal devices may be allowed provided that the holes are of the requisite dimensions and the material used is strong enough to prevent the holes from being substantially enlarged without visible damage. In addition, it must be impossible to replace the ventilation device by working from one side of the sheet only.

2.2.1 (c)-2

Subparagraph 1 (c) - Drainage apertures

- (a) Their greatest dimension must, in principle, not exceed 35 mm.
- (b) Apertures permitting direct access to the load compartment must be provided with the devices described in subparagraph (b) of explanatory note 2.2.1 (c)-1 for ventilation apertures.
- (c) When drainage apertures do not permit direct access to the load compartment, the devices referred to in subparagraph (b) of this note will not be prescribed, on condition that the apertures are provided with a reliable baffle system readily accessible from inside the load compartment.

2.3

Article 3

2.3.3

Paragraph 3 - Sheets made up of several pieces

- (a) The several pieces constituting one sheet may be made of different materials conforming to the provisions of annex 2, article 3, paragraph 2.

- (b) Any arrangement of the pieces which adequately guarantees security will be allowed in making up the sheet, on condition that the pieces are assembled in conformity with the requirements of annex 2, article 3.

2.3.6 (a) Subparagraph 6 (a) - Vehicles with sliding rings

Metal securing rings sliding on metal bars fixed to the vehicles are acceptable for the purpose of this paragraph (see sketch No.2 appended to this annex) provided that:

- (a) the bars are affixed to the vehicle at maximum spacings of 60 cms and in such a manner that they cannot be removed and replaced without leaving obvious traces;
- (b) the rings are made with a double hoop or equipped with a central bar and made in one piece without the use of welding; and
- (c) the sheet is fixed to the vehicle in strict compliance with the conditions set forth in annex 2, article 1 (a) of this Convention.

2.3.6 (b) Subparagraph 6 (b) - Permanently-secured sheets

Where one or more edges of the sheet are permanently attached to the body of the vehicle, the sheet shall be held in place by one ~~or more~~ strip of metal or other suitable material secured to the body of the vehicle by joining devices meeting the requirements of subparagraph (a) of note 2.2.1 (a) of this annex.

PIA

2.3.9 Paragraph 9 - Textile-cored steel fastening ropes

For purposes of this paragraph, ropes comprising a textile core surrounded by six strands consisting solely of steel wire and completely covering the core will be allowed on condition that the ropes (without taking into account the transparent plastic sheath, if any) are not less than 3 mm in diameter.

2.3.11 (a) Subparagraph 11 (a) - Sheet-tensioning flaps

The sheets of many vehicles are provided on the outside with a horizontal flap pierced by eyelets running along the length of the side of the vehicle. Such flaps, known as tensioning flaps, are



used to tauten the sheet by means of tensioning cords or similar devices. Such flaps have been used to conceal horizontal slits made in the sheets giving improper access to the goods carried in the vehicle. It is therefore recommended that the use of flaps of this type should not be allowed. The following devices may be used instead:

- (a) tensioning flaps of similar design fixed on the inside of the sheet; or
- (b) small individual flaps each pierced by one eyelet secured to the outside surface of the sheet and spaced at such distances as will permit an adequate tensioning of the sheet.

Alternatively, it may be possible in certain cases to avoid the use of tensioning flaps on sheets.

2.3.11 (c) Subparagraph 11 (c) - Sheet thongs

2.3.11 (c)-1 The following materials are regarded as suitable for making thongs:

- (a) leather;
- (b) non-tensile textile materials including plastic-covered or rubberized cloth, provided that such materials cannot after severance be welded or reconstituted without leaving obvious traces. Furthermore, the plastic material used to cover thongs shall be transparent and smooth-surfaced.

2.3.11 (c)-2 The device shown in sketch No.3 appended to this annex meets the requirements of the last part of annex 2, article 3, paragraph 11. It also meets the requirements of annex 2, article 3, paragraph 6.

3 ANNEX 3

3.0.17 Approval procedure

1. Annex 3 provides that the competent authorities of a Contracting Party may issue a certificate of approval in respect of a vehicle constructed within its territory and that no additional approval procedures shall be applied in respect of such a vehicle in the country where it is registered or, as the case may be, where the owner is resident.

2. These provisions are not intended to restrict the right of the competent authorities of the Contracting Party where the vehicle is registered or where the owner is resident to require the production of such a certificate of approval either at importation or subsequently for purposes connected with the registration or control of the vehicle or with similar legal requirements.

3.0.20

Procedure for endorsement of the certificate of approval

When an endorsement concerning defects is to be cancelled after the vehicle has been restored to a satisfactory state, it is sufficient to state, under item No.11 provided for the purpose, "Defects rectified" followed by the name, signature and stamp of the competent authority concerned.

Sketch No. 1

EXAMPLE OF HINGE AND CUSTOMS SEALING DEVICE ON DOORS OF  
VEHICLES HAVING INSULATED LOAD COMPARTMENTS

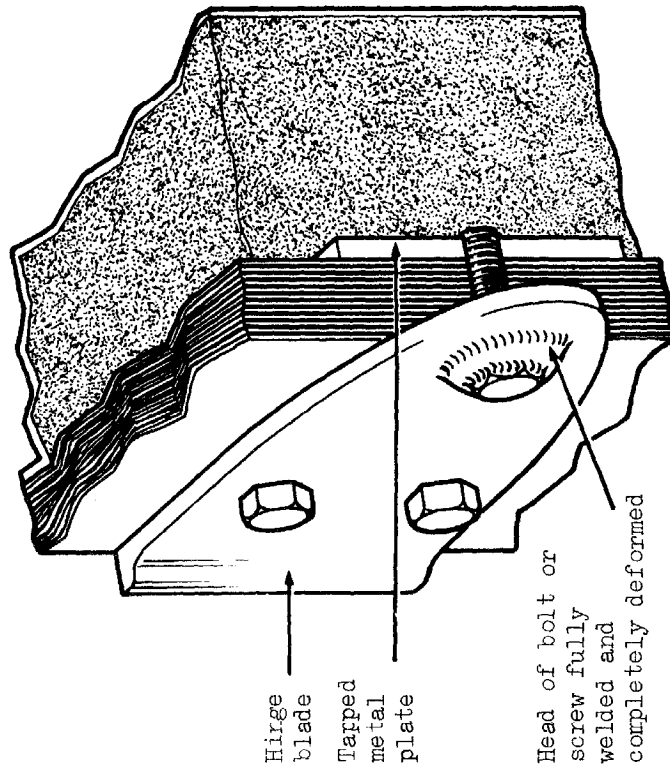

Hinge  
blade  
Tapped  
metal  
plate

Head of bolt or  
screw fully  
welded and  
completely deformed

Hinge

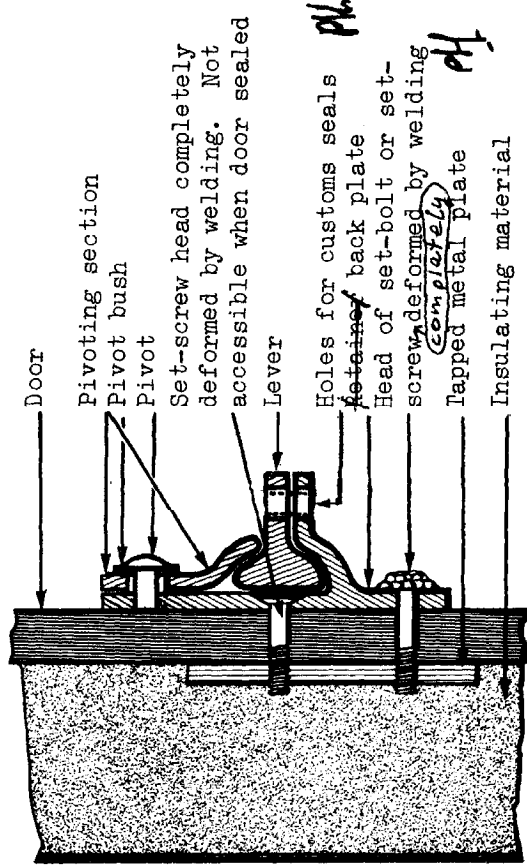

Door  
Pivoting section  
Pivot bush  
Pivot  
Set-screw head completely  
deformed by welding. Not  
accessible when door sealed  
Lever  
Holes for customs seals  
~~Retained~~ back plate  
Head of set-bolt or set-  
screw deformed by welding  
completely  
Tapped metal plate  
Insulating material

Customs sealing device

Sketch No. 2  
SHEETED VEHICLES  
WITH SLIDING RINGS

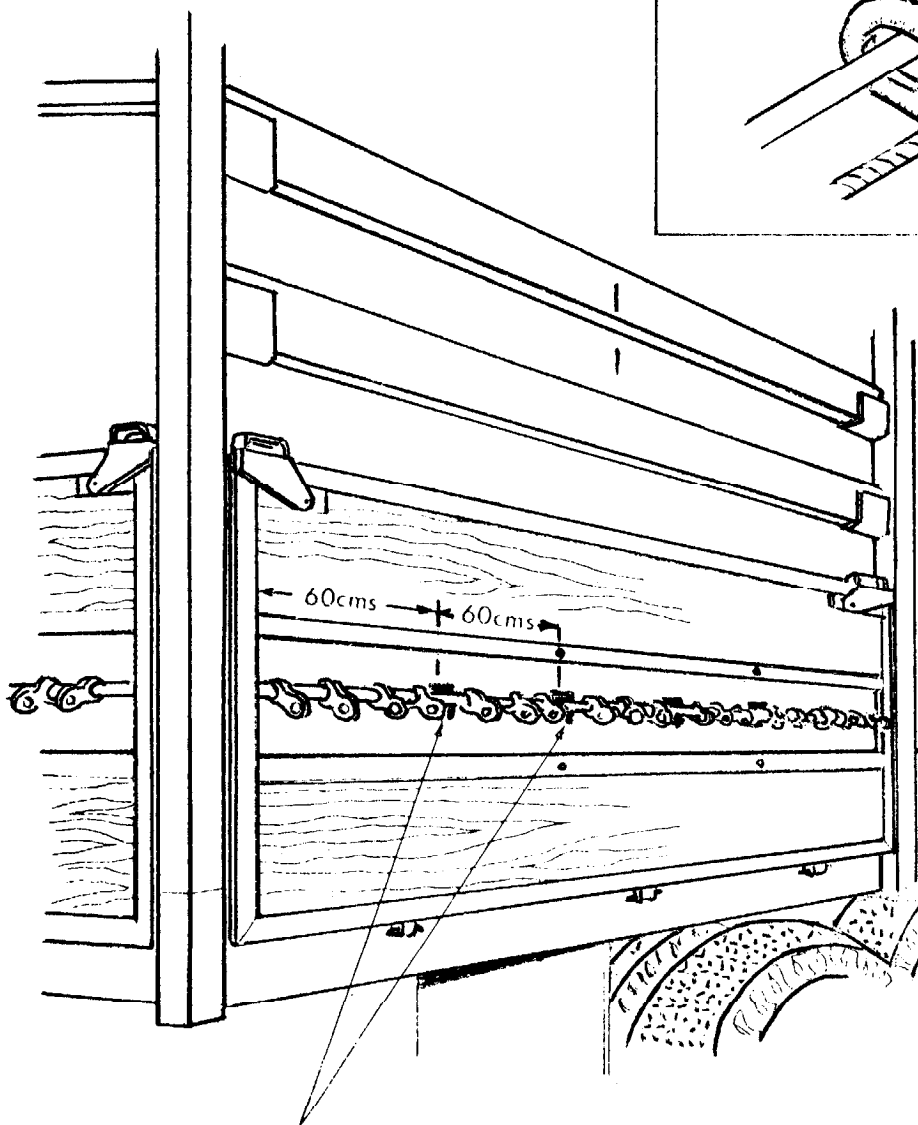
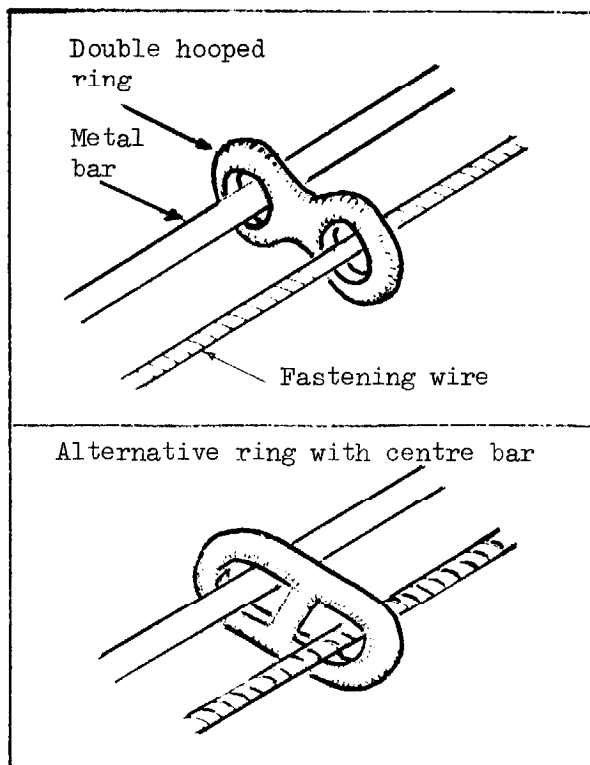

Bar attachment points

Sketch No. 3

EXAMPLE OF A DEVICE FOR FASTENING VEHICLE SHEETS

The device illustrated below meets the requirements of the last part of paragraph 11 of annex 2, article 3. It also meets the requirements of annex 2, article 3, paragraph 6.

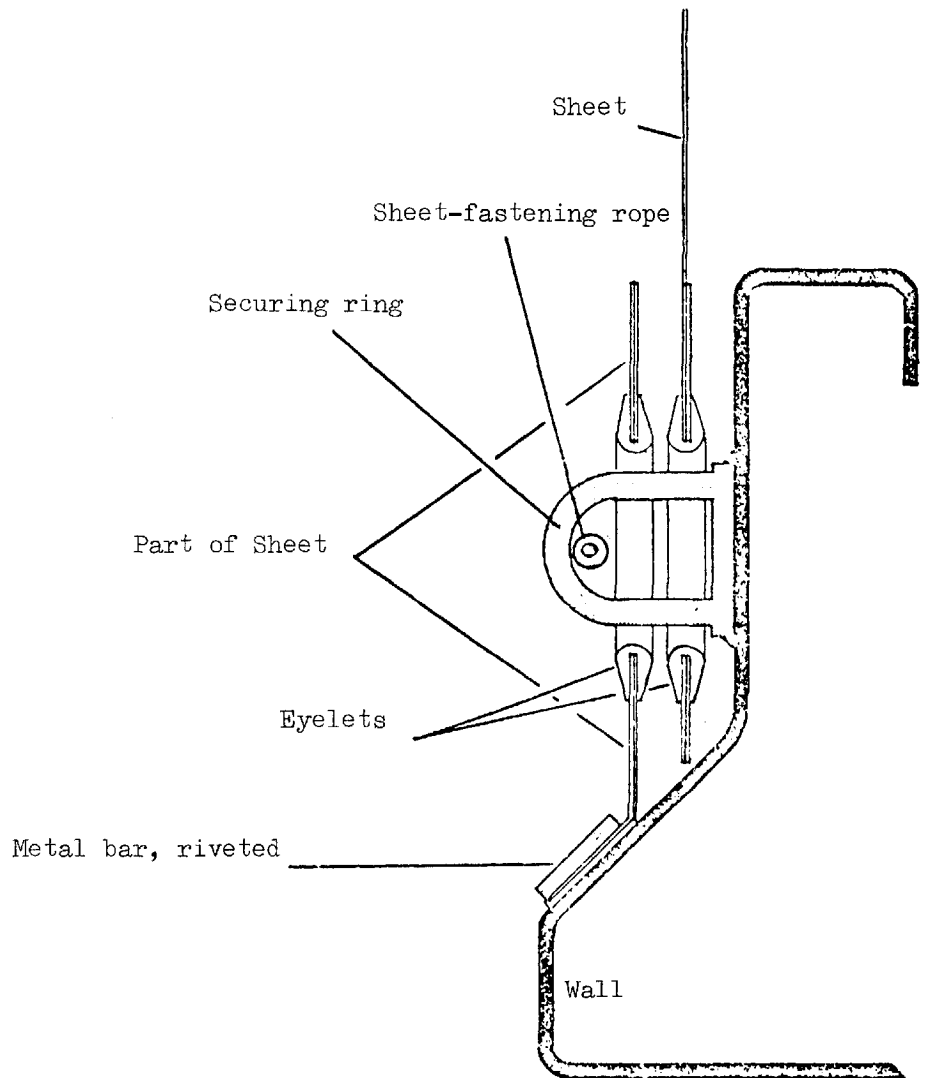

Sketch No. 4

DEVICE FOR FASTENING SHEETS

The device illustrated below meets the requirements of annex 2, article 3, subparagraph 6(a),

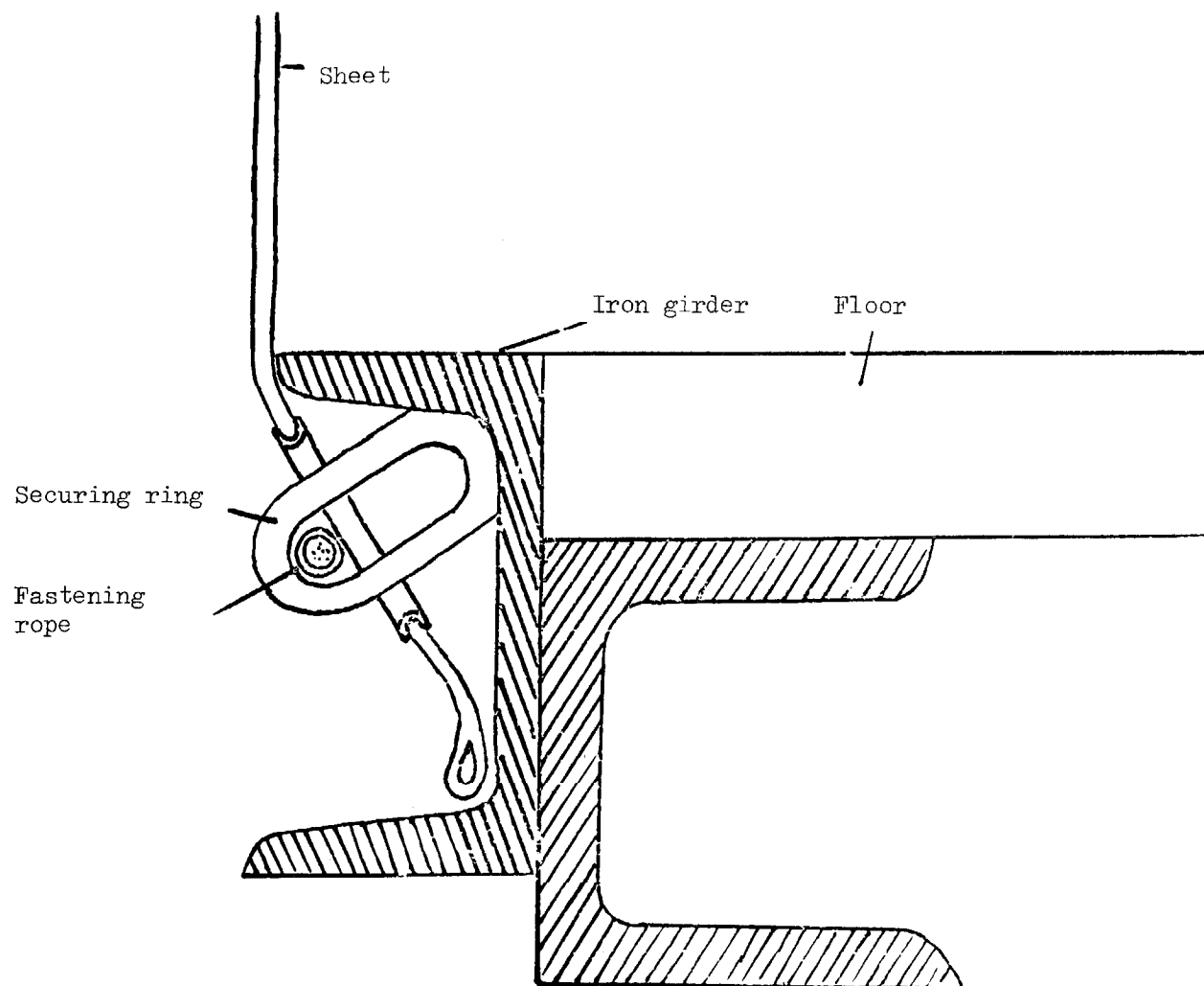



Annex 7

ANNEX REGARDING APPROVAL OF CONTAINERS

Part I

REGULATIONS ON TECHNICAL CONDITIONS APPLICABLE TO CONTAINERS  
WHICH MAY BE ACCEPTED FOR INTERNATIONAL TRANSPORT UNDER CUSTOMS SEAL

Article 1

Basic principles

Approval for the international transport of goods under Customs seal may be granted only to containers constructed and equipped in such a manner that:

- (a) no goods can be removed from, or introduced into, the sealed part of the container without leaving visible traces of tampering or without breaking the Customs seal;
- (b) Customs seals can be simply and effectively affixed to them;
- (c) they contain no concealed spaces where goods may be hidden;
- (d) all spaces capable of holding goods are readily accessible for Customs inspection.

Article 2

Structure of containers

1. To meet the requirements of article 1 of these Regulations:

(a) the constituent parts of the container (sides, floor, doors, roof, uprights, frames, cross-pieces, etc.) shall be assembled either by means of devices which cannot be removed and replaced from the outside without leaving visible traces or by such methods as will produce a structure which cannot be modified without leaving visible traces. When the sides, floor, doors and roof are made up of various components, these shall meet the same requirements and be of sufficient strength;

(b) doors and all other closing systems (including stopcocks, manhole-covers, flanges, etc.) shall be fitted with a device on which Customs seals can be fixed. This device must be such that it cannot be removed and replaced from outside the container without leaving visible traces, or the door or fastening be opened without breaking the Customs seals. The latter shall be adequately protected. Opening roofs shall be permitted;



(c) apertures for ventilation and drainage shall be provided with a device preventing access to the interior of the container. This device must be such that it cannot be removed and replaced from outside the container without leaving visible traces.

2. Notwithstanding the provisions of article 1 (c) of these Regulations, constituent parts of the container which, for practical reasons, have to include empty spaces (for example, between the partitions of a double wall) shall be permitted. In order that the said spaces cannot be used to conceal goods:

- (i) it shall not be possible to remove and replace the lining inside the container without leaving visible traces; or
- (ii) the number of the said spaces shall be kept to a minimum and these spaces shall be readily accessible for Customs inspection.

#### Article 3

##### Containers capable of being folded or dismantled

Containers capable of being folded or dismantled shall be subject to the provisions of articles 1 and 2 of these Regulations; in addition, they shall be fitted with a bolting system which locks the various parts together once the container has been erected. This bolting system must be capable of being sealed by the Customs if it is on the outside of the container when the latter has been erected.

#### Article 4

##### Sheeted containers

1. Where applicable, the provisions of articles 1, 2 and 3 of these Regulations shall apply to sheeted containers. In addition, these containers shall conform to the provisions of this article.

2. The sheet shall be either of strong canvas or of plastic-covered or rubberized cloth, which shall be of sufficient strength and unstretchable. It shall be in good condition and made up in such a way that once the closing device has been secured, it is impossible to gain access to the load without leaving visible traces.

3. If the sheet is made up of several pieces, their edges shall be folded into one another and sewn together with two seams at least 15 mm apart. These seams shall be made as shown in sketch No. 1 appended to these Regulations; however, where in the case of certain parts of the sheet (such as flaps at the rear and

reinforced corners) it is not possible to assemble the pieces in that way, it shall be sufficient to fold the edge of the top section and make the seams as shown in sketch No.2 appended to these Regulations. One of the seams shall be visible only from the inside and the colour of the thread used for that seam shall be clearly different from the colour of the sheet itself and from the colour of the thread used for the other seam. All seams shall be machine-sewn.

4. If the sheet is of plastic-covered cloth, and is made up of several pieces, the pieces may alternatively be welded together in the manner shown in sketch No.3 appended to these Regulations. The edges of the pieces shall overlap by at least 15 mm. The pieces shall be fused together over the whole width of the overlap. The edge of the outer sheet shall be covered with a band of plastic material at least 7 mm wide, affixed by the same welding process. The plastic band and a width of at least 3 mm on each side shall have a well-marked uniform relief stamped on it. The pieces shall be welded in such a way that they cannot be separated and rejoined without leaving visible traces.

5. Repairs shall be made in accordance with the method described in sketch No.4 appended to these Regulations; the edges shall be folded into one another and sewn together with two visible seams at least 15 mm apart; the colour of the thread visible from the inside shall be different from that of the thread visible from the outside and from that of the sheet itself; all seams shall be machine-sewn. When a sheet which has been damaged near the edges is repaired by replacing the damaged part by a patch, the seam can also be made in accordance with the provisions of paragraph 3 of this article and sketch No.1 appended to these Regulations. Sheets of plastic-covered cloth may alternatively be repaired in accordance with the method described in paragraph 4 of this article, but in that case the weld must be made on both sides of the sheet, the patch being fitted on the inside of the sheet.

6. (a) The sheet shall be fixed to the container in strict compliance with the conditions set forth in article 1 (a) and (b) of these Regulations. The following types of fastening shall be provided:

- (i) metal rings fixed to the container;
- (ii) eyelets in the edge of the sheet;
- (iii) a fastening passing through the rings above the sheet and visible from the outside for its entire length.

The sheet shall overlap solid parts of the container by at least 250 mm, measured from the centre of the securing rings, unless the system of construction of the container by itself prevents all access to the goods.

(b) When the edge of a sheet is to be permanently secured to a container, the joint shall be continuous and effected by means of solid devices.

7. The interval between rings and between eyelets shall not exceed 200 mm. The eyelets shall be reinforced.

8. The following fastenings shall be used:

(a) steel wire rope of at least 3 mm diameter; or

(b) a rope of hemp or sisal of at least 8 mm diameter encased in a transparent unstretchable plastic sheath.

Wire ropes may have a transparent unstretchable plastic sheath.

9. Each rope shall be in one piece and have a hard metal end-piece at each end. The fastener of each metal end-piece shall include a hollow rivet passing through the rope so as to allow the introduction of the thread or the strap of the Customs seal. The rope shall remain visible on either side of the hollow rivet so that it is possible to ensure that the rope is in one piece (see sketch No.5 appended to these Regulations).

10. At the openings in the sheet, used for loading and unloading, the two edges of the sheet shall have an adequate overlap. They shall also be fastened by:

(a) a flap sewn or welded in accordance with paragraphs 3 and 4 of this article;

(b) rings and eyelets meeting the conditions of paragraph 7 of this article; and

(c) a thong made of appropriate material, in one piece and unstretchable, at least 20 mm wide and 3 mm thick, passing through the rings and holding together the two edges of the sheet and the flap; the thong shall be secured inside the sheet and fitted with an eyelet to take the rope mentioned in paragraph 8 of this article. A flap shall not be required if a special device, such as a baffle plate, is fitted, which prevents access to the goods without leaving visible traces.

11. The identification marks, which must appear on the container, and the approval plate provided for in Part II of this annex, shall in no circumstances be covered by the sheet.

Article 5

Transitional provisions

Until 1 January 1977, end-pieces shall be allowed which conform to sketch No.5 appended to these Regulations, even if they include hollow rivets of a type previously accepted with holes of dimensions less than those given in the sketch.

Part I - Sketch No.1

SHEETS MADE OF SEVERAL PIECES

Sewn together by means of seams

Outside view

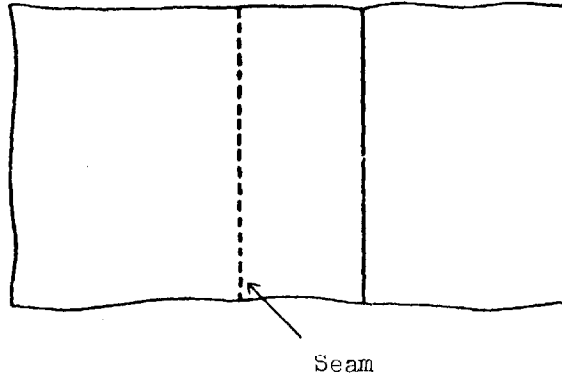

Inside view

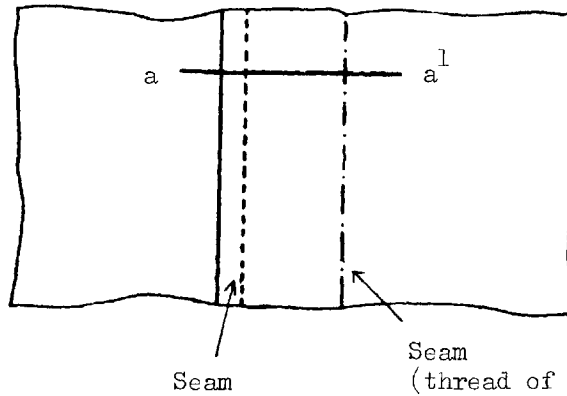

Seam  
(thread of a colour different  
from that of the sheet and from  
that of the other seam)

Section a-a<sup>1</sup>  
Double flat seam

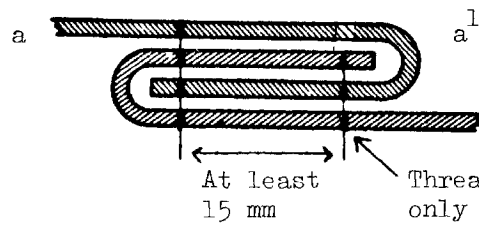

Thread visible from the inside  
only and of a colour different  
from that of the sheet and from  
that of the other seam

Part I - Sketch No.2

SHEETS MADE OF SEVERAL PIECES

Corner seam

Outside  
view

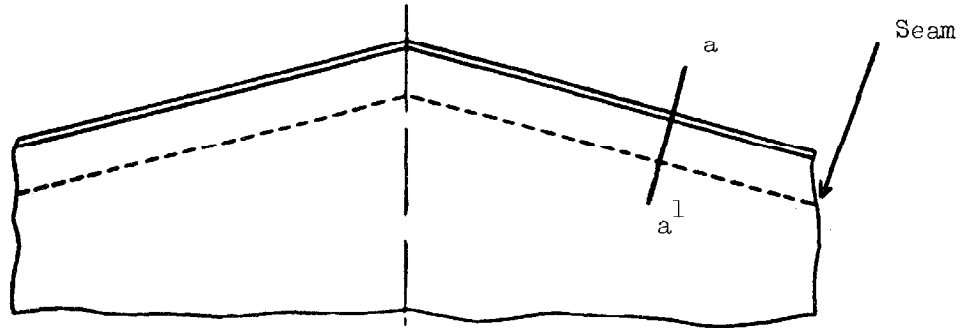

Inside view

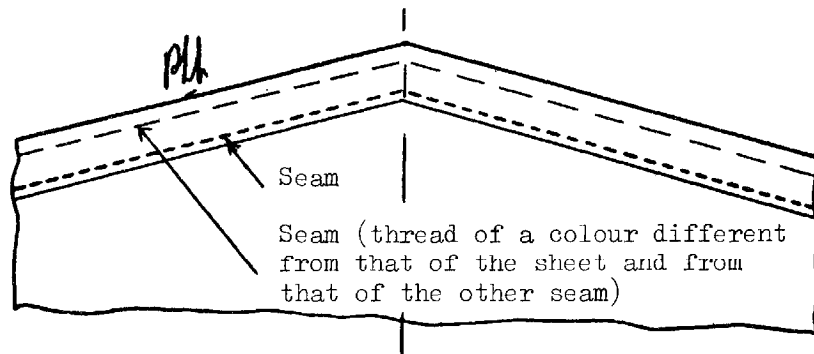

Section a-a<sup>1</sup>

Thread visible from the  
inside only and of a colour  
different from that of the  
sheet and from that of the  
other seam

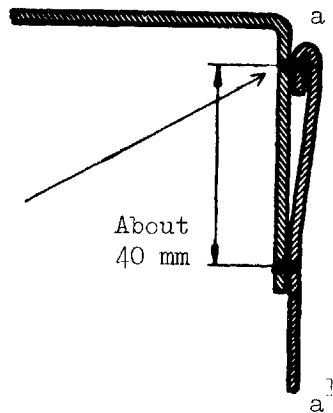

Note: The corner seams made according to the method illustrated in Sketch No.2 (a) in annex 2 of this Convention are also allowed.

Part I - Sketch No. 3  
SHEETS MADE OF SEVERAL PIECES  
Welded together

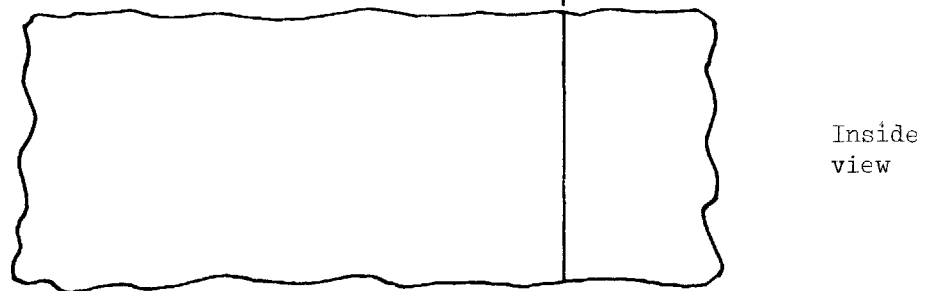
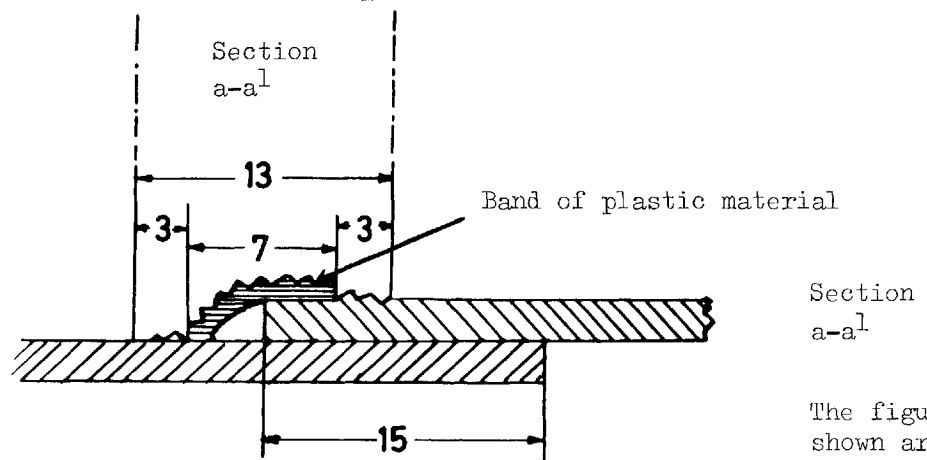
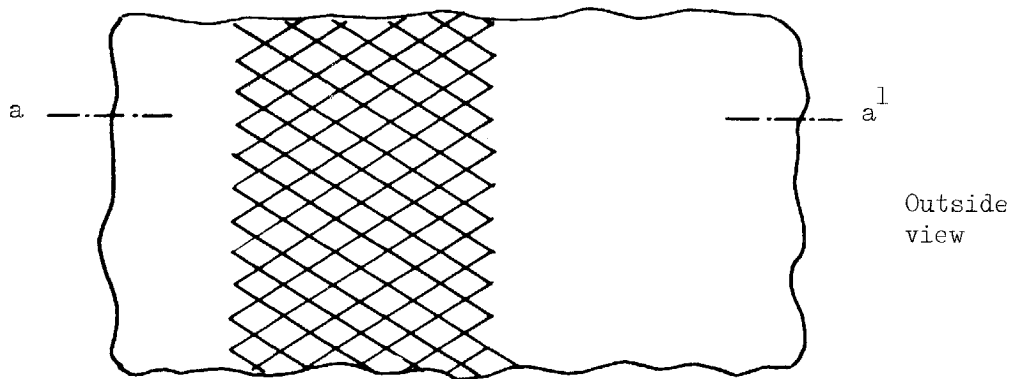

Part I - Sketch No.4

REPAIR OF THE SHEET

Outside view

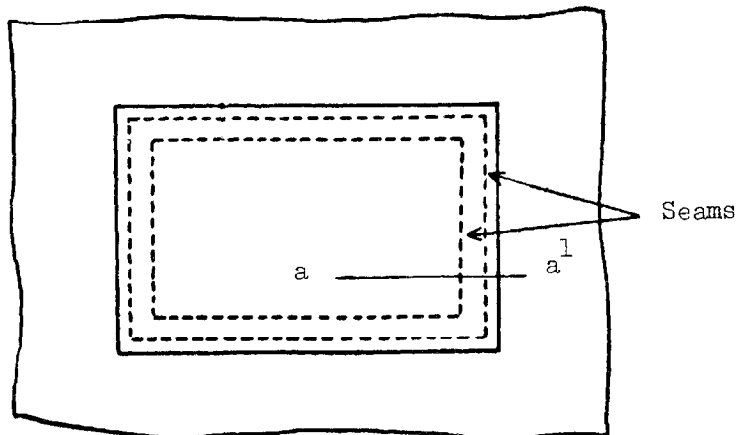

Inside view

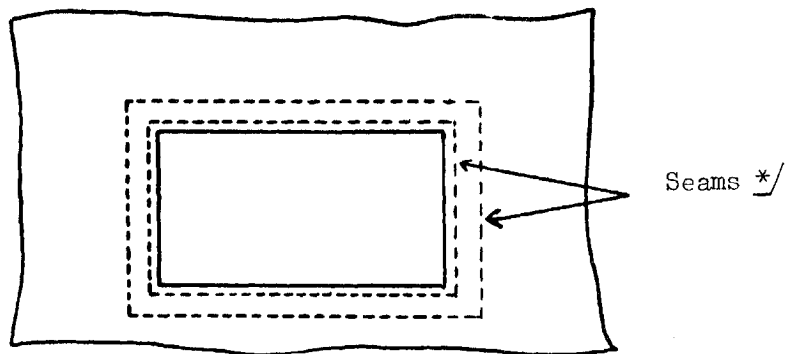

Section a-a¹

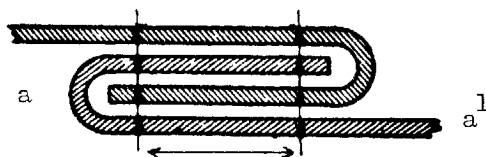

Outside

Inside

At least 15 mm

\* / Threads visible from the inside shall be of a colour different from that of the threads visible from the outside and from that of the sheet.



Part I - Sketch No.5

SPECIMEN OF END-PIECE

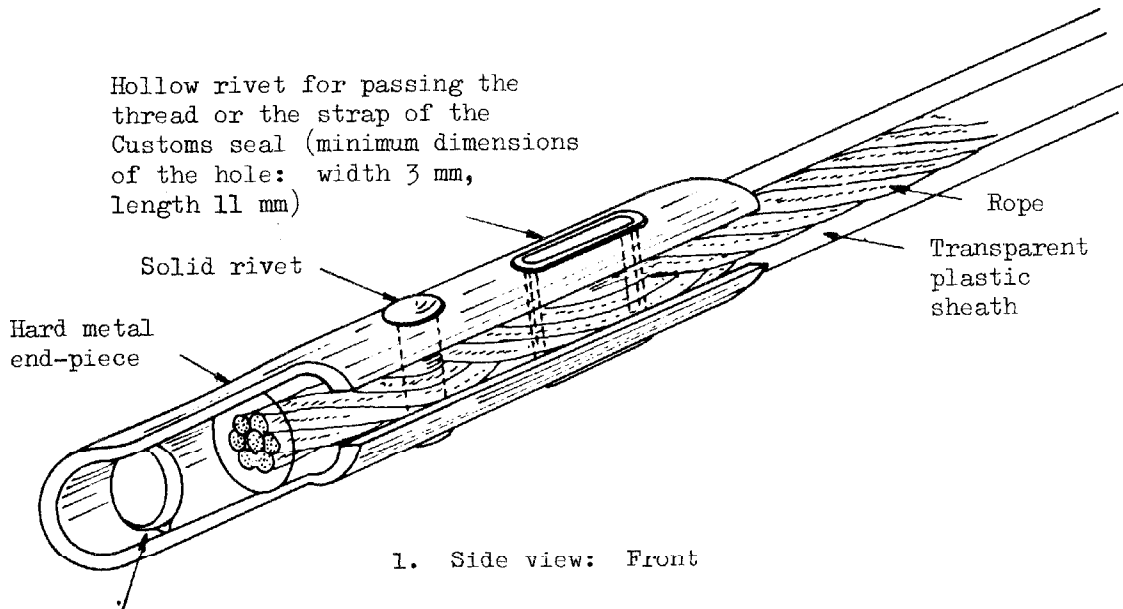

Hole for closing  
by carrier

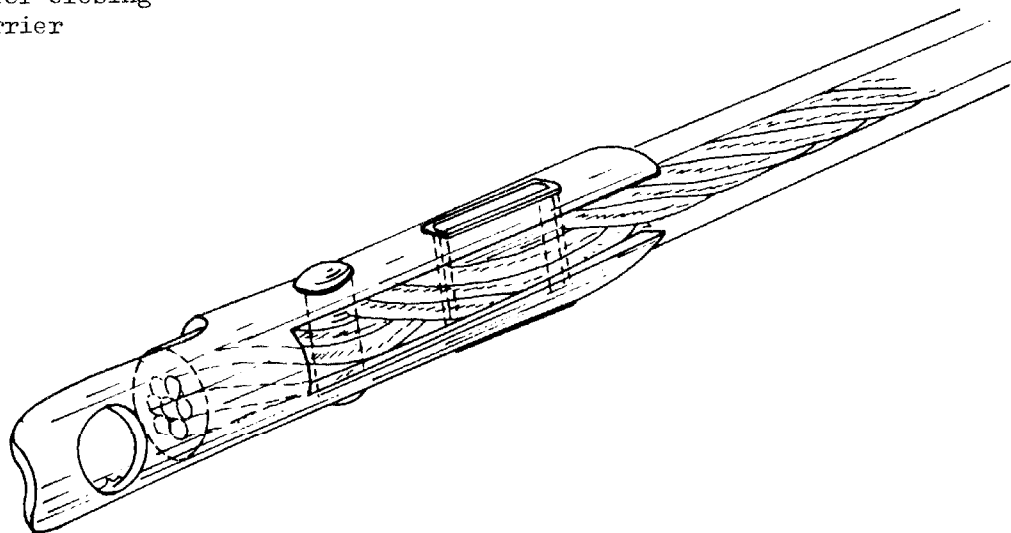

Part II

PROCEDURES FOR THE APPROVAL OF CONTAINERS COMPLYING  
WITH THE TECHNICAL CONDITIONS PRESCRIBED IN PART I

General

1. Containers may be approved for the transport of goods under Customs seal either:

(a) at the manufacturing stage, by design type (procedure for approval at the manufacturing stage); or

(b) at a stage subsequent to manufacture, either individually or in respect of a specified number of containers of the same type (procedure for approval at a stage subsequent to manufacture).

Provisions common to both approval procedures

2. The competent authority responsible for granting approval shall issue to the applicant, after approval, a certificate of approval valid, as the case may be, either for an unlimited series of containers of the approved type or for a specified number of containers.

3. The beneficiary of approval shall affix an approval plate to the approved container or containers before their use for the transport of goods under Customs seal.

4. The approval plate shall be affixed permanently and in a clearly visible place adjacent to any other approval plate issued for official purposes.

5. The approval plate, conforming to model No. I reproduced in appendix 1 to this Part, shall take the form of a metal plate measuring not less than 20 cm by 10 cm. The following particulars shall be stamped into or embossed on the plate or indicated on its surface in any other permanent and legible way, in at least the English or the French language:

(a) the words "Approved for transport under Customs seal";

(b) an indication of the country in which approval was granted either by name or by means of the distinguishing sign used to indicate the country of registration of motor vehicles in international road traffic, and the number (figures, letters, etc.) of the certificate of approval and the year (e.g. "NL/26/73" means "Netherlands, certificate of approval No.26, issued in 1973");

(c) the serial number assigned to the container by the manufacturer (manufacturer's number);

(d) if the container has been approved by type, the identification numbers or letters of the type of container.

6. If a container no longer complies with the technical conditions prescribed for its approval, it shall, before it can be used for the transport of goods under Customs seal, be restored to the condition which had justified its approval, so as to comply again with the said technical conditions.

7. If the essential characteristics of a container are changed, the container shall cease to be covered by the approval and shall be reapproved by the competent authority before it can be used for the transport of goods under Customs seal.

Special provisions for approval by design type at the manufacturing stage

8. Where the containers are manufactured by type series, the manufacturer may apply to the competent authority of the country of manufacture for approval by design type.

9. The manufacturer shall state in his application the identification numbers or letters which he assigns to the type of container to which his application for approval relates.

10. The application shall be accompanied by drawings and a detailed design specification of the container type to be approved.

11. The manufacturer shall give an undertaking in writing that he will:

(a) produce to the competent authority such containers of the type concerned as that authority may wish to examine;

(b) permit the competent authority to examine further units at any time during the production of the type series concerned;

(c) advise the competent authority of any change, of whatever magnitude, in the design or specification before proceeding with such change;

(d) mark the containers in a visible place with, in addition to the markings required on the approval plate, the identification numbers or letters of the design type and the serial number of the container in the type series (manufacturer's number);

(e) keep a record of containers manufactured to the approved design type.

12. The competent authority shall state what changes, if any, must be made to the proposed design type so that approval may be granted.

13. No type-approval by design type shall be granted unless the competent authority has satisfied itself by examination of one or more containers manufactured to the design type concerned that containers of that type comply with the technical conditions prescribed in Part I.

14. When a container type is approved there shall be issued to the applicant a single certificate of approval conforming to model No.II reproduced in appendix 2 to this Part and valid for all containers manufactured in conformity with the specifications of the type so approved. Such certificate shall entitle the manufacturer to affix to every container of the type series an approval plate in the form prescribed in paragraph 5 of this Part.

Special provisions for approval at a stage subsequent to manufacture

15. If approval has not been applied for at the manufacturing stage, the owner, the operator, or the representative of either, may apply for approval to the competent authority to which he is able to produce the container or containers and for which he seeks approval.

16. An application for approval submitted under paragraph 15 of this Part shall state the serial number (manufacturer's number) placed on each container by the manufacturer.

17. When the competent authority has ascertained that the container or containers comply with the technical conditions prescribed in Part I, by examination of as many containers as it considers necessary, it shall issue a certificate of approval conforming to model No.III reproduced in appendix 3 to this Part and valid solely for the number of containers approved. Such certificate, which shall bear the manufacturer's serial number or numbers assigned to the container or containers to which it relates, shall entitle the applicant to affix to each container so approved the approval plate prescribed in paragraph 5 of this Part.

Appendix 1 to Part II  
MODEL No. I  
APPROVAL PLATE  
(English version)

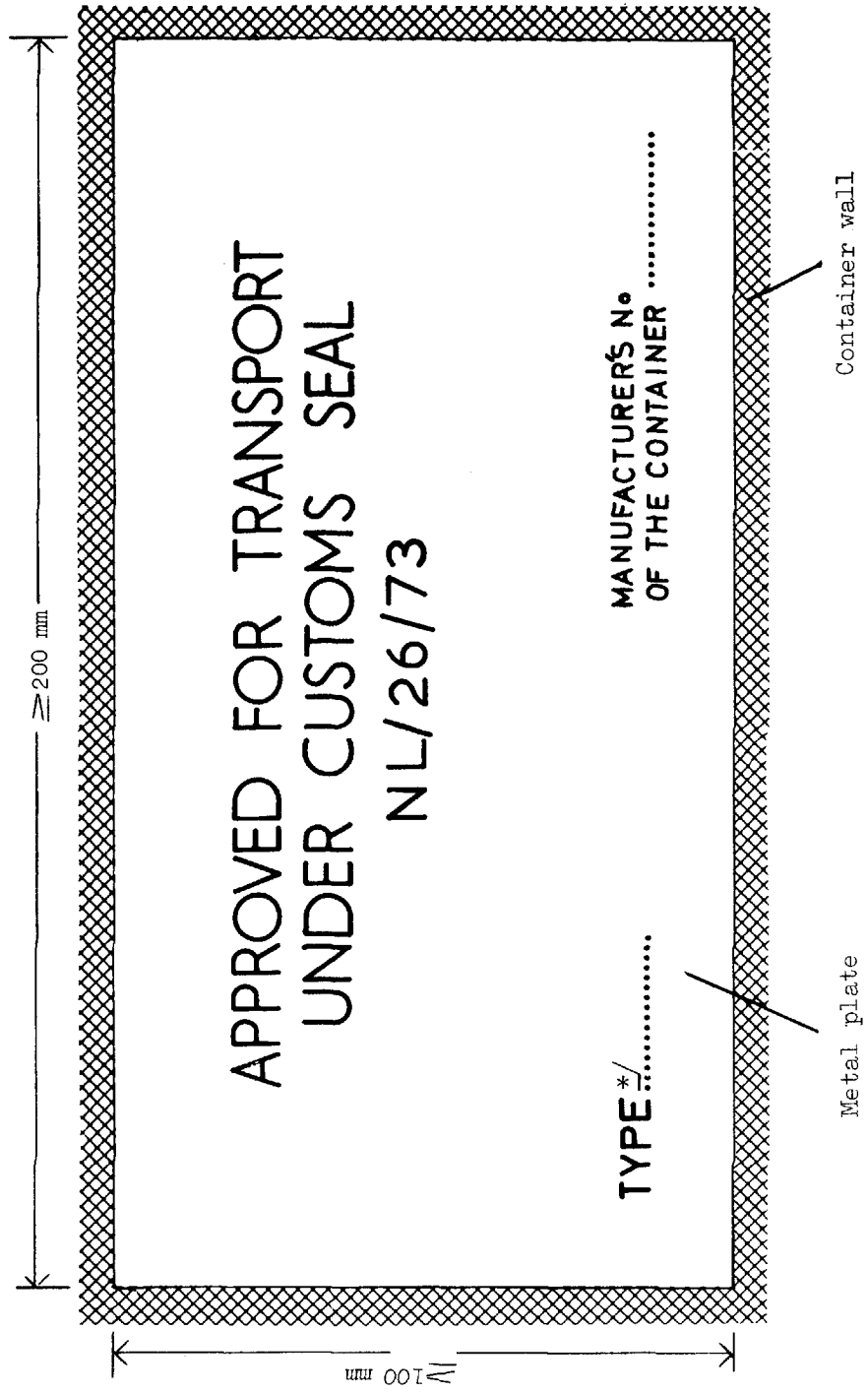

\*/ Only in case of approval by design type

Appendix 1 to Part II

MODEL No. I  
APPROVAL PLATE  
(French version)

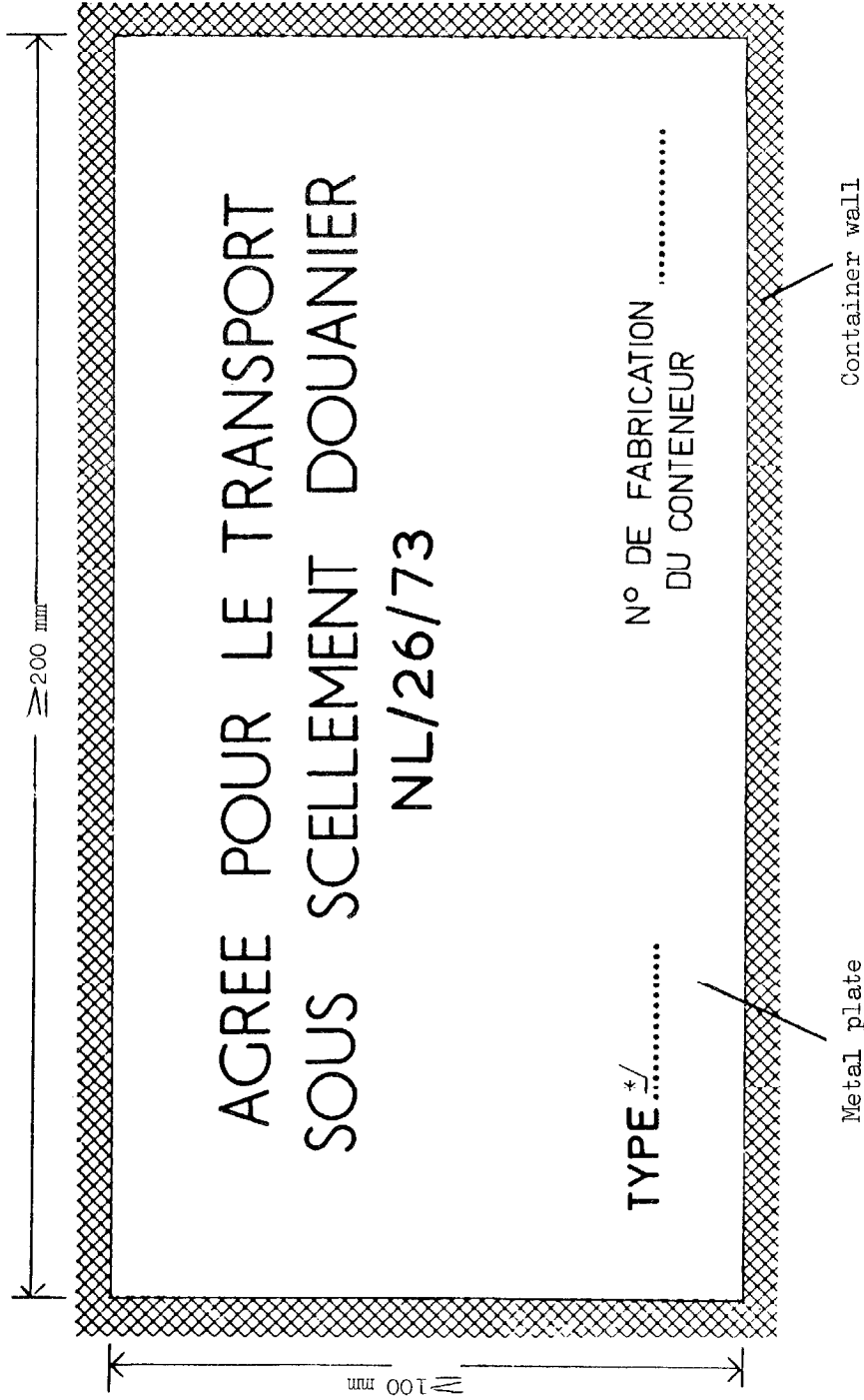

\* / Only in case of approval by design type



Appendix 2 to Part II

MODEL No. II

CUSTOMS CONVENTION ON THE INTERNATIONAL TRANSPORT OF GOODS  
UNDER COVER OF TIR CARNETS (1975)

Certificate of approval by design type

1. Certificate No.\*/ .....
2. This is to certify that the container design type described below has been approved and that containers manufactured to this type can be accepted for the transport of goods under Customs seal.
3. Kind of container .....
4. Identification number or letters of the design type .....
5. Identification number of the working drawings .....
6. Identification number of the design specifications .....
7. Tare weight .....
8. External dimensions in cm .....
9. Essential characteristics of structure (nature of materials, kind of construction, etc.) .....  
.....  
.....
10. This certificate is valid for all containers manufactured in conformity with the drawings and specifications referred to above.
11. Issued to .....  
(manufacturer's name and address)  
who is authorized to affix an approval plate to each container of the approved design type manufactured by him,  
at ..... on ..... 19 ....  
(place) (date)  
by .....  
(signature and stamp of issuing service or organization)  
(See notice overleaf)

---

\*/ Insert the letters and figures, which are to be marked on the approval plate (see annex 7, part II, paragraph 5 (b), to the Customs Convention on the International Transport of Goods under cover of TIR Carnets, 1975).



IMPORTANT NOTICE

(Annex 7, part II, paragraphs 6 and 7, to the Customs Convention  
on the International Transport of Goods under cover of TIR Carnets, 1975)

6. If a container no longer complies with the technical conditions prescribed for its approval, it shall, before it can be used for the transport of goods under Customs seal, be restored to the condition which had justified its approval, so as to comply again with the said technical conditions.
7. If the essential characteristics of a container are changed, the container shall cease to be covered by the approval and shall be reapproved by the competent authority before it can be used for the transport of goods under Customs seal.

Appendix 3 to Part II

MODEL No. III

CUSTOMS CONVENTION ON THE INTERNATIONAL TRANSPORT  
OF GOODS UNDER COVER OF TIR CARNETS (1975)

Certificate of approval  
granted at a stage subsequent to manufacture

1. Certificate No. \*/ .....
2. This is to certify that the container (containers) specified below has (have) been approved for the transport of goods under Customs seal.
3. Kind of container(s) .....
4. Serial number(s) assigned to the container(s) by the manufacturer .....
5. Tare weight .....
6. External dimensions in cm .....
7. Essential characteristics of structure (nature of materials, kind of construction, etc.) .....
8. Issued to .....  
(applicant's name and address)  
who is authorized to affix an approval plate to the above-mentioned container(s),  
at ..... on ..... 19..  
(place) (date)  
by .....  
(signature and stamp of issuing service or organization)  
(See notice overleaf)

---

\*/ Insert the letters and figures, which are to be marked on the approval plate (see annex 7, part II, paragraph 5 (b), to the Customs Convention on the International Transport of Goods under cover of TIR Carnets, 1975).

IMPORTANT NOTICE

(Annex 7, part II, paragraphs 6 and 7, to the Customs Convention  
on the International Transport of Goods under cover of TIR Carnets, 1975)

6. If a container no longer complies with the technical conditions prescribed for its approval, it shall, before it can be used for the transport of goods under Customs seal, be restored to the condition which had justified its approval, so as to comply again with the said technical conditions.
7. If the essential characteristics of a container are changed, the container shall cease to be covered by the approval and shall be reapproved by the competent authority before it can be used for the transport of goods under Customs seal.

Part III

EXPLANATORY NOTES

1. The Explanatory Notes to annex 2 set out in annex 6 of this Convention apply mutatis mutandis to containers approved for transport under Customs seal for the application of this Convention.

2. Part I - article 4, paragraph 6, subparagraph (a)

Example of a system of affixing sheets around containers' corner-castings, acceptable from a Customs point of view, is given in the sketch appended to this Part III.

3. Part II - paragraph 5

If two sheeted containers, approved for transport under Customs seal have been joined together in such a way that they form one container, covered by a single sheet and fulfilling the conditions for transport under Customs seal, a separate certificate of approval, or approval plate, shall not be required for the combination.

Part III

DEVICE FOR AFFIXING SHEETS AROUND CONTAINERS' CORNER CASTINGS

The device illustrated below meets the requirements of

Part I, article 4, paragraph 6, subparagraph (a).

Application at corner posts

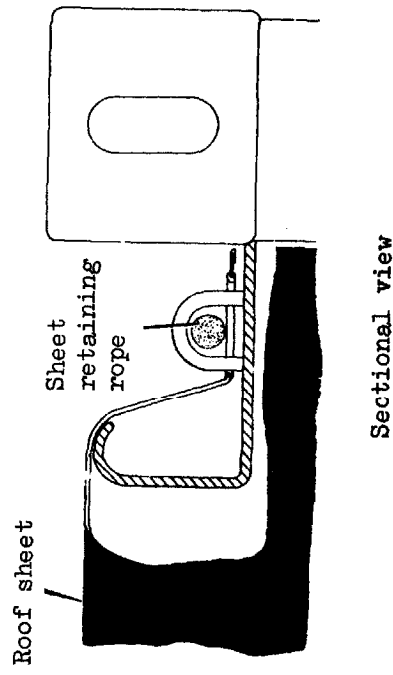
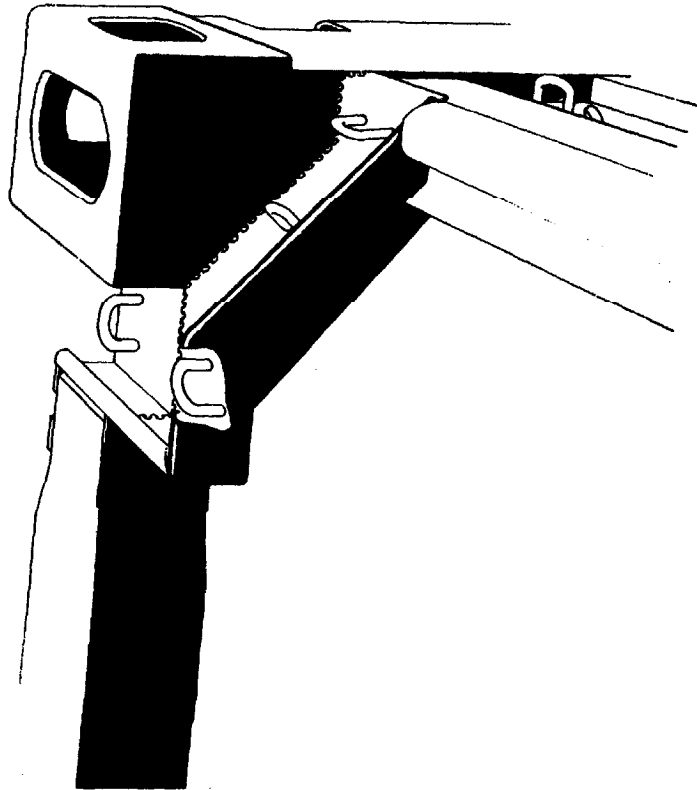

Annex 8

COMPOSITION AND RULES OF PROCEDURE OF THE ADMINISTRATIVE COMMITTEE

Article 1

- (i) The Contracting Parties shall be members of the Administrative Committee.
- (ii) The Committee may decide that the competent administrations of States referred to in article 52, paragraph 1 of this Convention which are not Contracting Parties or representatives of international organizations may, for questions which interest them, attend the sessions of the Committee as observers.

Article 2

The Secretary-General of the United Nations shall provide the Committee with secretariat services.

Article 3

The Committee shall, at its first session each year, elect a chairman and a vice-chairman.

Article 4

The Secretary-General of the United Nations shall convene under the auspices of the Economic Commission for Europe the Committee annually and also at the request of the competent administrations of at least five States which are Contracting Parties.

Article 5

Proposals shall be put to the vote. Each State which is a Contracting Party represented at the session shall have one vote. Proposals other than amendments to this Convention shall be adopted by the Committee by a majority of those present and voting. Amendments to this Convention and the decisions referred to in articles 59 and 60 of this Convention shall be adopted by a two-thirds majority of those present and voting.

Article 6

A quorum consisting of not less than half of the States which are Contracting Parties is required for the purposes of taking decisions.

Article 7

Before the closure of its session, the Committee shall adopt its report.

Article 8

In the absence of relevant provisions in this annex, the Rules of Procedure of the Economic Commission for Europe shall be applicable unless the Committee decides otherwise.

---

CONVENTION DOUANIÈRE RELATIVE AU TRANSPORT INTERNATIONAL  
DE MARCHANDISES SOUS LE COUVERT DE CARNETS TIR  
(CONVENTION TIR)

LES PARTIES CONTRACTANTES,

DESIREUSES de faciliter les transports internationaux de marchandises par véhicules routiers,

CONSIDÉRANT que l'amélioration des conditions des transports constitue un des facteurs essentiels au développement de la coopération entre elles,

DECLARANT se prononcer en faveur d'une simplification et d'une harmonisation des formalités administratives dans le domaine des transports internationaux, en particulier aux frontières,

SONT CONVENUES de ce qui suit :

Chapitre premier

DISPOSITIONS GÉNÉRALES

a) DÉFINITIONS

Article premier

Aux fins de la présente Convention, on entend

- a) par "opération TIR", le transport de marchandises d'un bureau de douane de départ à un bureau de douane de destination, sous le régime, dit "régime TIR", établi par la présente Convention;
- b) par "droits et taxes à l'importation ou à l'exportation", les droits de douane et tous autres droits, taxes, redevances et impositions diverses qui sont perçus à l'importation ou à l'exportation, ou à l'occasion de l'importation ou de l'exportation de marchandises, à l'exception des redevances et impositions dont le montant est limité au coût approximatif des services rendus;
- c) par "véhicule routier", non seulement un véhicule routier à moteur, mais aussi toute remorque ou semi-remorque conçue pour y être attelée;
- d) par "ensemble de véhicules", des véhicules couplés qui participent à la circulation routière comme une unité;
- e) par "conteneur", un engin de transport (cadre, citerne amovible ou autre engin analogue) :
  - i) constituant un compartiment, totalement ou partiellement clos, destiné à contenir des marchandises;



2.

- ii) ayant un caractère permanent et étant, de ce fait, suffisamment résistant pour permettre son usage répété;
- iii) spécialement conçu pour faciliter le transport de marchandises, sans rupture de charge, par un ou plusieurs modes de transport;
- iv) conçu de manière à être aisément manipulé, notamment lors de son transbordement d'un mode de transport à un autre;
- v) conçu de façon à être facile à remplir et à vider; et
- vi) d'un volume intérieur d'au moins un mètre cube;

Les "carrosseries amovibles" sont assimilées aux conteneurs;

f) par "bureau de douane de départ", tout bureau de douane d'une Partie contractante où commence, pour tout ou partie du chargement, le transport international, sous le régime TIR;

g) par "bureau de douane de destination", tout bureau de douane d'une Partie contractante où prend fin, pour tout ou partie du chargement, le transport international sous le régime TIR;

h) par "bureau de douane de passage", tout bureau de douane d'une Partie contractante par lequel un véhicule routier, un ensemble de véhicules ou un conteneur est importé ou exporté au cours d'une opération TIR;

j) par "personnes", à la fois les personnes physiques et les personnes morales;

k) par "marchandises pondéreuses ou volumineuses", tout produit pondéreux ou volumineux qui, en raison de son poids, de ses dimensions ou de sa nature, n'est en général transporté ni dans un véhicule routier clos ni dans un conteneur clos;

l) par "association garante", une association agréée par les autorités douanières d'une Partie contractante pour se porter caution des personnes qui utilisent le régime TIR.

## b) CHAMP D'APPLICATION

### Article 2

La présente Convention vise les transports de marchandises effectués sans rupture de charge, à travers une ou plusieurs frontières, d'un bureau de douane de départ d'une Partie contractante à un bureau de douane de destination d'une autre Partie contractante, ou de la même Partie contractante, dans des véhicules routiers, des ensembles de véhicules ou dans des conteneurs à condition qu'une partie du trajet entre le début de l'opération TIR et son achèvement se fasse par route.

Article 3

Pour bénéficier des dispositions de la présente Convention :

- a) les transports doivent être effectués
  - i) par des véhicules routiers, des ensembles de véhicules ou des conteneurs préalablement agréés dans les conditions énoncées au chapitre III a); ou
  - ii) par d'autres véhicules routiers, d'autres ensembles de véhicules ou d'autres conteneurs s'ils se font conformément aux conditions énoncées au chapitre III c);

b) les transports doivent avoir lieu sous la garantie d'associations agréées conformément aux dispositions de l'article 6 et doivent être effectués sous le couvert d'un carnet TIR conforme au modèle reproduit à l'annexe 1 de la présente Convention.

## c) PRINCIPES

Article 4

Les marchandises transportées sous le régime TIR ne seront pas assujetties au paiement ou à la consignation des droits et taxes à l'importation ou à l'exportation aux bureaux de douane de passage.

Article 5

1. Les marchandises transportées sous le régime TIR dans des véhicules routiers, ~~des~~ <sup>PH</sup> ensembles de véhicules ou ~~des~~ <sup>PH</sup> des conteneurs scellés ne seront pas, en règle générale, soumises à la visite par la douane aux bureaux de passage.

2. Toutefois, en vue d'éviter des abus, les autorités douanières pourront, exceptionnellement et notamment lorsqu'il y a soupçon d'irrégularité, procéder à ces bureaux à la visite des marchandises.

Chapitre II

## DELIVRANCE DES CARNETS TIR

## RESPONSABILITE DES ASSOCIATIONS GARANTES

Article 6

1. Sous les conditions et garanties qu'elle déterminera, chaque Partie contractante pourra habiliter des associations à délivrer les carnets TIR, soit directement, soit par l'intermédiaire d'associations correspondantes, et à se porter caution.

4.

2. Une association ne pourra être agréée dans un pays que si sa garantie s'étend également aux responsabilités encourues dans ce pays à l'occasion d'opérations sous le couvert de carnets TIR délivrés par des associations étrangères affiliées à l'organisation internationale à laquelle elle est elle-même affiliée.

#### Article 7

Seront admis au bénéfice de la franchise des droits et taxes à l'importation ou à l'exportation et ne seront soumis à aucune prohibition ou restriction d'importation et d'exportation les formules de carnets TIR expédiés aux associations garantes par les associations étrangères correspondantes ou par des organisations internationales.

#### Article 8

1. L'association garante s'engagera à acquitter les droits et taxes à l'importation ou à l'exportation exigibles, majorés, s'il y a lieu, des intérêts de retard qui auraient dû être acquittés en vertu des lois et règlements douaniers du pays dans lequel une irrégularité relative à l'opération TIR aura été relevée. Elle sera tenue, conjointement et solidairement avec les personnes redevables des sommes visées ci-dessus, au paiement de ces sommes.

2. Lorsque les lois et règlements d'une Partie contractante ne prévoient pas le paiement des droits et taxes à l'importation ou à l'exportation dans les cas prévus au paragraphe 1 ci-dessus, l'association garante s'engagera à acquitter, dans les mêmes conditions, une somme égale au montant des droits et taxes à l'importation ou à l'exportation, majorés, s'il y a lieu, des intérêts de retard.

3. Chaque Partie contractante déterminera le montant *maximum*, par carnet TIR, des sommes qui peuvent être exigées de l'association garante au titre des dispositions des paragraphes 1 et 2 ci-dessus.

4. L'association garante deviendra responsable à l'égard des autorités du pays où est situé le bureau de douane de départ à partir du moment où le carnet TIR aura été pris en charge par le bureau de douane. Dans les pays suivants traversés au cours d'une opération de transport de marchandises sous le régime TIR, cette responsabilité commencera lorsque les marchandises seront importées ou, en cas de suspension de l'opération TIR conformément aux dispositions des paragraphes 1 et 2 de l'article 26, lorsque le carnet TIR sera pris en charge par le bureau de douane où l'opération TIR est reprise.

5. La responsabilité de l'association garante s'étendra non seulement aux marchandises énumérées sur le carnet TIR, mais aussi aux marchandises qui, tout en n'étant pas énumérées sur ce carnet, se trouveraient dans la partie scellée du véhicule routier ou dans le conteneur scellé; elle ne s'étendra à aucune autre marchandise.

6. Pour déterminer les droits et taxes visés aux paragraphes 1 et 2 du présent article, les indications relatives aux marchandises figurant au carnet TIR vaudront jusqu'à preuve du contraire.

7. Lorsque les sommes visées aux paragraphes 1 et 2 du présent article deviennent exigibles, les autorités compétentes doivent, dans la mesure du possible, en requérir le paiement de la (ou des) personne(s) directement redevables de ces sommes avant d'introduire une réclamation près l'association garante.

#### Article 9

1. L'association garante fixe la période de validité du carnet TIR en spécifiant un dernier jour de validité au-delà duquel le carnet ne peut être présenté au bureau de douane de départ pour la prise en charge.

2. Pourvu qu'il ait été pris en charge au bureau de douane de départ, le dernier jour de validité, ou avant cette date, comme il est prévu au paragraphe 1 ci-dessus, le carnet demeurera valable jusqu'à l'achèvement de l'opération TIR au bureau de douane de destination.

#### Article 10

1. Le carnet TIR peut être déchargé avec ou sans réserves; si des réserves sont faites, elles doivent se rapporter à des faits liés à l'opération TIR elle-même. Ces faits doivent être indiqués sur le carnet TIR.

2. Lorsque les autorités douanières d'un pays auront déchargé sans réserves un carnet TIR, elles ne pourront plus réclamer à l'association garante le paiement des sommes visées aux paragraphes 1 et 2 de l'article 8, à moins que le certificat de décharge n'ait été obtenu d'une façon abusive ou frauduleuse.

Article 11

1. En cas de non-décharge d'un carnet TIR, ou lorsque la décharge d'un carnet TIR comporte des réserves, les autorités compétentes n'auront pas le droit d'exiger de l'association garante le paiement des sommes visées aux paragraphes 1 et 2 de l'article 8 si, dans un délai d'un an, à compter de la date de la prise en charge du carnet TIR par ces autorités, elles n'ont pas avisé par écrit l'association de la non-décharge ou de la décharge avec réserves. Cette disposition sera également applicable en cas de décharge obtenue d'une façon abusive ou frauduleuse, mais alors le délai sera de deux ans.

2. La demande de paiement des sommes visées aux paragraphes 1 et 2 de l'article 8 sera adressée à l'association garante au plus tôt trois mois, à compter de la date à laquelle cette association a été avisée que le carnet n'a pas été déchargé, qu'il a été déchargé avec réserves ou que la décharge a été obtenue d'une façon abusive ou frauduleuse, et au plus tard deux ans à compter de cette même date. Toutefois, en ce qui concerne les cas qui sont déférés à la justice dans le délai sus-indiqué de deux ans, la demande de paiement sera adressée dans un délai d'un an à compter de la date à laquelle la décision judiciaire est devenue exécutoire.

3. Pour acquitter les sommes exigées, l'association garante disposera d'un délai de trois mois à compter de la date de la demande de paiement qui lui aura été adressée. L'association obtiendra le remboursement des sommes versées si, dans les deux ans suivant la date de la demande de paiement, il a été établi à la satisfaction des autorités douanières qu'aucune irrégularité n'a été commise en ce qui concerne l'opération de transport en cause.

Chapitre III

## TRANSPORT DE MARCHANDISES SOUS CARNET TIR

## a) AGREMENT DES VEHICULES ET DES CONTENEURS

Article 12

Pour bénéficier des dispositions des sections a) et b) du présent chapitre, chaque véhicule routier doit satisfaire, par sa construction et son équipement, aux conditions définies à l'annexe 2 de la présente Convention et doit avoir été agréé selon la procédure définie à l'annexe 3 de la présente Convention. Le certificat d'agrément doit être conforme au modèle de l'annexe 4.

### Article 13

1. Pour bénéficier des dispositions des sections a) et b) du présent chapitre, les conteneurs doivent être construits conformément aux conditions définies dans la première partie de l'annexe 7 et doivent avoir été agréés selon la procédure définie dans la deuxième partie de cette annexe.
2. Les conteneurs agréés pour le transport de marchandises sous scellement douanier en application de la Convention douanière relative aux containers de 1956, des accords passés sous l'égide des Nations Unies qui en ont découlé, de la Convention douanière relative aux conteneurs de 1972, ou de tous actes internationaux qui remplaceraient ou modifieraient cette dernière Convention, sont considérés comme répondant aux dispositions du paragraphe 1 ci-dessus et doivent être acceptés pour le transport sous le régime TIR sans nouvel agrément.

### Article 14

1. Chaque Partie contractante se réserve le droit de refuser de reconnaître la validité de l'agrément des véhicules routiers ou des conteneurs qui ne satisfont pas aux conditions prévues aux articles 12 et 13 ci-dessus. Toutefois, les Parties contractantes éviteront de retarder le transport lorsque les défauts constatés sont d'importance mineure et ne créent aucun risque de fraude.
2. Avant d'être réutilisé pour le transport de marchandises sous scellement douanier, le véhicule routier ou le conteneur qui ne répond plus aux conditions ayant motivé son agrément devra, soit être remis dans son état initial, soit faire l'objet d'un nouvel agrément.

#### b) PROCEDURE DE TRANSPORT SOUS COUVERT D'UN CARNET TIR

### Article 15

1. Aucun document douanier particulier ne sera exigé pour l'importation temporaire du véhicule routier, de l'ensemble de véhicules ou du conteneur utilisés pour le transport de marchandises sous le régime TIR. Aucune garantie ne sera exigée pour le véhicule routier, l'ensemble de véhicules ou le conteneur.
2. Les dispositions du paragraphe 1 du présent article ne sauraient empêcher une Partie contractante d'exiger l'accomplissement, au bureau de douane de destination, des formalités prescrites dans sa réglementation nationale, afin de garantir qu'une fois achevée l'opération TIR, le véhicule routier, l'ensemble de véhicules ou le conteneur seront réexportés.

Article 16

Lorsqu'une opération TIR sera effectuée par un véhicule routier ou par un ensemble de véhicules, une plaque rectangulaire portant l'inscription "TIR" et ayant les caractéristiques mentionnées à l'annexe 5 de la présente Convention sera placée à l'avant, et une autre identique à l'arrière du véhicule routier ou de l'ensemble de véhicules. Ces plaques seront disposées de façon à être bien visibles et elles seront amovibles

Article 17

1. Un seul carnet TIR sera établi par véhicule routier, ou par conteneur. Un carnet TIR unique pourra cependant être établi pour un ensemble de véhicules ou pour plusieurs conteneurs chargés sur un seul véhicule routier ou sur un ensemble de véhicules. Dans ce cas, le manifeste des marchandises du carnet TIR devra reprendre séparément le contenu de chaque véhicule faisant partie d'un ensemble de véhicules ou de chaque conteneur.
2. Le carnet TIR sera valable pour un seul voyage. Il contiendra au moins le nombre de volets détachables de prise en charge et de décharge nécessaire pour le transport en cause.

Article 18

Une opération TIR pourra comporter plusieurs bureaux de douane de départ et de destination, mais, sauf autorisation de la Partie contractante ou des Parties contractantes intéressées,

- a) les bureaux de douane de départ devront être situés dans un seul pays;
- b) les bureaux de douane de destination ne pourront pas être situés dans plus de deux pays;
- c) le nombre total des bureaux de douane de départ et de destination ne pourra dépasser quatre.

Article 19

Les marchandises et le véhicule routier, l'ensemble de véhicules ou le conteneur seront présentés avec le carnet TIR au bureau de douane de départ. Les autorités douanières du pays de départ prendront les mesures nécessaires pour s'assurer de l'exactitude du manifeste des marchandises et pour l'apposition des scellements douaniers, ou pour le contrôle des scellements douaniers apposés sous la responsabilité desdites autorités douanières par des personnes dûment autorisées.

#### Article 20

Pour le parcours sur le territoire de leur pays, les autorités douanières pourront fixer un délai et exiger que le véhicule routier, l'ensemble de véhicules ou le conteneur suivent un itinéraire déterminé.

#### Article 21

A chaque bureau de douane de passage, ainsi qu'aux bureaux de douane de destination, le véhicule routier, l'ensemble de véhicules ou le conteneur seront présentés aux fins de contrôle aux autorités douanières avec le chargement et le carnet TIR y afférent.

#### Article 22

1. En règle générale et sauf dans le cas où elles procéderaient à la visite des marchandises en application du paragraphe 2 de l'article 5, les autorités douanières des bureaux de douane de passage de chacune des Parties contractantes acceptent les scellements douaniers des autres Parties contractantes, sous réserve qu'ils soient intacts. Toutefois, lesdites autorités douanières pourront, si les nécessités du contrôle l'exigent, ajouter leurs propres scellements.

2. Les scellements douaniers ainsi acceptés par une Partie contractante bénéficieront sur son territoire de la même protection juridique que les scellements nationaux.

#### Article 23

Les autorités douanières ne doivent

- faire escorter, aux frais des transporteurs, les véhicules routiers, les ensembles de véhicules ou les conteneurs sur le territoire de leur pays,
- faire procéder, en cours de route, au contrôle et à la visite du chargement des véhicules routiers, des ensembles de véhicules ou des conteneurs

que dans des cas exceptionnels.

#### Article 24

Si, en cours de route ou à un bureau de douane de passage, des autorités douanières procèdent à la visite du chargement d'un véhicule routier, d'un ensemble de véhicules ou d'un conteneur, elles feront mention des nouveaux scellements apposés, ainsi que de la nature des contrôles effectués, sur les volets du carnet TIR utilisés dans leur pays, sur les souches correspondantes et sur les volets restant dans le carnet TIR.



Article 25

Si un scellement douanier est rompu en cours de route, dans des cas autres que ceux prévus aux articles 24 et 35, ou si des marchandises ont péri ou ont été endommagées sans qu'un tel scellement soit rompu, la procédure prévue à l'annexe 1 de la présente Convention pour l'utilisation du carnet TIR sera suivie, sans préjudice de l'application éventuelle des dispositions des législations nationales, et il sera dressé le procès-verbal de constat inséré dans le carnet TIR.

Article 26

1. Lorsque le transport effectué sous carnet TIR emprunte sur une partie du trajet le territoire d'un Etat qui n'est pas Partie contractante à la présente Convention, l'opération TIR sera suspendue durant cette traversée. Dans ce cas les autorités douanières de la Partie contractante dont le territoire est ensuite emprunté accepteront le carnet TIR pour la reprise de l'opération TIR sous réserve que les scellements douaniers et/ou marques d'identification soient demeurés intacts.
2. Il en sera de même pour la partie du trajet au cours de laquelle le carnet TIR n'est pas utilisé par le titulaire du carnet sur le territoire d'une Partie contractante en raison de l'existence de procédures plus simples de transit douanier ou lorsque l'utilisation d'un régime de transit douanier n'est pas nécessaire.
3. Dans ces cas, les bureaux de douane où l'opération TIR est interrompue ou reprise seront considérés respectivement comme bureaux de passage à la sortie ou à l'entrée.

Article 27

Sous réserve des dispositions de la présente Convention, et en particulier de l'article 18, un autre bureau de douane de destination pourra être substitué à un bureau de douane de destination initialement désigné.

Article 28

A l'arrivée du chargement au bureau de douane de destination, et à condition que les marchandises soient alors placées sous un autre régime douanier ou dédouanées pour la consommation, la décharge du carnet TIR aura lieu sans retard.

c) DISPOSITIONS RELATIVES AUX TRANSPORTS DE MARCHANDISES  
PONDEREUSES OU VOLUMINEUSES

Article 29

1. Les dispositions de la présente section ne seront applicables qu'aux transports de marchandises pondéreuses ou volumineuses telles qu'elles sont définies à l'alinéa k) de l'article premier de la présente Convention.
2. Lorsque les dispositions de la présente section sont applicables, le transport de marchandises pondéreuses ou volumineuses peut, selon ce que les autorités du bureau de douane de départ décident, s'effectuer avec des véhicules ou des conteneurs non scellés.
3. Les dispositions de la présente section ne seront appliquées que si, de l'avis des autorités du bureau de douane de départ, il est possible d'identifier sans difficulté, grâce à la description qui en est donnée, les marchandises pondéreuses ou volumineuses transportées, ainsi que, le cas échéant, les accessoires transportés en même temps, ou de les munir de scellements douaniers et/ou de marques d'identification, de façon à empêcher toute substitution ou soustraction de ces marchandises sans qu'il en subsiste des indices manifestes.

Article 30

Toutes les dispositions de la présente Convention auxquelles il n'est pas dérogé par les dispositions particulières de la présente section sont applicables au transport des marchandises pondéreuses ou volumineuses sous le régime TIR.

Article 31

La responsabilité de l'association garante s'étendra non seulement aux marchandises énumérées sur le carnet TIR, mais aussi aux marchandises qui, tout en n'étant pas énumérées sur ce carnet, se trouveraient sur le plateau de chargement ou parmi les marchandises énumérées sur le carnet TIR.

Article 32

Le carnet TIR utilisé devra porter sur sa couverture et sur tous ses volets l'indication "marchandises pondéreuses ou volumineuses" en caractères gras, en anglais ou en français.

Article 33

Les autorités du bureau de douane de départ pourront exiger que des listes de colisage, des photos, des plans, etc. qui s'avèrent nécessaires pour l'identification des marchandises transportées soient annexés au carnet TIR. Dans ce cas, elles apposeront un visa sur ces documents, un exemplaire desdits documents sera attaché au verso de la page de couverture du carnet TIR et tous les manifestes du carnet feront mention desdits documents.

Article 34

Les autorités des bureaux de douane de passage de chacune des Parties contractantes accepteront les scellements douaniers et/ou marques d'identification apposés par les autorités compétentes des autres Parties contractantes. Elles pourront toutefois ajouter d'autres scellements et/ou marques d'identification, et feront mention sur les volets du carnet TIR utilisés dans leur pays, sur les souches correspondantes et sur les volets restant dans le carnet TIR, des nouveaux scellements et/ou marques d'identification apposés.

Article 35

Si, en cours de route ou à un bureau de douane de passage, les autorités douanières procédant à la visite du chargement sont amenées à rompre les scellements et/ou à enlever les marques d'identification, elles feront mention sur les volets du carnet TIR utilisés dans leur pays, sur les souches correspondantes et sur les volets restant dans le carnet TIR, des nouveaux scellements et/ou marques d'identification apposés.

Chapitre IV

## IRREGULARITES

Article 36

Toute infraction aux dispositions de la présente Convention exposera le contrevenant, dans le pays où l'infraction a été commise, aux sanctions prévues par la législation de ce pays.

Article 37

Lorsqu'il n'est pas possible de déterminer le territoire sur lequel une irrégularité a été commise, elle est réputée avoir été commise sur le territoire de la Partie contractante où elle a été constatée.

Article 38

1. Chaque Partie contractante aura le droit d'exclure, temporairement ou à titre définitif, du bénéfice des dispositions de la présente Convention, toute personne coupable d'infraction grave aux lois ou règlements de douane applicables aux transports internationaux de marchandises.
2. Cette exclusion sera immédiatement notifiée aux autorités douanières de la Partie contractante sur le territoire de laquelle la personne en cause est établie ou domiciliée, ainsi qu'à la ou aux association(s) garante(s) du pays dans lequel l'infraction aura été commise.

Article 39

Lorsque les opérations TIR sont reconnues régulières par ailleurs :

1. Les Parties contractantes ne relèveront pas les différences mineures concernant l'exécution des obligations relatives au délai ou à l'itinéraire.
2. De même, les divergences entre les indications figurant sur le manifeste de marchandises du carnet TIR et le contenu du véhicule routier, d'un ensemble de véhicules ou du conteneur ne seront pas considérées comme des infractions à la charge du titulaire du carnet TIR, au sens de la présente Convention, lorsqu'il sera apporté la preuve, à la satisfaction des autorités compétentes, que ces divergences ne sont pas dues à des erreurs commises en connaissance de cause ou par négligence lors du chargement ou de l'expédition des marchandises ou lors de l'établissement dudit manifeste.

Article 40

Les Administrations douanières <sup>des</sup> ~~du~~ pays de départ et de destination ne retiendront pas à la charge du titulaire du carnet TIR les divergences qui seraient éventuellement constatées dans ces pays lorsque ces divergences concerneront respectivement les régimes douaniers qui auront précédé ou qui auront suivi l'opération TIR et que le titulaire dudit carnet sera hors de cause.

Article 41

Lorsqu'il est établi à la satisfaction des autorités douanières que les marchandises reprises au manifeste d'un carnet TIR ont péri ou ont été irrémédiablement perdues par accident ou par force majeure, ou qu'elles sont manquantes pour des causes tenant à leur nature, la dispense de paiement des droits et taxes normalement exigibles sera accordée.

PH

Article 42

Sur demande motivée d'une Partie contractante, les autorités compétentes des Parties contractantes intéressées par une opération TIR accepteront de communiquer à celle-ci toutes les informations disponibles qui seraient nécessaires pour l'application des dispositions des articles 39, 40 et 41 ci-dessus.

Chapitre V

NOTES EXPLICATIVES

Article 43

Les notes explicatives figurant aux annexes 6 et 7 (troisième partie) donnent l'interprétation de certaines dispositions de la présente Convention et de ses annexes. Elles reprennent également certaines pratiques recommandées.

Chapitre VI

DISPOSITIONS DIVERSES

Article 44

Chaque Partie contractante octroiera des facilités aux associations garantes intéressées en ce qui concerne :

a) le transfert des devises nécessaires au règlement des sommes réclamées par les autorités des Parties contractantes en vertu des dispositions reprises à l'article 8 de la présente Convention; et

b) le transfert des devises nécessaires au paiement des formules de carnet TIR envoyées aux associations garantes par les associations étrangères correspondantes ou par les organisations internationales.

Article 45

Chaque Partie contractante fera publier la liste des bureaux de douane de départ, de passage et de destination qu'elle aura désignés pour l'accomplissement des opérations TIR. Les Parties contractantes dont les territoires sont limitrophes se consulteront pour désigner d'un commun accord les bureaux frontière correspondants et les heures d'ouverture de ceux-ci.

#### Article 46

1. Pour les opérations douanières mentionnées dans la présente Convention, l'intervention du personnel des douanes ne donnera pas lieu à redevance, exception faite des cas où cette intervention aurait lieu en dehors des jours, heures et emplacements normalement prévus pour de telles opérations.

2. Dans la mesure du possible, les Parties contractantes faciliteront dans les bureaux de douane les opérations douanières relatives aux marchandises périssables.

#### Article 47

1. Les dispositions de la présente Convention ne font obstacle ni à l'application des restrictions et contrôles dérivant des réglementations nationales et basés sur des considérations de moralité publique, de sécurité publique, d'hygiène ou de santé publique ou sur des considérations d'ordre vétérinaire ou phytopathologique, ni à la perception des sommes exigibles du fait de ces réglementations.

2. Les dispositions de la présente Convention ne font pas obstacle à l'application d'autres dispositions nationales ou internationales réglementant les transports.

#### Article 48

Aucune disposition de la présente Convention n'exclut le droit pour les Parties contractantes qui forment une union douanière ou économique d'adopter des règles particulières concernant les opérations de transport au départ ou à destination de leurs territoires ou en transit par ceux-ci pour autant que ces règles ne diminuent pas les facilités prévues par la présente Convention.

#### Article 49

La présente Convention ne fait pas obstacle à l'application des facilités plus grandes que les Parties contractantes accordent ou voudraient accorder, soit par des dispositions unilatérales, soit en vertu d'accords bilatéraux ou multilatéraux, sous réserve que les facilités ainsi accordées n'entravent pas l'application des dispositions de la présente Convention, et en particulier le fonctionnement des opérations TIR.

#### Article 50

Les Parties contractantes se communiqueront mutuellement, sur demande, les informations nécessaires à l'application des dispositions de la présente Convention, notamment celles relatives à l'agrément des véhicules routiers ou des conteneurs, ainsi qu'aux caractéristiques techniques de leur construction.

Article 51

Les annexes à la présente Convention font partie intégrante de la Convention.

Chapitre VII

DISPOSITIONS FINALES

Article 52

Signature, ratification, acceptation, approbation et adhésion

1. Tous les Etats Membres de l'Organisation des Nations Unies ou membres de l'une de ses institutions spécialisées ou de l'Agence internationale de l'énergie atomique, Parties au statut de la Cour internationale de Justice, et tout autre Etat invité par l'Assemblée générale de l'Organisation des Nations Unies, peuvent devenir Parties contractantes à la présente Convention :

- a) en la signant, sans réserve de ratification, d'acceptation ou d'approbation;
- b) en déposant un instrument de ratification, d'acceptation ou d'approbation après l'avoir signée sous réserve de ratification, d'acceptation ou d'approbation; ou
- c) en déposant un instrument d'adhésion.

2. La présente Convention sera ouverte du 1er janvier 1976 jusqu'au 31 décembre 1976 inclus, à l'Office des Nations Unies à Genève, à la signature des Etats visés au paragraphe 1 du présent article. Après cette date, elle sera ouverte à leur adhésion.

3. Les unions douanières ou économiques peuvent également, conformément aux dispositions des paragraphes 1 et 2 du présent article, devenir Parties contractantes à la présente Convention en même temps que tous leurs Etats membres ou à n'importe quel moment après que tous leurs Etats membres sont devenus Parties contractantes à ladite Convention. Toutefois, ces unions n'auront pas le droit de vote.

4. Les instruments de ratification, d'acceptation, d'approbation ou d'adhésion seront déposés auprès du Secrétaire général de l'Organisation des Nations Unies.

Article 53

Entrée en vigueur

1. La présente Convention entrera en vigueur six mois après la date à laquelle cinq des Etats mentionnés au paragraphe 1 de l'article 52 l'auront signée sans réserve de ratification, d'acceptation ou d'approbation, ou auront déposé leur instrument de ratification, d'acceptation, d'approbation ou d'adhésion.

2. Après que cinq des Etats mentionnés au paragraphe 1 de l'article 52 l'auront signée sans réserve de ratification, d'acceptation ou d'approbation ou auront déposé leur instrument de ratification, d'acceptation, d'approbation ou d'adhésion, la présente Convention entrera en vigueur, pour toutes les nouvelles Parties contractantes, six mois après la date du dépôt de leur instrument de ratification, d'acceptation, d'approbation ou d'adhésion.

3. Tout instrument de ratification, d'acceptation, d'approbation ou d'adhésion déposé après l'entrée en vigueur d'un amendement à la présente Convention sera considéré comme s'appliquant au texte modifié de la présente Convention.

4. Tout instrument de cette nature déposé après l'acceptation d'un amendement mais avant son entrée en vigueur sera considéré comme s'appliquant au texte modifié de la présente Convention à la date de l'entrée en vigueur de l'amendement.

#### Article 54

##### Dénonciation

1. Toute Partie contractante pourra dénoncer la présente Convention par notification adressée au Secrétaire général de l'Organisation des Nations Unies.

2. La dénonciation prendra effet quinze mois après la date à laquelle le Secrétaire général en aura reçu notification.

3. La validité des carnets TIR pris en charge par le bureau de douane de départ avant la date à laquelle la dénonciation prendra effet ne sera pas affectée par cette dénonciation et la garantie des associations garantes restera effective selon les conditions de la présente Convention.

#### Article 55

##### Extinction

Si, après l'entrée en vigueur de la présente Convention, le nombre des Etats qui sont Parties contractantes se trouve ramené à moins de cinq pendant une période quelconque de douze mois consécutifs, la présente Convention cessera de produire ses effets à partir de la fin de ladite période de douze mois.

#### Article 56

##### Abrogation de la Convention TIR (1959)

1. A son entrée en vigueur, la présente Convention abrogera et remplacera, dans les relations entre les Parties contractantes à la présente Convention, la Convention TIR (1959).



2. Les certificats d'agrément délivrés pour les véhicules routiers et les conteneurs selon les conditions de la Convention TIR (1959) seront acceptés, dans la limite de leur délai de validité, ou sous réserve de renouvellement, pour le transport de marchandises sous scellement douanier par les Parties contractantes à la présente Convention, pourvu que ces véhicules et ces conteneurs continuent de remplir les conditions selon lesquelles ils avaient été agréés à l'origine.

Article 57

Règlements des différends

1. Tout différend entre deux ou plusieurs Parties contractantes touchant l'interprétation ou l'application de la présente Convention sera, autant que possible, réglé par voie de négociation entre les Parties en litige ou d'une autre manière.
2. Tout différend entre deux ou plusieurs Parties contractantes concernant l'interprétation ou l'application de la présente Convention qui ne peut être réglé de la manière prévue au paragraphe 1 du présent article sera soumis, à la requête de l'une d'entre elles, à un tribunal arbitral composé de la façon suivante : chacune des parties au différend nommera un arbitre et ces arbitres désigneront un autre arbitre qui sera président. Si, trois mois après avoir reçu une requête, l'une des parties n'a pas désigné d'arbitre, ou si les arbitres n'ont pu choisir un président, l'une quelconque de ces parties pourra demander au Secrétaire général de l'Organisation des Nations Unies de procéder à la nomination de l'arbitre ou du président du tribunal arbitral.
3. La décision du tribunal arbitral constitué conformément aux dispositions du paragraphe 2 aura force obligatoire pour les parties au différend.
4. Le tribunal arbitral arrêtera son propre règlement intérieur.
5. Les décisions du tribunal arbitral seront prises à la majorité.
6. Toute controverse qui pourrait surgir entre les parties au différend au sujet de l'interprétation et de l'exécution de la sentence arbitrale pourra être portée par l'une des parties devant le tribunal arbitral qui a rendu la sentence pour être jugée par lui.

## Article 58

### Réserves

1. Tout Etat pourra, au moment où il signera ou ratifiera la présente Convention ou y adhérera, déclarer qu'il ne se considère pas lié par les paragraphes 2 à 6 de l'article 57 de la présente Convention. Les autres Parties contractantes ne seront pas liées par ces paragraphes envers toute Partie contractante qui aura formulé une telle réserve.
2. Toute Partie contractante qui aura formulé une réserve conformément au paragraphe 1 du présent article pourra à tout moment lever cette réserve par une notification adressée au Secrétaire général de l'Organisation des Nations Unies.
3. A l'exception des réserves prévues au paragraphe 1 du présent article, aucune réserve à la présente Convention ne sera admise.

## Article 59

### Procédure d'amendement de la présente Convention

1. La présente Convention y compris ses annexes pourra être modifiée sur proposition d'une Partie contractante suivant la procédure prévue dans le présent article.
2. Tout amendement proposé à la présente Convention sera examiné par un Comité de gestion composé de toutes les Parties contractantes conformément au Règlement intérieur faisant l'objet de l'annexe 8. Tout amendement de cette nature examiné ou élaboré au cours de la réunion du Comité de gestion et adopté par le Comité à la majorité des deux tiers de ses membres présents et votants sera communiqué par le Secrétaire général de l'Organisation des Nations Unies aux Parties contractantes pour acceptation.
3. Sous réserve des dispositions de l'article 60, tout amendement proposé communiqué en application des dispositions du paragraphe précédent entrera en vigueur pour toutes les Parties contractantes trois mois après l'expiration d'une période de douze mois suivant la date à laquelle la communication a été faite, si pendant cette période aucune objection à l'amendement proposé n'a été notifiée au Secrétaire général de l'Organisation des Nations Unies par un Etat qui est Partie contractante.
4. Si une objection à l'amendement proposé a été notifiée conformément aux dispositions du paragraphe 3 du présent article, l'amendement sera réputé ne pas avoir été accepté et n'aura aucun effet.

### Article 60

#### Procédure spéciale d'amendement des annexes 1, 2, 3, 4, 5, 6 et 7

1. Tout amendement proposé aux annexes 1, 2, 3, 4, 5, 6 et 7, examiné conformément aux dispositions des paragraphes 1 et 2 de l'article 59, entrera en vigueur à une date qui sera fixée par le Comité de gestion au moment de son adoption, à moins qu'à une date antérieure, que fixera le Comité de gestion au même moment, un cinquième des Etats qui sont Parties contractantes ou cinq Etats qui sont Parties contractantes, si ce chiffre est inférieur, aient notifié au Secrétaire général de l'Organisation des Nations Unies qu'ils élèvent des objections contre l'amendement. Les dates visées au présent paragraphe seront fixées par le Comité de gestion à la majorité des deux tiers de ses membres présents et votants.
2. A son entrée en vigueur, un amendement adopté conformément à la procédure prévue au paragraphe 1 ci-dessus remplacera, pour toutes les Parties contractantes, toute disposition précédente à laquelle il se rapporte.

### Article 61

#### Demandes, communications et objections

Le Secrétaire général de l'Organisation des Nations Unies informera toutes les Parties contractantes et tous les Etats visés au paragraphe 1 de l'article 52 de la présente Convention, de toute demande, communication ou objection faite en vertu des articles 59 et 60 ci-dessus et de la date d'entrée en vigueur d'un amendement.

### Article 62

#### Conférence de révision

1. Un Etat qui est Partie contractante pourra, par notification adressée au Secrétaire général de l'Organisation des Nations Unies, demander la convocation d'une conférence à l'effet de réviser la présente Convention.
2. Une conférence de révision, à laquelle seront invités toutes les Parties contractantes et tous les Etats visés au paragraphe 1 de l'article 52, sera convoquée par le Secrétaire général de l'Organisation des Nations Unies si, dans un délai de six mois à compter de la date à laquelle le Secrétaire général de l'Organisation des Nations Unies aura communiqué la notification, un quart au moins des Etats qui sont Parties contractantes lui signifient leur assentiment à la demande.

3. Une conférence de révision à laquelle seront invités toutes les Parties contractantes et tous les Etats visés au paragraphe 1 de l'article 52 sera convoquée également par le Secrétaire général de l'Organisation des Nations Unies dès notification d'une requête à cet effet du Comité de gestion. Le Comité de gestion décidera s'il y a lieu de formuler une telle requête à la majorité de ses membres présents et votants.

4. Si une conférence est convoquée en application des dispositions des paragraphes 1 ou 3 du présent article, le Secrétaire général de l'Organisation des Nations Unies en avisera toutes les Parties contractantes et les invitera à soumettre, dans un délai de trois mois, les propositions qu'elles voudraient voir examiner par la conférence. Le Secrétaire général de l'Organisation des Nations Unies fera tenir à toutes les Parties contractantes l'ordre du jour provisoire de la conférence et les textes de ces propositions trois mois au moins avant la date d'ouverture de la conférence.

#### Article 63

##### Notifications

Outre les notifications et communications prévues aux articles 61 et 62, le Secrétaire général de l'Organisation des Nations Unies notifiera à tous les Etats visés à l'article 52 :

- a) les signatures, ratifications, acceptations, approbations et adhésions au titre de l'article 52;
- b) les dates d'entrée en vigueur de la présente Convention conformément à l'article 53;
- c) les dénonciations au titre de l'article 54;
- d) l'extinction de la présente Convention au titre de l'article 55;
- e) les réserves formulées au titre de l'article 58.

#### Article 64

##### Texte authentique

Après le 31 décembre 1976, l'original de la présente Convention sera déposé auprès du Secrétaire général de l'Organisation des Nations Unies, qui en transmettra des copies certifiées conformes à chacune des Parties contractantes et à chacun des Etats visés au paragraphe 1 de l'article 52, qui ne sont pas Parties contractantes.

22.

EN FOI DE QUOI, les soussignés, à ce dûment autorisés, ont signé la présente Convention.

FAIT A Genève, le quatorze novembre mil neuf cent soixante-quinze en un seul exemplaire, en langues anglaise, française et russe, les trois textes faisant également foi.

Annexe 1

MODELE DU CARNET TIR

Le carnet TIR est imprimé en français, à l'exception de la page 1 de la couverture dont les rubriques sont également imprimées en anglais; les "Règles relatives à l'utilisation du carnet TIR" sont reproduites en version anglaise à la page 3 de ladite couverture.

(Nom de l'Organisation internationale)

# CARNET TIR\*

No

1. Valable pour prise en charge par le bureau de douane de départ jusqu'au ..... Inclus  
*Valid for the acceptance of goods by the Customs office of departure up to and including*

2. Délivré par .....  
*Issued by*

(nom de l'association émettrice / name of issuing association)

3. Titulaire .....  
*Holder*

(nom, adresse, pays / name, address, country)

4. Signature du délégué de l'association  
émettrice  
et cachet de cette association :  
*Signature of authorized official of the  
issuing association and stamp of that  
association :*

5. Signature du secrétaire  
de l'organisation internationale :  
*Signature of the secretary of the international  
organization :*

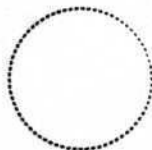

(A remplir avant l'utilisation par le titulaire du carnet / To be completed before use by the holder of the carnet)

6. Pays de départ .....  
*Country of departure*

7. Pays de destination .....  
*Country/Countries of destination (\*)*

8. No(s) d'immatriculation du (des) véhicule(s) routier(s) (\*)  
*Registration No(s). of road vehicle(s) (\*)*

9. Certificat(s) d'agrément du (des) véhicule(s) routier(s) (No et date) (\*)  
*Certificate(s) of approval of road vehicle(s) (No. and date) (\*)*

10. No(s) d'identification du (des) conteneur(s) (\*)  
*Identification No(s). of container(s) (\*)*

11. Observations diverses .....  
*Remarks*

12. Signature du titulaire du carnet :  
*Signature of the carnet holder :*

(\*) Biffer la mention inutile.  
*Strike out whichever does not apply*

\* Voir annexe 1 de la Convention TIR, 1975, élaborée sous les auspices de la Commission économique des Nations Unies pour l'Europe.

\* See annex 1 of the TIR Convention, 1975, prepared under the auspices of the United Nations Economic Commission for Europe.

## RÈGLES RELATIVES A L'UTILISATION DU CARNET TIR

### A. Généralités

1. **Emission** : Le carnet TIR sera émis dans le pays de départ ou dans le pays où le titulaire est établi ou domicilié.
2. **Langue** : Le carnet TIR est imprimé en français, à l'exception de la page 1 de la couverture dont les rubriques sont également imprimées en anglais ; les « Règles relatives à l'utilisation du carnet TIR » sont reproduites en version anglaise à la page 3 de ladite couverture. Par ailleurs, des feuillets supplémentaires donnant une traduction en d'autres langues du texte imprimé peuvent être ajoutés.
3. **Validité** : le carnet TIR demeure valable jusqu'à l'achèvement de l'opération TIR au bureau de douane de destination, pour autant qu'il ait été pris en charge au bureau de douane de départ dans le délai fixé par l'association émettrice (rubrique 1 de la page 1 de la couverture et rubrique 4 des volets).
4. **Nombre de carnets** : Il ~~sera~~<sup>peut être</sup> établi un seul carnet TIR pour un ensemble de véhicules (véhicules couplés) ou pour plusieurs conteneurs chargés soit sur un seul véhicule soit sur un ensemble de véhicules (voir également la règle 10 d) ci-dessous).
5. **Nombre de bureaux de douane de départ et de destination** : Les transports effectués sous le couvert d'un carnet TIR peuvent comporter plusieurs bureaux de douane de départ et de destination, mais sauf autorisation :
  - a) les bureaux de douane de départ devront être situés dans le même pays ;
  - b) les bureaux de douane de destination ne pourront pas être situés dans plus de deux pays ;
  - c) le nombre total des bureaux de douane de départ et de destination ne pourra dépasser 4 (voir également la règle 10 e ci-dessous).
6. **Nombre de feuillets** : Si le transport comporte un seul bureau de douane de départ et un seul bureau de douane de destination, le carnet TIR devra comporter au moins 2 feuillets pour le pays de départ, 3 feuillets pour le pays de destination, puis 2 feuillets pour chaque autre pays dont le territoire est emprunté. Pour chaque bureau de douane de départ ou de destination supplémentaire, 2 autres feuillets, respectivement 3 autres feuillets, seront nécessaires ; en outre, il faudra ajouter 2 feuillets si les bureaux de douane de destination sont situés dans deux pays différents.
7. **Présentation aux bureaux de douane** : Le carnet TIR sera présenté avec le véhicule routier, l'ensemble de véhicules, le ou les conteneurs à chacun des bureaux de douane de départ, de passage et de destination. Au dernier bureau de douane de départ, la signature de l'agent et le timbre à date du bureau de douane doivent être apposés au bas du manifeste de tous les volets à utiliser pour la suite du transport (rubrique 19).

### B. Manière de remplir le carnet TIR

8. **Grattage, surcharge** : Le carnet TIR ne comportera ni grattage ni surcharge. Toute rectification devra être effectuée en biffant les indications erronées et en ajoutant, le cas échéant, les indications voulues. Toute modification devra être approuvée par son auteur et visée par les autorités douanières.
9. **Indication relative à l'immatriculation** : Lorsque les dispositions nationales ne prévoient pas l'immatriculation des remorques et semi-remorques, on indiquera, en lieu et place du No d'immatriculation, le No d'identification ou de fabrication.
10. **Manifeste** :
  - a) Le manifeste sera rempli dans la langue du pays de départ, à moins que les autorités douanières n'autorisent l'usage d'une autre langue. Les autorités douanières des autres pays empruntés se réservent le droit d'en exiger une traduction dans leur langue. En vue d'éviter des retards qui pourraient résulter de cette exigence, il est conseillé au transporteur de se munir des traductions nécessaires.
  - b) **Les indications portées sur le manifeste devraient être dactylographiées ou polycopiées de manière qu'elles soient nettement lisibles sur tous les feuillets. Les feuillets illisibles seront refusés par les autorités douanières.**
  - c) Lorsqu'il n'y a pas assez d'espace pour inscrire sur le manifeste toutes les marchandises transportées, des feuilles-annexes, du même modèle que le manifeste ou des documents commerciaux comportant toutes les indications du manifeste, peuvent être attachées aux volets. Dans ce cas, tous les volets devront porter les indications suivantes :
    - i) nombre des feuilles-annexes (case 10),
    - ii) nombre et nature des colis ou des objets ainsi que le poids brut total des marchandises énumérées sur ces feuilles-annexes (cases 11 à 13).
  - d) Lorsque le carnet TIR couvre un ensemble de véhicules ou plusieurs conteneurs, le contenu de chaque véhicule ou de chaque conteneur sera indiqué séparément sur le manifeste. Cette indication devra être précédée du No d'immatriculation du véhicule ou du No d'identification du conteneur (rubrique 11 du manifeste).
  - e) De même, s'il y a plusieurs bureaux de douane de départ ou de destination, les inscriptions relatives aux marchandises prises en charge ou destinées à chaque bureau de douane seront nettement séparées les unes des autres sur le manifeste.
11. **Listes de colisage, photos, plans, etc.** : Lorsque, pour l'identification des marchandises pondéreuses ou volumineuses, les autorités douanières exigeront que de tels documents soient annexés au carnet TIR, ces derniers seront visés par les autorités douanières et attachés à la page 2 de la couverture du carnet. Au surplus, une mention de ces documents sera faite dans la case 10 de tous les volets.
12. **Signature** : Tous les volets (rubriques 16 et 17) seront datés et signés par le titulaire du carnet TIR ou par son représentant.

### C. Incidents ou accidents

13. S'il arrive en cours de route, pour une cause fortuite, qu'un scellement douanier soit rompu ou que des marchandises périssent ou soient endommagées, le transporteur s'adressera immédiatement aux autorités douanières s'il s'en trouve à proximité ou, à défaut, à d'autres autorités compétentes du pays où il se trouve. Ces dernières établiront dans le plus bref délai le procès-verbal de constat figurant dans le carnet TIR.
14. En cas d'accident nécessitant le transbordement sur un autre véhicule ou dans un autre conteneur, ce transbordement ne peut s'effectuer qu'en présence de l'une des autorités désignées à la règle 13 ci-dessus. Ladite autorité établira le procès-verbal de constat. A moins que le carnet ne porte la mention « marchandises pondéreuses ou volumineuses », le véhicule ou conteneur de substitution devra être agréé pour le transport de marchandises sous scellements douaniers. En plus, il sera scellé et le scellement apposé sera indiqué dans le procès-verbal de constat. Toutefois, si aucun véhicule ou conteneur agréé n'est disponible, le transbordement pourra être effectué sur un véhicule ou dans un conteneur non agréé, pour autant qu'il offre des garanties suffisantes. Dans ce dernier cas, les autorités douanières des pays suivants apprécieront si elles peuvent, elles aussi, laisser continuer dans ce véhicule ou conteneur le transport sous le couvert du carnet TIR.
15. En cas de péril imminent nécessitant le déchargement immédiat, partiel ou total, le transporteur peut prendre des mesures de son propre chef sans demander ou sans attendre l'intervention des autorités visées à la règle 13 ci-dessus. Il aura alors à prouver qu'il a dû agir ainsi dans l'intérêt du véhicule ou conteneur ou de son chargement et, aussitôt après avoir pris les mesures préventives de première urgence, avertira une des autorités visées à la règle 13 ci-dessus pour faire constater les faits, vérifier le chargement, sceller le véhicule ou conteneur et établir le procès-verbal de constat.
16. Le procès-verbal de constat restera joint au carnet TIR jusqu'au bureau de douane de destination.
17. Il est recommandé aux associations de fournir aux transporteurs, outre le modèle inséré dans le carnet TIR lui-même, un certain nombre de formules de P.V. de constat rédigées dans la ou les langues des pays à traverser.



**SOUCHE N° 1** (pages impaires, blanc)

**du CARNET TIR**

No

<p>1. Pris en charge par le bureau de douane de .....</p> <p>2. Sous le No .....</p> <p>3. Scelllements ou marques d'identification apposés .....</p> <p>4. <input type="checkbox"/> Scelllements ou marques d'identification reconnus Intacts</p> <p>5. Divers (Itinéraire fixé, bureau où le transport doit être présenté, etc.)</p> <p>.....</p> <p>.....</p>	<p>6. Signature de l'agent et timbre à date du bureau de douane</p> 
--	---

<p><b>VOLET N° 1</b></p> <p>2. Bureau(x) de douane de départ</p> <p>1. .... 2. ....</p> <p>3. ....</p> <p>Pour usage officiel</p> <p>8. No(s) d'immatriculation du (des) véhicules(s) routier(s)</p> <p>9. Certificat(s) d'agrément (No et date)</p>	<p><b>1. CARNET TIR</b> No</p> <p>3. Délivré par (nom de l'association émettrice)</p> <p>4. Valable pour prise en charge par le bureau de douane de départ jusqu'au ..... Inclus</p> <p>5. Titulaire du carnet (nom, adresse, pays)</p> <p>6. Pays de départ ..... 7. Pays de destination .....</p> <p>10. Documents joints au manifeste</p>
--	--

**MANIFESTE DE MARCHANDISES**

<p>11. a) Compartiment(s) de chargement ou conteneur(s) b) Marques et Nos des colis ou objets</p>	<p>12. Nombre et nature des colis ou objets ; désignation des marchandises</p>	<p>13. Poids brut en kg</p>	<p>18. Scelllements ou marques d'identification apposés, (nombre, identification)</p>
---	--	-----------------------------	---

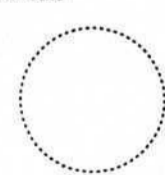
<p>14. Total des colis figurant sur le manifeste Destination :</p> <p>1. Bureau de douane</p> <p>2. Bureau de douane</p> <p>3. Bureau de douane</p>	<p>Nombre</p>	<p>15. Je certifie que les indications sous rubriques 1 à 14 ci-dessus sont exactes et complètes</p> <p>16. Lieu et date</p> <p>17. Signature du titulaire ou de son représentant</p> <p>.....</p> <p>.....</p>	<p>19. Bureau de douane de départ</p> <p>Signature de l'agent et timbre à date du bureau de douane</p> 
---	---------------	---	--

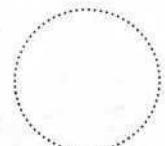
<p>20. Certificat de prise en charge (bureau de douane de départ ou de passage d'entrée)</p> <p><input type="checkbox"/> 21. Scelllements ou marques d'identification reconnus Intacts</p> <p>22. Délai de transit</p> <p>23. Enregistré par le bureau de douane de ..... sous le No .....</p> <p>24. Divers (itinéraire fixé, bureau où le transport doit être présenté, etc.)</p> <p>25. Signature de l'agent et timbre à date du bureau de douane</p> 
--

**SOUCHE N° 2** (pages paires, vert)

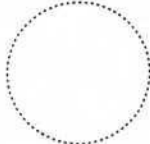

**du CARNET TIR**

No

<p>1. Arrivée constatée par le bureau de douane de .....</p> <p>2. <input type="checkbox"/> Scelllements ou marques d'identification reconnus intacts</p> <p>3. Déchargé ..... colis ou objets (comme stipulé sur le manifeste)</p> <p>4. Nouveaux scelllements apposés .....</p> <p>5. Réserves .....</p>	<p>6. Signature de l'agent et timbre à date du bureau de douane</p> 
--	---

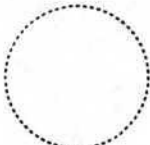
<p><b>VOLET N° 2</b></p> <p>2. Bureau(x) de douane de départ</p> <p>1. .... 2. ....</p> <p>3. ....</p> <p>Pour usage officiel</p> <p>8. No(s) d'immatriculation du (des) véhicule(s) routier(s)</p> <p>9. Certificat(s) d'agrément (No et date)</p>	<p><b>1. CARNET TIR</b> No</p> <p>3. Délivré par (nom de l'association émettrice)</p> <p>4. Valable pour prise en charge par le bureau de douane de départ jusqu'au ..... Inclus</p> <p>5. Titulaire du carnet (nom, adresse, pays)</p> <p>6. Pays de départ ..... 7. Pays de destination .....</p> <p>10. Documents joints au manifeste</p>
---	--

<p><b>MANIFESTE DE MARCHANDISES</b></p>		<p>11. a) Compartiment(s) de chargement ou conteneur(s) b) Marques et Nos des colis ou objets</p>	<p>12. Nombre et nature des colis ou objets ; désignation des marchandises</p>	<p>13. Poids brut en kg</p>	<p>18. Scelllements ou marques d'identification apposés, (nombre, identification)</p>
<p>14. Total des colis figurant sur le manifeste Destination :</p> <p>1. Bureau de douane</p> <p>2. Bureau de douane</p> <p>3. Bureau de douane</p>	<p>Nombre</p>	<p>15. Je certifie que les indications sous rubriques 1 à 14 ci-dessus sont exactes et complètes</p> <p>16. Lieu et date</p> <p>17. Signature du titulaire ou de son représentant</p>	<p>19. Bureau de douane de départ</p> <p>Signature de l'agent et timbre à date du bureau de douane</p> 		

<p>20. Certificat de prise en charge (bureau de douane de départ ou de passage d'entrée)</p> <p><input type="checkbox"/> 21. Scelllements ou marques d'identification reconnus intacts</p> <p>22. Délai de transit</p> <p>23. Enregistré par le bureau de douane de ..... sous le No .....</p> <p>24. Divers (itinéraire fixé, bureau où le transport doit être présenté, etc.)</p> <p>25. Signature de l'agent et timbre à date du bureau de douane</p> 	<p>26. Certificat de décharge (bureau de douane de passage de sortie ou de destination)</p> <p><input type="checkbox"/> 27. Scelllements ou marques d'identification reconnus intacts</p> <p>28. Nombre de colis déchargés</p> <p>29. Réserves</p> <p>30. Signature de l'agent et timbre à date du bureau de douane</p> 
--	---

Carnet TIR n° ...



**VOLET DESTINÉ EXCLUSIVEMENT,  
en tant que de besoin, au bureau  
de douane de destination**



<b>VOLET N° 2 (rose)</b>		<b>1. CARNET TIR</b> <span style="border: 1px solid black; padding: 2px;">No</span>	
2. Bureau(x) de douane de départ		3. Délivré par (nom de l'association émettrice)	
1. .... 2. ....		4. Valable pour prise en charge par le bureau de douane de départ jusqu'au <span style="float: right;">Inclus</span>	
3. ....		5. Titulaire du carnet (nom, adresse, pays)	
Pour usage officiel		6. Pays de départ <span style="float: right;">7. Pays de destination</span>	
8. No(s) d'immatriculation du (des) véhicule(s) routier(s)		10. Documents joints au manifeste	
9. Certificat(s) d'agrément (No et date)			
<b>MANIFESTE DE MARCHANDISES</b>			
11. a) Compartiment(s) de chargement ou conteneur(s) b) Marques et Nos des colis ou objets	12. Nombre et nature des colis ou objets ; désignation des marchandises	13. Poids brut en kg	18. Scellements ou marques d'identification apposés, (nombre, identification)
14. Total des colis figurant sur le manifeste Destination :		15. Je certifie que les indications sous rubriques 1 à 14 ci-dessus sont exactes et complètes	
1. Bureau de douane	Nombre	16. Lieu et date	
2. Bureau de douane		17. Signature du titulaire ou de son représentant	
3. Bureau de douane		19. Bureau de douane de départ Signature de l'agent et timbre à date du bureau de douane	
20. Certificat de prise en charge (bureau de douane de départ ou de passage d'entrée)		26. Certificat de décharge (bureau de douane de passage de sortie ou de destination)	
<input type="checkbox"/> 21. Scellements ou marques d'identification reconnus intacts	22. Délai de transit	<input type="checkbox"/> 27. Scellements ou marques d'identification reconnus intacts	
23. Enregistré par le bureau de douane de _____ sous le No _____		28. Nombre de colis déchargés	
24. Divers (itinéraire fixé, bureau où le transport doit être présenté, etc.)		29. Réserves	
25. Signature de l'agent et timbre à date du bureau de douane		30. Signature de l'agent et timbre à date du bureau de douane	

**Procès-verbal de constat (jeune)**

établi en application de l'article 25 de la Convention TIR  
(voir également les règles 13 à 17 relatives à l'utilisation du carnet TIR)

2. Bureau(x) de douane de départ		2. <b>CARNET TIR</b> No	
4. No(s) d'immatriculation du/des véhicule(s) routier(s) No(s) d'identification du/des conteneur(s)		3. Délivré par	
6. Le(s) scellement(s) douanier(s) est/sont intact(s) non intact(s) <input type="checkbox"/> <input type="checkbox"/>		5. Titulaire du carnet	
7. Le(s) compartiment(s) de chargement ou conteneur(s) est/sont intact(s) non intact(s) <input type="checkbox"/> <input type="checkbox"/>		8. Observations	
9. <input type="checkbox"/> Aucune marchandise ne semble manquer <input type="checkbox"/> Les marchandises désignées dans les rubriques 10 à 13 manquent (M) ou sont détruites (D) comme indiqué dans la rubrique 12			
10. a) Compartiment(s) de chargement ou conteneur(s) b) Marques et Nos des colis ou objets	11. Nombre et nature des colis ou objets ; désignation des marchandises	12. M ou D	13. Observations (Indiquer notamment les quantités manquantes ou détruites)
14. Date, lieu et circonstances de l'accident			
15. Mesures prises pour que l'opération TIR puisse se poursuivre <input type="checkbox"/> apposition de nouveaux scelllements : nombre ..... caractéristiques ..... <input type="checkbox"/> transbordement des marchandises (voir rubrique 16 ci-après) <input type="checkbox"/> autres			
16. Si les marchandises ont été transbordées : caractéristiques du/des véhicule(s) routier(s) ou du/des conteneur(s) de substitution			
	No d'immatriculation	Agréé oui non	No du certificat d'agrément
a) véhicule	.....	<input type="checkbox"/> <input type="checkbox"/>	..... / .....
	.....	<input type="checkbox"/> <input type="checkbox"/>	..... / .....
	No d'identification		
b) conteneur	.....	<input type="checkbox"/> <input type="checkbox"/>	..... / .....
	.....	<input type="checkbox"/> <input type="checkbox"/>	..... / .....
17. Autorité ayant établi le présent procès-verbal		18. Visa du prochain bureau de douane touché par le transport TIR	





## RULES REGARDING THE USE OF THE TIR CARNET

### A. General

1. **Issue** : The TIR carnet may be issued either in the country of departure or in the country in which the holder is established or resident.
2. **Language** : The TIR carnet is printed in French except for page 1 of the cover where the items are also printed in English ; this page is a translation of the « Rules regarding the use of the TIR carnet » given in French on page 2 of the cover. Additional sheets giving a translation of the printed text may also be inserted.
3. **Validity** : The TIR carnet remains valid until the completion of the TIR operation at the Customs office of destination, provided that it has been taken under Customs control at the Customs office of departure within the time-limit set by the issuing association (item 1 of page 1 of the cover and item 4 of the vouchers).
4. **Number of carnets** : Only one TIR carnet <sup>need</sup> may be required for a combination of vehicles (coupled vehicles) or for several containers loaded either on a single vehicle or on a combination of vehicles (see also rule 10 (d) below).
5. **Number of Customs offices of departure and Customs offices of destination** : Transport under cover of a TIR carnet may involve several Customs offices of departure and destination, but, unless otherwise authorized :
  - (a) the Customs offices of departure must be situated in the same country ;
  - (b) the Customs offices of destination may not be situated in more than two countries ;
  - (c) the total number of Customs offices of departure and destination may not exceed four (see also rule 10 (e) below).
6. **Number of forms** : Where there is only one Customs office of departure, and one Customs office of destination, the TIR carnet must contain at least 2 sheets for the country of departure, 3 sheets for the country of destination and 2 sheets for each country traversed. For each additional Customs office of departure 2 extra sheets and for each additional Customs office of destination 3 extra sheets shall be required ; in addition, there must be 2 more sheets if the Customs offices of destination are situated in two different countries.
7. **Presentation at Customs offices** : The TIR carnet shall be presented with the road vehicle, combination of vehicles, or container(s) at each Customs office of departure, Customs office *en route* and Customs office of destination. At the last Customs office of departure, the Customs Officer shall sign and date stamp item 19 below the manifest on all vouchers to be used on the remainder of the journey.

### B. How to fill in the TIR carnet

8. **Erasures, over-writing** : No erasures or over-writing shall be made on the TIR carnet. Any corrections shall be made by crossing out the incorrect particulars and adding, if necessary, the required particulars. Any change shall be initialled by the person making it and endorsed by the Customs authorities.
9. **Information concerning registration** : When national legislation does not provide for registration of trailers and semi-trailers, the identification or manufacturer's no. shall be shown instead of the registration no.
10. **The manifest** :
  - (a) The manifest must be completed in the language of the country of departure, unless the Customs authorities allow another language to be used. The Customs authorities of the other countries traversed reserve the right to require its translation into their own language. In order to avoid delays which might ensue from this requirement, carriers are advised to supply the driver of the vehicle with the requisite translations.
  - (b) **The information on the manifest should be typed or multicopied in such a way as to be clearly legible on all the sheets. Illegible sheets will not be accepted by the Customs authorities.**
  - (c) When there is not enough space in the manifest to enter all the goods carried, separate sheets of the same model as the manifest or commercial documents providing all the information required by the manifest may be attached to the vouchers. In such cases, all the vouchers must contain the following particulars :
    - (i) the number of sheets attached (box 10)
    - (ii) the number and type of packages or articles and the total gross weight of the goods listed on the attached sheets (boxes 11 to 13).
  - (d) When the TIR carnet covers a combination of vehicles or several containers, the contents of each vehicle or each container shall be indicated separately on the manifest. This information shall be preceded by the registration no. of the vehicle or the identification no. of the container (item 11 of the manifest).
  - (e) Likewise, if there are several Customs offices of departure or of destination, the entries concerning the goods taken under Customs control at, or intended for, each Customs office shall be clearly separated from each other on the manifest.
11. **Packing lists, photographs, plans, etc.** : When such documents are required by the Customs authorities for the identification of heavy or bulky goods, they shall be endorsed by the Customs authorities and attached to page 2 of the cover of the carnet. In addition, a reference shall be made to these documents in box 10 of all vouchers.
12. **Signature** : All vouchers (items 16 and 17) must be dated and signed by the holder of the TIR carnet or his agent.

### C. Incidents or accidents

13. In the event of Customs seals being broken or goods being destroyed or damaged by accident *en route* the carrier shall immediately contact the Customs authorities, if there are any near at hand, or, if not, any other competent authorities of the country he is in. The authorities concerned shall draw up with the minimum delay the certified report which is contained in the TIR carnet.
14. In the event of an accident necessitating transfer of the load to another vehicle or another container, this transfer may be carried out only in the presence of one of the authorities mentioned in rule 13 above. The said authority shall draw up the certified report. Unless the carnet carries the words « Heavy or bulky goods », the vehicle or container substituted must be one approved for the transport of goods under Customs seals. Furthermore, it shall be sealed and details of the seal affixed shall be indicated in the certified report. However, if no approved vehicle or container is available, the goods may be transferred to an unapproved vehicle or container; provided it affords adequate safeguards. In the latter event, the Customs authorities of succeeding countries shall judge whether they, too, can allow the transport under cover of the TIR carnet to continue in that vehicle or container.
15. In the event of imminent danger necessitating immediate unloading of the whole or of part of the load, the carrier may take action on his own initiative without requesting, or waiting for action by the authorities mentioned in rule 13 above. It shall then be for him to furnish proof that he was compelled to take such action in the interests of the vehicle or container or of the load and, as soon as he has taken such preventive measures as the emergency may require, he shall notify one of the authorities mentioned in rule 13 above in order that the facts may be verified, the load checked, the vehicle or container sealed and the certified report drawn up.
16. The certified report shall remain attached to the TIR carnet until the Customs office of destination is reached.
17. In addition to the model form inserted in the TIR carnet itself, associations are recommended to furnish carriers with a supply of certified report forms in the language or languages of the countries of transit.



Annexe 2

REGLEMENT SUR LES CONDITIONS TECHNIQUES APPLICABLES AUX VEHICULES ROUTIERS  
POUVANT ETRE ADMIS AU TRANSPORT INTERNATIONAL  
SOUS SCHELLEMENT DOUANIER

Article premier

Principes fondamentaux

Seuls pourront être agréés pour le transport international de marchandises, sous scellement douanier, les véhicules dont le compartiment réservé au chargement est construit et aménagé de telle façon :

- a) qu'aucune marchandise ne puisse être extraite de la partie scellée du véhicule ou y être introduite sans laisser de traces visibles d'effraction ou sans rupture du scellement douanier;
- b) qu'un scellement douanier puisse y être apposé de manière simple et efficace;
- c) qu'ils ne comportent aucun espace caché permettant de dissimuler des marchandises;
- d) que tous les espaces susceptibles de contenir des marchandises soient facilement accessibles pour les visites douanières.

Article 2

Structure du compartiment réservé au chargement

1. Pour répondre aux prescriptions de l'article premier du présent Règlement :

- a) les éléments constitutifs du compartiment réservé au chargement (parois, planchers, portes, toit, montants, cadres, traverses, etc.) seront assemblés soit au moyen de dispositifs ne pouvant être enlevés et remis en place de l'extérieur sans laisser de traces visibles, soit selon des méthodes ayant pour effet de constituer un ensemble ne pouvant être modifié sans laisser de traces visibles. Si les parois, le plancher, les portes et le toit sont constitués d'éléments divers, ces éléments devront répondre aux mêmes prescriptions et être suffisamment résistants;
- b) les portes et tous autres systèmes de fermeture (y compris les robinets, trous d'homme, flasques, etc.) comporteront un dispositif permettant l'apposition d'un scellement douanier. Ce dispositif ne devra pas pouvoir être enlevé et remis en place de l'extérieur sans laisser de traces visibles ni la porte ou la fermeture être ouverte, sans rompre le scellement douanier. Ce dernier sera protégé de manière adéquate. Les toits ouvrants seront admis;

c) les ouvertures de ventilation et d'écoulement seront munies d'un dispositif empêchant d'avoir accès à l'intérieur du compartiment réservé au chargement. Ce dispositif ne devra pas pouvoir être enlevé et remis en place de l'extérieur sans laisser de traces visibles.

2. Nonobstant les dispositions de l'article premier, alinéa c) du présent Règlement, les éléments constitutifs du compartiment réservé au chargement qui, pour des raisons pratiques, doivent comporter des espaces vides (par exemple, entre les cloisons d'une paroi double), seront admis. Afin que ces espaces ne puissent être utilisés pour y dissimuler des marchandises :

- i) si le revêtement intérieur du compartiment recouvre la paroi sur toute sa hauteur du plancher au toit ou, dans d'autres cas, si l'espace existant entre ce revêtement et la paroi extérieure est entièrement clos, ledit revêtement devra être posé de telle sorte qu'il ne puisse pas être démonté et remis en place sans laisser de traces visibles; et
- ii) si le revêtement ne recouvre pas la paroi sur toute sa hauteur et si les espaces qui le séparent de la paroi extérieure ne sont pas entièrement clos, et dans tous les autres cas où la construction engendre les espaces, le nombre desdits espaces devra être réduit au minimum et ces espaces devront être aisément accessibles pour les visites douanières.

3. Les lucarnes seront autorisées à condition qu'elles soient faites de matériaux suffisamment résistants et qu'elles ne puissent être enlevées et remises en place de l'extérieur sans laisser de traces visibles. Toutefois, le verre sera admis, mais dans ce cas la lucarne sera pourvue d'un grillage métallique fixe ne pouvant être enlevé de l'extérieur; la dimension des mailles du grillage ne dépassera pas 10 mm.

4. Les ouvertures aménagées dans le plancher à des fins techniques, telles que graissage, entretien, remplissage du sablier, ne seront admises qu'à condition d'être munies d'un couvercle qui doit pouvoir être fixé de telle manière qu'un accès de l'extérieur au compartiment réservé au chargement ne soit pas possible.

### Article 3

#### Véhicules bâchés

1. Les véhicules bâchés satisferont aux conditions des articles premier et 2 du présent Règlement dans la mesure où elles sont susceptibles de leur être appliquées. Ils seront en outre conformes aux dispositions du présent article.



2. La bâche sera soit en forte toile, soit en tissu recouvert de matière plastique ou caoutchouté, non extensible et suffisamment résistant. Elle sera en bon état et confectionnée de manière qu'une fois placé le dispositif de fermeture, on ne puisse avoir accès au compartiment réservé au chargement sans laisser de traces visibles.
3. Si la bâche est faite de plusieurs pièces, les bords de ces pièces seront repliés l'un dans l'autre et assemblés au moyen de deux coutures éloignées d'au moins 15 mm. Ces coutures seront faites conformément au croquis n° 1 joint au présent Règlement; toutefois, lorsque, pour certaines parties de la bâche (telles que rabats et angles renforcés), il n'est pas possible d'assembler les pièces de cette façon, il suffira de replier le bord de la partie supérieure et de faire les coutures conformément aux croquis n° 2 ou n° 2 a) joints au présent Règlement. L'une des coutures ne sera visible que de l'intérieur et la couleur du fil utilisé pour cette couture devra être de couleur nettement différente de la couleur de la bâche ainsi que de la couleur du fil utilisé pour l'autre couture. Toutes les coutures seront faites à la machine.
4. Si la bâche est en tissu recouvert de matière plastique et faite de plusieurs pièces, ces pièces pourront également être assemblées par soudure conformément au croquis n° 3 joint au présent Règlement. Le bord d'une pièce recouvrira le bord de l'autre sur une largeur d'au moins 15 mm. La fusion des pièces sera assurée sur toute cette largeur. Le bord extérieur d'assemblage sera recouvert d'un ruban de matière plastique, d'une largeur d'au moins 7 mm, qui sera fixé par le même procédé de soudure. Il sera imprimé sur ce ruban, ainsi que sur une largeur d'au moins 3 mm de chaque côté de celui-ci, un relief uniforme et bien marqué. La soudure sera faite de telle manière que les pièces ne puissent être séparées, puis réassemblées, sans laisser de traces visibles.
5. Les raccommodages s'effectueront selon la méthode illustrée au croquis n° 4 joint au présent Règlement, les bords seront repliés l'un dans l'autre et assemblés au moyen de deux coutures visibles et distantes d'au moins 15 mm; la couleur du fil visible de l'intérieur sera différente de celle du fil visible de l'extérieur et de celle de la bâche; toutes les coutures seront faites à la machine. Lorsque le raccommodage d'une bâche endommagée près des bords doit être opéré en remplaçant la partie abîmée par une pièce, la couture pourra aussi s'effectuer conformément aux prescriptions du paragraphe 3 du présent article et du croquis n° 1 joint au présent Règlement. Les raccommodages des bâches en tissu recouvert de matière plastique pourront également être effectués suivant la méthode décrite au paragraphe 4 du présent article mais, dans ce cas, le ruban devra être apposé sur les deux faces de la bâche, la pièce étant posée sur la face interne.

6. a) La bâche sera fixée au véhicule de façon à répondre strictement aux conditions de l'article premier, alinéas a) et b), du présent Règlement. La fermeture en sera assurée par :

- i) des anneaux métalliques apposés au véhicule;
- ii) des oeillets pratiqués dans le bord de la bâche;
- iii) un lien de fermeture passant dans les anneaux par-dessus la bâche et restant visible à l'extérieur sur toute sa longueur.

La bâche recouvrira des éléments solides du véhicule sur une distance d'au moins 250 mm mesurés à partir du centre des anneaux de fixation, sauf dans les cas où le système de construction du véhicule empêcherait par lui-même tout accès au compartiment réservé au chargement.

b) Lorsque le bord d'une bâche doit être attaché de manière permanente au véhicule, l'assemblage sera continu et réalisé au moyen de dispositifs solides.

7. La bâche sera supportée par une superstructure adéquate (montants, parois, arceaux, lattes, etc.).

8. L'intervalle entre les anneaux et entre les oeillets ne dépassera pas 200 mm. Les oeillets seront renforcés.

9. Seront utilisés comme liens de fermeture :

- a) des câbles d'acier d'un diamètre d'au moins 3 mm; ou
- b) des cordes de chanvre ou de sisal d'un diamètre d'au moins 8 mm entourées d'une gaine en matière plastique transparente non extensible.

Les câbles pourront être entourés d'une gaine en matière plastique transparente non extensible.

10. Chaque câble ou corde devra être d'une seule pièce et muni d'un embout de métal dur à chaque extrémité. Le dispositif d'attache de chaque embout métallique devra comporter un rivet creux traversant le câble ou la corde et permettant le passage du lien du scellement douanier. Le câble ou la corde devra rester visible de part et d'autre du rivet creux, de façon qu'il soit possible de s'assurer que ce câble ou cette corde est bien d'une seule pièce (voir le croquis n° 5 joint au présent Règlement).

11. Aux ouvertures servant au chargement et au déchargement pratiquées dans la bâche, les deux bords de la bâche se chevaucheront de façon suffisante. En outre, leur fermeture sera assurée par :

- a) un rabat cousu ou soudé conformément aux paragraphes 3 et 4 du présent article;

b) des anneaux et des œillets satisfaisant aux conditions du paragraphe 8 du présent article; et

c) une lanière faite d'une matière appropriée, d'une seule pièce et non extensible, d'au moins 20 mm de largeur et 3 mm d'épaisseur, passant dans les anneaux et retenant ensemble les deux bords de la bâche ainsi que le rabat; cette lanière sera fixée à l'intérieur de la bâche et pourvue d'un œillet pour recevoir le câble ou la corde visé au paragraphe 9 du présent article.

Lorsqu'il existe un dispositif spécial (chicane, etc.) empêchant d'avoir accès au compartiment réservé au chargement sans laisser de traces visibles, un rabat ne sera pas exigé.

Croquis n° 1

BACHE FAITE DE PLUSIEURS PIECES ASSEMBLEES PAR COUTURE

Vue de l'extérieur

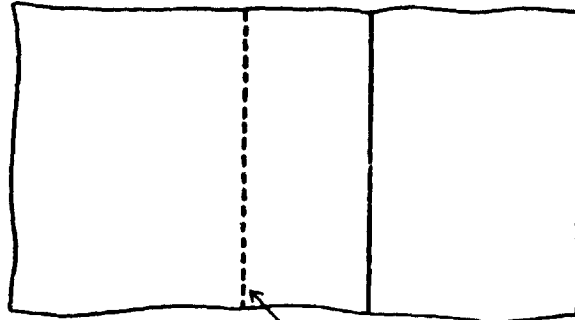

Couture

Vue de l'intérieur

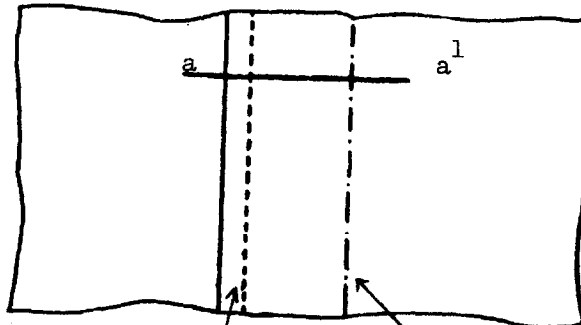

Couture

Couture (fil de couleur  
différente de celle  
de la bâche et de  
celle de l'autre  
couture)

Coupe a-a<sup>1</sup>  
Couture à double repli

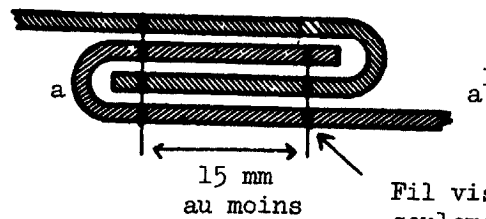

Fil visible de l'intérieur  
seulement et de couleur  
différente de celle de  
la bâche et de celle de  
l'autre couture

Croquis n° 2

BACHE FAITE DE PLUSIEURS PIECES ASSEMBLEES PAR COUTURE

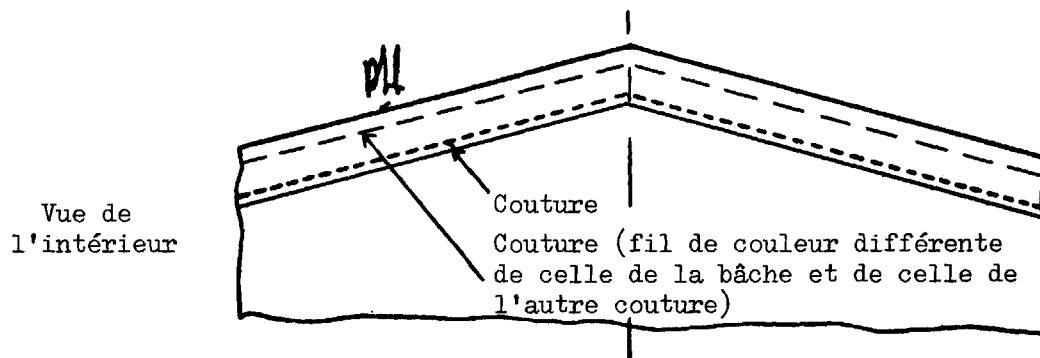
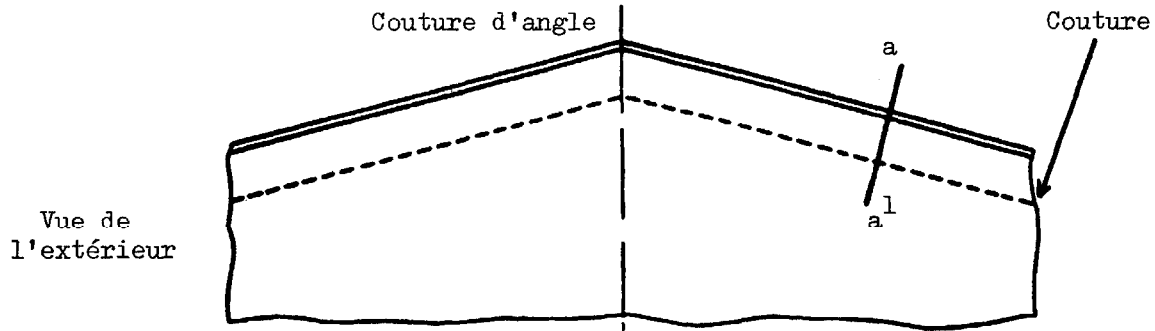

Coupe a-a¹

Fil visible de l'intérieur seulement et de couleur différente de celle de la bâche et de celle de l'autre couture

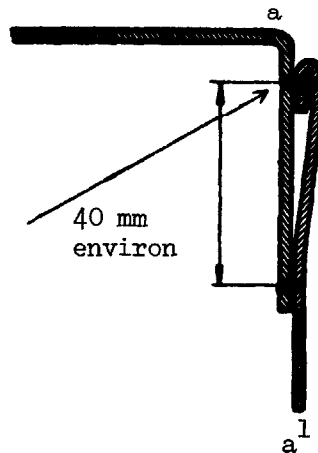

Croquis n° 2 a)

BACHE FAITE DE PLUSIEURS PIECES ASSEMBLEES PAR COUTURE

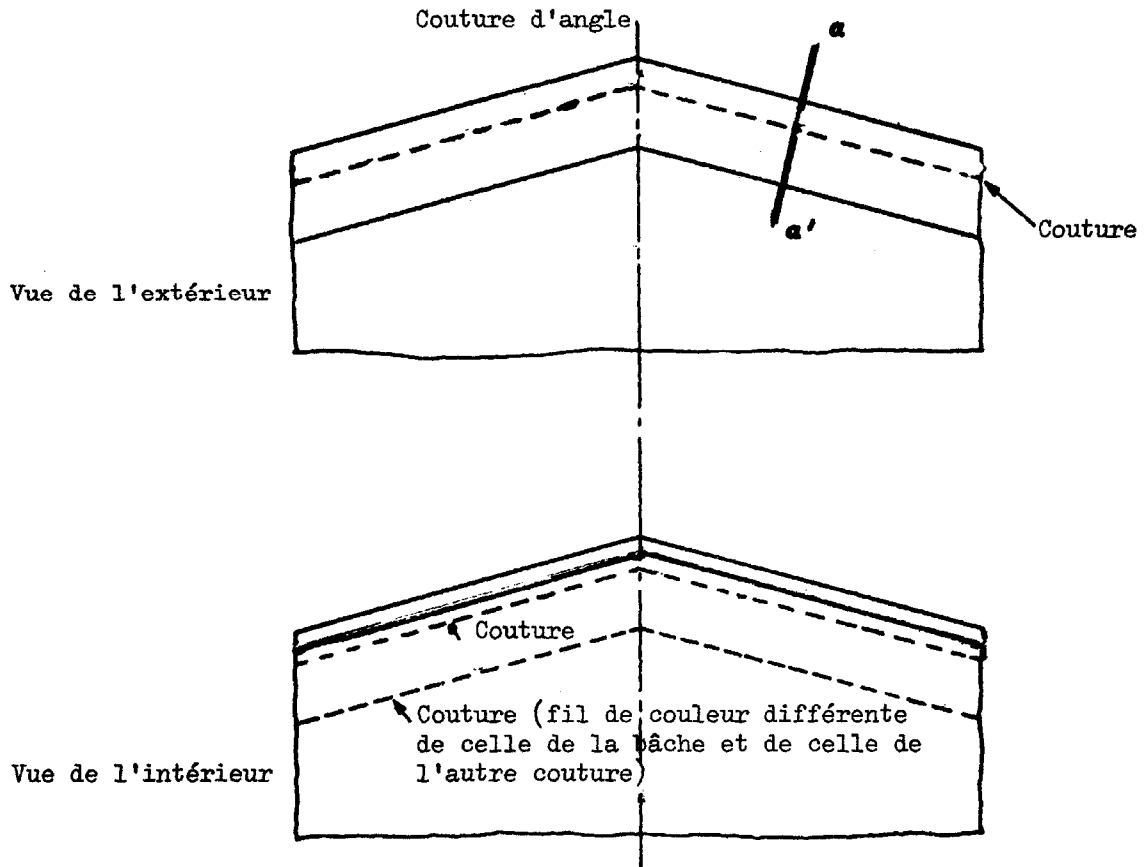

Coupe a-a'

Fil visible de l'intérieur seulement et de couleur différente de celle de la bâche et de celle de l'autre couture

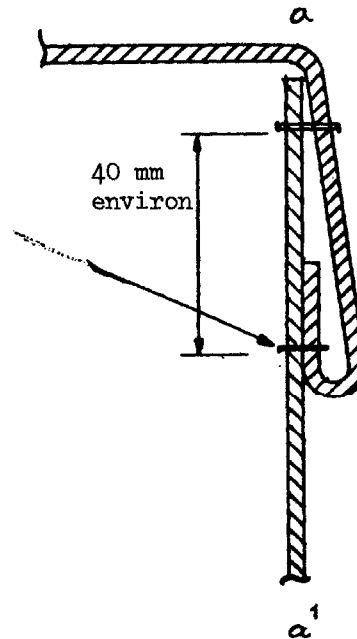

PH

PH

Croquis n° 3

BACHE FAITE DE PLUSIEURS PIECES ASSEMBLEES PAR SOUDURE

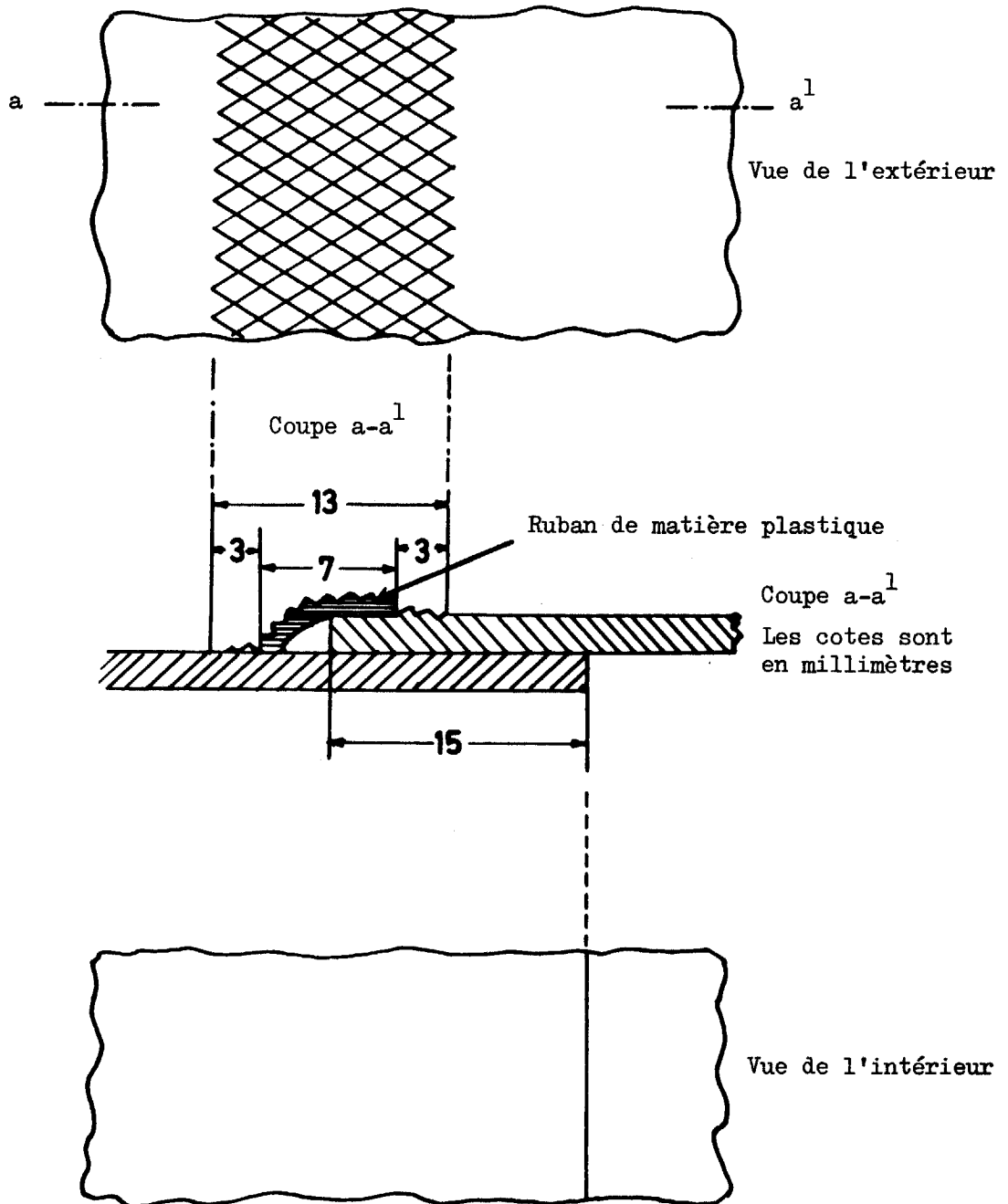

Croquis n° 4  
RACCOMMODAGE DE LA BACHE

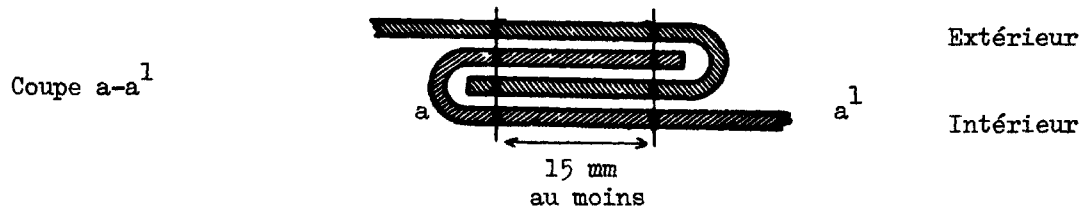
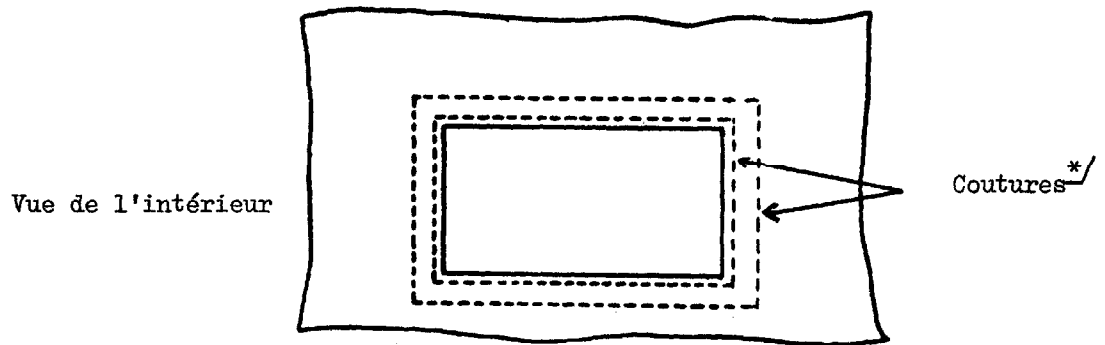
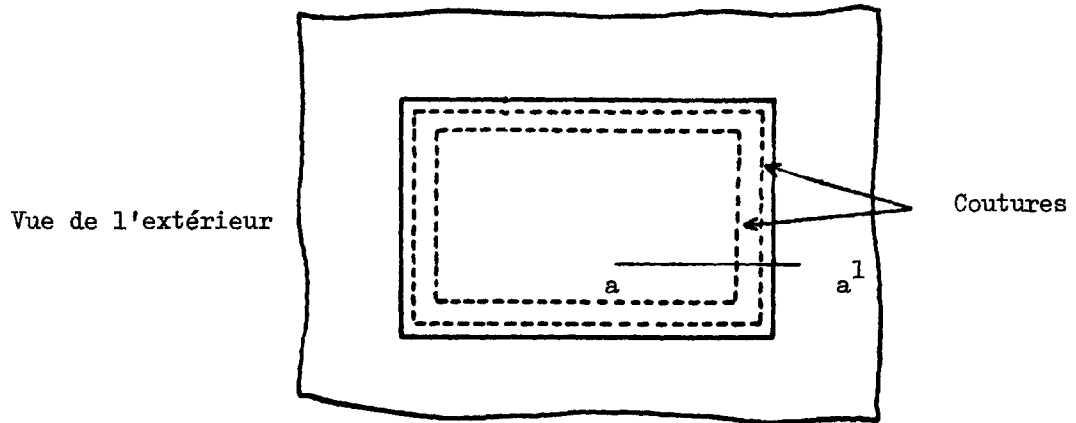

\*/ Les fils visibles de l'intérieur devront être de couleur différente de celle des fils visibles de l'extérieur, et de celle de la bâche.



Croquis n° 5  
SPECIMEN D'EMBOUT

1. Vue latérale : Recto

Rivet creux pour le passage du lien  
du scellement douanier (dimensions  
minimales de l'ouverture :  
largeur 3 mm, longueur 11 mm)

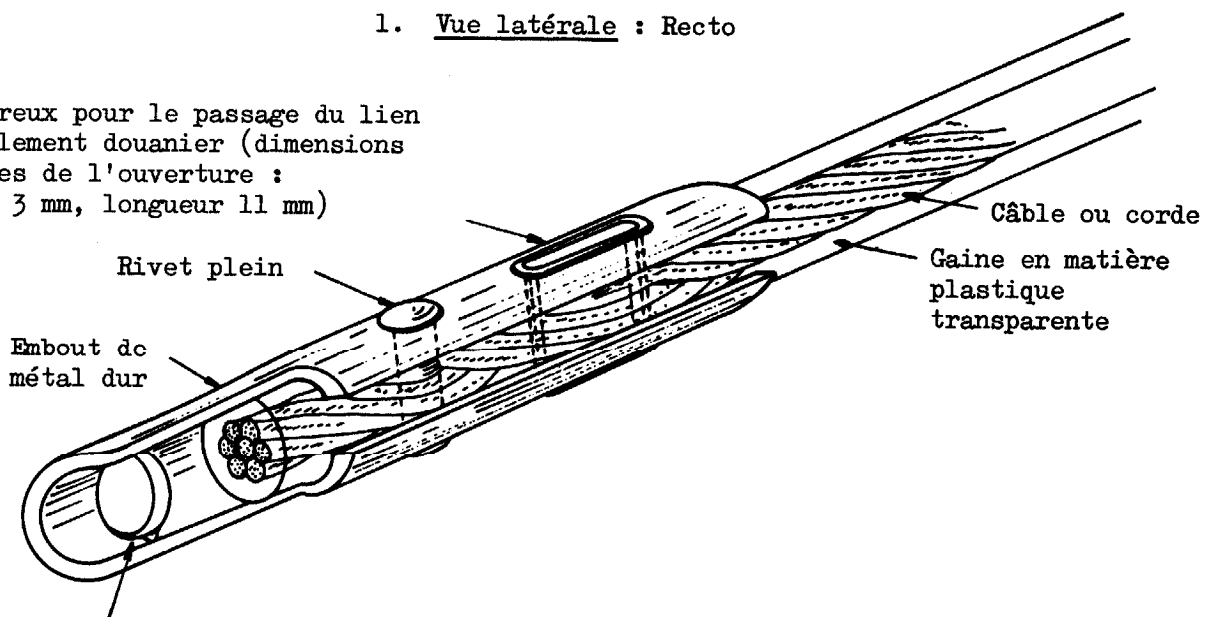

Trou pour la fermeture  
par le transporteur

2. Vue latérale : Verso

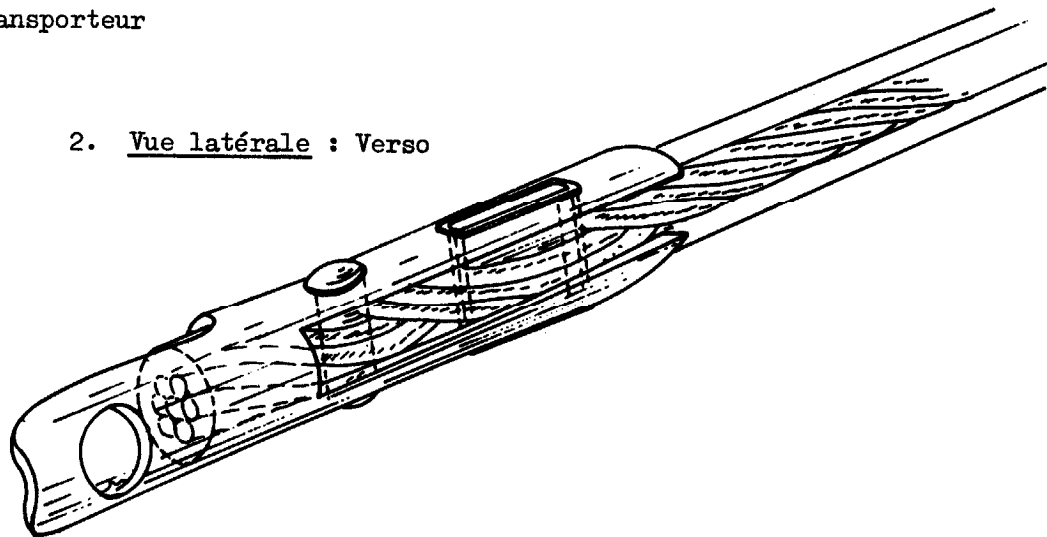



Annexe 3

PROCEDURE D'AGREMENT DES VEHICULES ROUTIERS REpondANT AUX CONDITIONS TECHNIQUES  
PREVUES DANS LE REGLEMENT DE L'ANNEXE 2

GENERALITES

1. Les véhicules routiers peuvent être agréés selon l'une des procédures suivantes :
  - a) soit individuellement,
  - b) soit par type de construction (série de véhicules routiers).
2. L'agrément donnera lieu à la délivrance d'un certificat d'agrément conforme au modèle de l'annexe 4. Ce certificat sera imprimé dans la langue du pays de délivrance et en français ou en anglais. Il sera accompagné, lorsque l'autorité qui a délivré l'agrément l'aura estimé utile, de photographies ou de dessins authentifiés par cette autorité. Le nombre de ces documents sera alors porté par cette autorité dans la rubrique No 6 du certificat.
3. Le certificat devra se trouver à bord du véhicule routier.
4. Les véhicules routiers seront présentés tous les deux ans, aux fins de vérification et de reconduction éventuelle de l'agrément, aux autorités compétentes du pays d'immatriculation du véhicule, ou, en cas de véhicules non immatriculés, du pays dans lequel le propriétaire ou l'utilisateur est domicilié.
5. Si un véhicule routier ne satisfait plus aux conditions techniques prescrites pour son agrément, il devra, avant de pouvoir être utilisé à nouveau pour le transport de marchandises sous le couvert de carnets TIR, être remis dans l'état qui lui avait valu l'agrément, de manière à satisfaire à nouveau à ces conditions techniques.
6. Lorsque les caractéristiques essentielles d'un véhicule routier sont modifiées, ce véhicule ne sera plus couvert par l'agrément accordé et devra recevoir un nouvel agrément de l'autorité compétente avant de pouvoir être utilisé pour le transport de marchandises sous le couvert de carnets TIR.
7. Les autorités compétentes du pays d'immatriculation du véhicule, ou dans le cas de véhicules ne nécessitant pas d'immatriculation, les autorités compétentes du pays où le propriétaire ou l'utilisateur du véhicule est établi, peuvent, le cas échéant, retirer ou renouveler le certificat d'agrément ou délivrer un nouveau certificat d'agrément dans les circonstances énumérées à l'article 14 de la présente Convention et aux paragraphes 4, 5 et 6 de la présente annexe.

#### PROCEDURE D'AGREMENT INDIVIDUEL

8. L'agrément individuel est demandé à l'autorité compétente par le propriétaire, l'exploitant ou le représentant de l'un ou de l'autre. L'autorité compétente procède au contrôle du véhicule routier présenté en application des règles générales prévues aux paragraphes 1 à 7 ci-dessus, s'assure qu'il satisfait aux conditions techniques prescrites à l'annexe 2 et délivre, après agrément, un certificat conforme au modèle de l'annexe 4.

#### PROCEDURE D'AGREMENT PAR TYPE DE CONSTRUCTION (SERIES DE VEHICULES ROUTIERS)

9. Lorsque les véhicules routiers sont fabriqués en série selon un même type de construction, le constructeur pourra demander l'agrément par type de construction à l'autorité compétente du pays de fabrication.

10. Le constructeur devra indiquer, dans sa demande, les numéros ou les lettres d'identification qu'il attribue au type de véhicule routier dont il demande l'agrément.

11. Cette demande devra être accompagnée de plans et d'une spécification détaillée de la construction du type de véhicule routier à agréer.

12. Le constructeur devra s'engager par écrit :

a) à présenter à l'autorité compétente ceux des véhicules du type en cause qu'elle désire examiner;

b) à permettre à l'autorité compétente d'examiner d'autres unités à tout moment au cours de la production de la série du type considéré;

c) à informer l'autorité compétente de toute modification des plans ou des spécifications, quelle qu'en soit l'importance, avant d'y procéder;

d) à porter sur les véhicules routiers, en un endroit visible, les numéros ou lettres d'identification du type de construction, ainsi que le numéro d'ordre de chaque véhicule dans la série du type considéré (numéro de fabrication);

e) à tenir un état des véhicules fabriqués selon le type agréé.

13. L'autorité compétente indiquera, le cas échéant, les modifications à apporter au type de construction prévu pour pouvoir accorder l'agrément.

14. Aucun agrément par type de construction ne sera accordé sans que l'autorité compétente ait constaté, par l'examen d'un ou plusieurs véhicules fabriqués selon ce type de construction, que les véhicules de ce type satisfont aux conditions techniques prescrites à l'annexe 2.

15. L'autorité compétente notifiera par écrit au constructeur sa décision d'agrément du type. Cette décision sera datée, numérotée, et désignera avec précision l'autorité qui l'a prise.

16. L'autorité compétente prendra les mesures nécessaires pour délivrer, pour chaque véhicule construit en conformité avec le type de construction agréé, un certificat d'agrément dûment visé par ses soins.

17. Le titulaire du certificat d'agrément devra, avant toute utilisation du véhicule, pour le transport de marchandises sous le couvert de carnets TIR, compléter, en tant que de besoin, le certificat d'agrément par :

- l'indication du numéro d'immatriculation attribué au véhicule (rubrique No 1), ou
- lorsqu'il s'agit d'un véhicule non soumis à l'immatriculation, l'indication de son nom et du siège de son établissement (rubrique No 8).

18. Lorsqu'un véhicule ayant fait l'objet d'un agrément par type de construction est exporté vers un autre pays, Partie contractante à la présente Convention, aucune nouvelle procédure d'agrément ne sera exigée dans ce pays du fait de l'importation.

#### PROCEDURE D'ANNOTATION DU CERTIFICAT D'AGREMENT

19. Lorsqu'un véhicule agréé, transportant des marchandises sous le couvert d'un carnet TIR, présente des défauts d'importance majeure, les autorités compétentes des Parties contractantes pourront, soit refuser au véhicule l'autorisation de poursuivre son voyage sous le couvert d'un carnet TIR, soit permettre au véhicule de continuer son voyage sous le couvert d'un carnet TIR sur leur propre territoire en prenant les mesures de contrôle appropriées. Le véhicule agréé devra être remis en état dans les moindres délais et, au plus tard, avant toute nouvelle utilisation pour le transport sous le couvert d'un carnet TIR.

20. Dans chacun de ces deux cas, les autorités douanières porteront une mention appropriée à la rubrique No 10 du certificat d'agrément du véhicule. Lorsque le véhicule aura été remis dans un état qui justifie l'agrément, il sera présenté aux autorités compétentes d'une Partie contractante qui valideront à nouveau le certificat en ajoutant à la rubrique No 11 une mention annulant les annotations précédentes. Aucun véhicule dont le certificat porte une mention à la rubrique No 10 en vertu des dispositions précitées ne pourra être utilisé à nouveau pour le transport de marchandises sous le couvert d'un carnet TIR tant qu'il n'aura pas été remis en état et que les annotations à la rubrique No 10 n'auront pas été annulées comme il est dit ci-dessus.

21. Toute mention portée sur le certificat sera datée et authentifiée par les autorités ~~douanières~~ <sup>compétentes</sup>.

22. Lorsque les autorités douanières jugent qu'un véhicule présente des défauts d'importance mineure qui ne créent aucun risque de fraude, la poursuite de l'utilisation de ce véhicule pour le transport de marchandises sous le couvert de carnets TIR pourra être autorisée. Le porteur du certificat d'agrément sera avisé de cette défectuosité et devra faire remettre son véhicule en état dans des délais raisonnables.

---

Annexe 4

MODELE DU CERTIFICAT D'AGREMENT D'UN VEHICULE ROUTIER





(Dernière page)

AVIS IMPORTANT

1. Le certificat d'agrément sera accompagné, lorsque l'autorité qui a délivré l'agrément l'aura estimé utile, de photographies ou de dessins authentifiés par cette autorité. Le nombre de ces documents sera alors porté par cette autorité dans la rubrique No 5 du certificat.
2. Le certificat devra se trouver à bord du véhicule routier.
3. Les véhicules routiers seront présentés tous les deux ans, aux fins de vérification et de reconduction éventuelle de l'agrément, aux autorités compétentes du pays d'immatriculation du véhicule, ou, en cas de véhicules non immatriculés, du pays dans lequel le propriétaire ou l'utilisateur est domicilié.
4. Si un véhicule routier ne satisfait plus aux conditions techniques prescrites pour son agrément, il devra, avant de pouvoir être utilisé à nouveau pour le transport de marchandises sous le couvert de carnets TIR, être remis dans l'état qui lui avait valu l'agrément, de manière à satisfaire à nouveau à ces conditions techniques.
5. Lorsque les caractéristiques essentielles d'un véhicule routier sont modifiées, ce véhicule ne sera plus couvert par l'agrément accordé et devra recevoir un nouvel agrément de l'autorité compétente avant de pouvoir être utilisé pour le transport de marchandises sous le couvert de carnets TIR.

(Page de couverture)

C E R T I F I C A T D' A G R E M E N T

d'un véhicule routier pour les transports des marchandises sous scellement douanier

Certificat No

14 novembre

Convention TIR du ..... 1975

Délivré par (autorité compétente)

(a2811d)

**CERTIFICAT D'AGREMENT**  
No

**IDENTIFICATION**

1. Numéro d'immatriculation
2. Type du véhicule
3. Numéro de châssis
4. Marque (ou nom du constructeur)
5. Autres caractéristiques
6. Nombre d'annexes

**7. AGREMENT**

- agrément individuel
- agrément par type de construction  
(marquer d'une croix la case appropriée)

Valable jusqu'au

Lieu  
Date  
Signature

Cachet

**8. TITULAIRE** [seulement pour véhicules non immatriculés]

Nom et adresse

*(propriétaire ou utilisateur)*

**9. RENOUELEMENTS**

Valable jusqu'au			
Lieu			
Date			
Signature			
Cachet			

(pliage)

**OBSERVATIONS**

(réservé aux autorités compétentes)

10. Défauts constatés		11. Remise en état	
Autorité	Cachet	Autorité	Cachet
Signature		Signature	
10. Défauts constatés		11. Remise en état	
Autorité	Cachet	Autorité	Cachet
Signature		Signature	
12. Autres remarques			

Annexe 5

PLAQUES TIR

1. Les plaques auront pour dimensions : 250 mm sur 400 mm.
  2. Les lettres TIR, en caractères latins majuscules, auront une hauteur de 200 mm et leur trait une épaisseur d'au moins 20 mm. Elles seront de couleur blanche sur fond bleu.
-



Annexe 6

NOTES EXPLICATIVES

INTRODUCTION

i) Conformément aux dispositions de l'article 43 de la présente Convention, les notes explicatives donnent l'interprétation de certaines dispositions de la présente Convention et de ses annexes. Elles reprennent également certaines pratiques recommandées.

ii) Les notes explicatives ne modifient pas les dispositions de la présente Convention ou de ses annexes; elles en précisent simplement le contenu, la signification et la portée.

iii) En particulier, eu égard aux dispositions de l'article 12 et de l'annexe 2 de la présente Convention, relatives aux conditions techniques d'agrément des véhicules routiers pour le transport sous scellement douanier, les notes explicatives précisent, s'il y a lieu, les techniques de construction qui doivent être acceptées par les Parties contractantes comme répondant à ces dispositions. Elles précisent aussi, le cas échéant, les techniques de construction qui ne satisfont pas à ces dispositions.

iv) Les notes explicatives permettent d'appliquer les dispositions de la présente Convention et de ses annexes en tenant compte de l'évolution technique et des exigences d'ordre économique.

0 TEXTE PRINCIPAL DE LA CONVENTION

0.1 Article premier

0.1 b) Les exceptions (redevances et impositions) visées à l'alinéa b) de l'article premier s'entendent de toutes les sommes autres que les droits et taxes perçus à l'importation ou à l'exportation par les Parties contractantes ou à l'occasion de l'importation ou de l'exportation. Les montants de ces sommes seront limités au coût approximatif des services rendus et ne constitueront pas un moyen indirect de protection des produits nationaux ou une taxe à caractère fiscal perçue sur les importations ou les exportations. Ces <sup>redevances</sup> ~~versements~~ et impositions comprennent, entre autres, les versements afférents

PH

- aux certificats d'origine s'ils sont nécessaires pour le transit,
- aux analyses effectuées par les laboratoires des douanes à des fins de contrôle,

- aux inspections douanières et aux autres opérations de dédouanement effectuées en dehors des heures ouvrables normales et des locaux officiels du bureau des douanes,
- aux inspections effectuées pour des raisons d'ordre sanitaire, vétérinaire ou phytopathologique.

0.1 e) On entend par "carrosserie amovible" un compartiment de chargement qui n'est doté d'aucun moyen de locomotion et qui est conçu pour être transporté sur véhicule routier, le châssis de ce véhicule et le cadre inférieur de la carrosserie étant spécialement adaptés à cette fin.

0.1 e) i) Le terme "partiellement clos" tel qu'il s'applique à l'équipement visé à l'alinéa e) i) de l'article premier s'entend des engins généralement constitués par un plancher et une superstructure délimitant un espace de chargement équivalant à celui d'un conteneur clos. La superstructure est généralement faite d'éléments métalliques constituant la carcasse d'un conteneur. Ces types de conteneurs peuvent comporter également une ou plusieurs parois latérales ou frontales. Certains de ces conteneurs comportent simplement un toit relié au plancher par des montants verticaux. Les conteneurs de ce type sont utilisés, notamment, pour le transport des marchandises volumineuses (voitures automobiles, par exemple).

## 0.2 Article 2

0.2-1 L'article 2 prévoit qu'un transport sous carnet TIR peut commencer et se terminer dans un même pays à condition qu'il emprunte au cours du trajet un territoire étranger. Rien ne s'oppose en pareil cas à ce que les autorités douanières du pays de départ exigent, en plus du carnet TIR, un document national destiné à assurer la libre réimportation des marchandises. Il est cependant recommandé que les autorités douanières évitent d'exiger un tel document et acceptent de le remplacer par une annotation spéciale sur le carnet TIR.

0.2-2 Les dispositions de cet article permettent le transport de marchandises sous le couvert d'un carnet TIR lorsqu'une partie seulement du trajet est effectuée par route. Elles ne précisent pas quelle partie du trajet doit être effectuée par route et il suffit que cette partie se situe entre le début de l'opération TIR et son achèvement. Cependant, en dépit des intentions de

l'expéditeur au départ, il peut se produire pour des raisons imprévues, de caractère commercial ou accidentel, qu'aucune partie du trajet ne peut être effectuée par route. Dans ces cas exceptionnels, les Parties contractantes accepteront le carnet TIR et la responsabilité des associations garantes demeurera engagée.

0.5 Article 5

Cet article n'exclut pas le droit d'effectuer des contrôles des marchandises par sondage, mais il fait ressortir que ces contrôles doivent demeurer très limités en nombre. En effet, le système international du carnet TIR donne des garanties supplémentaires à celles présentées par les procédures nationales; d'une part, les indications du carnet TIR relatives aux marchandises doivent correspondre aux mentions portées sur les documents de douane éventuellement établis dans le pays de départ; d'autre part, les pays de passage et de destination trouvent déjà des garanties dans les contrôles qui sont effectués au départ et qui sont attestés par le visa du bureau de douane de départ. (Voir aussi plus loin <sup>la note a</sup> ~~du sujet de~~ l'article 19.) PH

0.6.2 Article 6, paragraphe 2

D'après les dispositions de ce paragraphe, les autorités douanières d'un pays peuvent agréer plusieurs associations, chacune d'elles assumant la responsabilité découlant <sup>d'opérations effectuées sous la couverture</sup> ~~de la décharge~~ des carnets qu'elle a émis ou qu'ont émis les associations dont elle est la correspondante. PH

0.8.3 Article 8, paragraphe 3

Il est recommandé aux autorités douanières de limiter à une somme équivalente à 50 000 dollars des Etats-Unis par carnet TIR le montant maximum éventuellement exigible de l'association garante.

0.8.6 Article 8, paragraphe 6

1. A défaut de l'existence, dans le carnet TIR, d'indications suffisamment précises pour permettre de taxer les marchandises, les intéressés peuvent apporter la preuve de leur nature exacte.
2. Si aucune preuve n'est apportée, les droits et taxes seront appliqués, non pas à un taux forfaitaire sans relation avec la nature des marchandises, mais au taux le plus élevé applicable au genre de marchandises couvertes par les indications du carnet TIR.

0.10 Article 10

Le certificat de décharge du carnet TIR est considéré comme avoir été obtenu abusivement ou frauduleusement lorsque l'opération TIR a été effectuée au moyen de compartiments de chargement ou de conteneurs modifiés frauduleusement ou lorsque ont été constatées des manoeuvres telles que l'emploi de documents faux ou inexacts, la substitution de marchandises, la manipulation de scellements douaniers, ou lorsque ce certificat a été obtenu par d'autres moyens illicites.

0.11 Article 11

0.11-1 Lorsqu'elles doivent prendre la décision de libérer ou non les marchandises ou les véhicules, les autorités douanières ne devraient pas se laisser influencer par le fait que l'association garante est responsable du paiement des droits, taxes ou intérêts de retard dus par le titulaire du carnet, si leur législation leur donne d'autres moyens d'assurer la protection des intérêts dont elles ont la charge.

0.11-2 Si l'association garante est priée, conformément à la procédure prévue à l'article 11, de verser les sommes visées aux paragraphes 1 et 2 de l'article 8 et ne le fait pas dans le délai de trois mois prescrit par la Convention, les autorités compétentes pourront exiger le paiement des sommes en question sur la base de leur réglementation nationale, car il s'agit alors d'une non-exécution d'un contrat de garantie souscrit par l'association garante en vertu de la législation nationale.

0.15 Article 15

La dispense de document douanier d'importation temporaire peut créer certaines difficultés lorsqu'il s'agit de véhicules non soumis à l'immatriculation tels que dans certains pays les remorques ou semi-remorques. Dans ce cas, les dispositions de l'article 15 peuvent être respectées, tout en garantissant aux autorités douanières une sécurité suffisante, en faisant mention sur les volets n° 1 et n° 2 du carnet TIR utilisés par le pays en question et sur les souches correspondantes des caractéristiques (marques et numéros) de ces véhicules.



0.17 Article 17

0.17-1 La disposition prévoyant que le manifeste des marchandises couvertes par le carnet TIR doit indiquer séparément le contenu de chaque véhicule d'un ensemble de véhicules, ou de chaque conteneur, a uniquement pour objet de faciliter le contrôle douanier du contenu d'un seul véhicule ou d'un seul conteneur. Cette disposition ne doit donc pas être interprétée avec une rigueur telle que toute différence entre le contenu effectif d'un véhicule ou d'un conteneur et le contenu de ce véhicule ou de ce conteneur, tel qu'il est indiqué dans le manifeste, soit considérée comme une violation des dispositions de la Convention. Si le transporteur peut prouver à la satisfaction des autorités compétentes qu'en dépit de cette différence, toutes les marchandises indiquées dans le manifeste correspondent au total des marchandises chargées dans l'ensemble des véhicules ou dans les conteneurs couverts par le carnet TIR, on ne devra pas, en principe, considérer qu'il y a violation des dispositions douanières.

0.17-2 Dans le cas de déménagements, on pourra faire application de la procédure prévue au paragraphe 10 c) des règles relatives à l'utilisation du carnet TIR et on simplifiera raisonnablement l'énumération des objets transportés.

0.18 Article 18

0.18-1 Le bon fonctionnement du régime TIR implique que les autorités douanières d'un pays refusent qu'un bureau de sortie de ce pays soit désigné comme bureau de destination pour un transport qui continue vers le pays voisin, également Partie contractante à la présente Convention, à moins que des raisons particulières ne justifient la demande.

0.18-2

1. Les marchandises doivent être chargées de telle façon que le lot de marchandises destiné à être déchargé au premier lieu de déchargement puisse être retiré du véhicule ou du conteneur sans qu'il soit nécessaire de décharger l'autre lot ou les autres lots de marchandises destinés à être déchargés aux autres lieux de déchargement.
2. Dans le cas d'un transport comportant déchargement dans plusieurs bureaux, il est nécessaire, dès qu'un déchargement partiel a eu lieu, d'en faire mention sur tous les manifestes restants du carnet TIR dans la case 12 et d'y préciser en même temps sur les volets restants et sur les souches correspondantes que de nouveaux scellements ont été apposés.

0.19 Article 19

L'obligation, pour le bureau de douane de départ, de s'assurer de l'exactitude du manifeste de marchandises implique la nécessité de vérifier au moins que les indications du manifeste relatives aux marchandises correspondent à celles des documents d'exportation et des documents de transport ou autres documents commerciaux relatifs à ces marchandises; le bureau de douane de départ peut aussi examiner les marchandises en tant que de besoin. Le bureau de douane de départ doit aussi, avant d'apposer les scellements, vérifier l'état du véhicule routier ou du conteneur et, dans le cas de véhicules ou de conteneurs bâchés, l'état des bâches et des liens de fermeture des bâches, ces accessoires n'étant pas compris dans le certificat d'agrément.

0.20 Article 20

Lorsqu'elles fixent des délais pour le transport de marchandises sur leur territoire, les autorités douanières doivent également tenir compte, entre autres, des règlements particuliers auxquels les transporteurs doivent se conformer, et notamment des règlements relatifs aux heures de travail et aux périodes de repos obligatoire des conducteurs de véhicules routiers. Il est recommandé que ces autorités douanières ne fassent usage de leur droit de fixer l'itinéraire que lorsqu'elles le jugent indispensable.

0.21 Article 21

0.21-1 Les dispositions de cet article ne limitent en rien le pouvoir des autorités douanières d'inspecter et de contrôler tous les éléments du véhicule autres que les compartiments de chargement scellés.

0.21-2 Le bureau de douane d'entrée peut renvoyer le transporteur au bureau de douane de sortie du pays voisin lorsqu'il constate que le visa de sortie a été omis ou n'a pas été correctement apposé dans ledit pays. En pareil cas, le bureau de douane d'entrée insère dans le carnet TIR une note à l'intention du bureau de douane de sortie correspondant.

0.21-3 Si, lors des opérations de contrôle, les autorités douanières prélèvent des échantillons de marchandises, elles doivent porter sur le manifeste des marchandises du carnet TIR une annotation contenant toutes précisions utiles sur les marchandises prélevées.

0.28

Article 28

1. L'article 28 prévoit que la décharge du carnet TIR au bureau de destination doit avoir lieu sans retard, sous réserve que les marchandises soient placées sous un autre régime douanier ou dédouanées pour la consommation.
2. L'usage du carnet TIR doit être limité aux fonctions qui lui sont propres, c'est-à-dire le transit. Le carnet TIR ne doit pas servir, par exemple, à couvrir le stationnement des marchandises sous douane à destination. Si aucune irrégularité n'a été commise, le bureau de destination doit décharger le carnet TIR dès que les marchandises reprises sur le carnet ont été placées sous un autre régime douanier ou ont été dédouanées pour la consommation. Dans la pratique, cette décharge doit être effectuée après la réexportation immédiate des marchandises (cas, par exemple, de leur embarquement direct dans un port maritime), ou dès qu'elles ont fait l'objet à destination d'une déclaration de douane ou encore dès qu'elles ont été placées sous un régime douanier d'attente (par exemple, magasinage sous douane) selon les règles en vigueur dans le pays de destination.

0.29

Article 29

Il n'est pas requis de certificat d'agrément pour les véhicules routiers ou les conteneurs transportant des marchandises pondéreuses ou volumineuses. Il incombe néanmoins au bureau de douane de départ de vérifier que les autres conditions fixées dans cet article sont remplies pour ce genre de transport. Les bureaux de douane des autres Parties contractantes accepteront la décision prise par le bureau de douane de départ à moins qu'elle ne leur paraisse en contradiction évidente avec les dispositions de cet article 29.

0.38.1

Article 38, paragraphe 1

Une entreprise ne devrait pas être exclue du bénéfice du régime TIR du fait d'infractions commises à l'insu de ses responsables par l'un de ses conducteurs.

0.38.2

Article 38, paragraphe 2

Lorsqu'une Partie contractante a été informée qu'une personne établie ou domiciliée sur son territoire s'est rendue coupable d'une infraction sur le territoire d'un pays étranger, elle n'est pas tenue de s'opposer à la délivrance de carnets TIR à ~~cette~~<sup>la</sup> personne en cause.

PH

0.39 Article 39

L'expression "erreurs commises par négligence" vise des actes qui ne sont pas commis délibérément et en pleine connaissance de cause mais qui résultent du fait que des mesures raisonnables et nécessaires n'ont pas été prises pour assurer l'exactitude des informations dans un cas particulier.

0.45 Article 45

Il est recommandé aux Parties contractantes d'ouvrir le plus grand nombre possible de bureaux de douane aux opérations TIR, qu'il s'agisse de bureaux intérieurs ou de bureaux frontière.

2 ANNEXE 2

2.2 Article 2

2.2.1 a) Alinéa 1 a) - Assemblage des éléments constitutifs

- a) Lorsque des dispositifs d'assemblage (rivets, vis, boulons et écrous, etc.) sont utilisés, un nombre suffisant de ces dispositifs seront placés de l'extérieur, traverseront les éléments assemblés et dépasseront à l'intérieur où ils seront fixés de manière sûre (par exemple, rivés, soudés, bagués, boulonnés et rivés ou soudés sur l'écrou). Toutefois, les rivets classiques (c'est-à-dire ceux dont la pose exige une intervention de part et d'autre des éléments assemblés) pourront aussi être placés de l'intérieur. Nonobstant ce qui précède, le plancher des compartiments réservés au chargement peut être fixé au moyen de vis autotaraudeuses, de rivets insérés au moyen d'une charge explosive ou de rivets autoperceurs, placés de l'intérieur et traversant à angle droit le plancher et les traverses métalliques inférieures, à condition que, sauf dans le cas des vis autotaraudeuses, certaines des extrémités soient noyées dans la partie extérieure de la traverse ou soudées sur elle.
- b) L'autorité compétente détermine le nombre et la nature des dispositifs d'assemblage qui doivent satisfaire aux conditions de l'alinéa a) de la présente note, en s'assurant qu'il n'est pas possible de déplacer et remettre en place les éléments constitutifs ainsi assemblés sans laisser de traces visibles. Le choix et la pose des autres dispositifs d'assemblage ne sont soumis à aucune restriction.
- PH

- c) Les dispositifs d'assemblage qui peuvent être enlevés et remplacés sans laisser de traces visibles par action sur un seul côté, c'est-à-dire sans qu'il soit nécessaire d'intervenir de part et d'autre des éléments à assembler, ne seront pas admis au sens de l'alinéa a) de la présente note. Il s'agit, en particulier, des rivets à expansion, des rivets "aveugles" et similaires.
- d) Les modes d'assemblage décrits ci-dessus s'appliquent aux véhicules spéciaux, par exemple aux véhicules isothermes, aux véhicules frigorifiques, et aux véhicules-citernes, dans la mesure où ils ne sont pas incompatibles avec les prescriptions techniques auxquelles ces véhicules doivent satisfaire eu égard à leur utilisation. Lorsqu'il n'est pas possible, pour des raisons techniques, de fixer les éléments de la façon décrite à l'alinéa a) de la présente note les éléments constitutifs pourront être assemblés au moyen des dispositifs visés à l'alinéa c) de la présente note à condition que les dispositifs utilisés sur la face intérieure de la paroi ne soient pas accessibles de l'extérieur.

2.2.1 b) Alinéa 1 b) - Portes et autres systèmes de fermeture

- a) Le dispositif permettant l'apposition du scellement douanier doit :
  - i) être fixé par soudure ou à l'aide d'au moins deux dispositifs d'assemblage conformes à l'alinéa a) de la note explicative 2.2.1 a); ou
  - ii) être conçu de telle manière qu'il ne puisse, une fois le compartiment réservé au chargement fermé et scellé, être enlevé sans laisser de traces visibles.Il doit aussi :
  - iii) comporter des trous d'au moins 11 mm de diamètre ou des fentes d'au moins 11 mm de long sur 3 mm de large, et
  - iv) présenter une sûreté égale quel que soit le type de scellement utilisé.
- b) Les charnières, pentures, gonds et autres dispositifs d'attache des portes, etc. devront être fixés conformément aux prescriptions de l'alinéa a) i) et ii) de la présente note. De plus, les différentes parties constitutives du dispositif d'attache (axes ou tiges des charnières ou des gonds, par exemple) seront agencées de manière à ne

pas pouvoir être enlevées ou démontées sans laisser de traces visibles lorsque le compartiment réservé au chargement est fermé et scellé. Toutefois, lorsque le dispositif d'attache n'est pas accessible de l'extérieur, il suffira que la porte, etc., une fois fermée et scellée, ne puisse être retirée de ce dispositif sans laisser de traces visibles. Lorsque la porte ou le système de fermeture comporte plus de deux gonds, seuls les deux gonds qui sont les plus proches des extrémités de la porte doivent être fixés conformément aux prescriptions de l'alinéa a) i) et ii) ci-dessus.

c) Exceptionnellement, dans le cas des véhicules munis de compartiments calorifugés réservés au chargement, le dispositif de scellement douanier, les charnières et les autres pièces dont l'enlèvement permettrait d'accéder à l'intérieur du compartiment réservé au chargement ou à des espaces dans lesquels des marchandises pourraient être cachées, peuvent être fixées aux portes de ce compartiment réservé au chargement par des boulons ou des vis qui sont introduits depuis l'extérieur, mais qui ne satisfont pas par ailleurs aux exigences de l'alinéa a) de la note explicative 2.2.1 a) ci-dessus, sous réserve :

- i) que les pointes des boulons ou des vis soient ancrées dans une plaque taraudée ou dans un dispositif semblable monté derrière le panneau extérieur de la porte, et
- ii) que les têtes d'un nombre approprié de ces boulons ou de ces vis soient soudées au dispositif de scellement douanier, aux charnières, etc., de telle manière qu'elles soient complètement déformées et que l'on ne puisse enlever ces boulons ou ces vis sans laisser de traces visibles<sup>1/</sup>.

Le terme "compartiment calorifugé réservé au chargement" doit être interprété comme s'appliquant aux compartiments frigorifiques et othermes réservés aux chargements.

---

<sup>1/</sup> Voir croquis n° 1 joint à cette annexe.

- d) Les véhicules comportant un nombre important de fermetures telles que vannes, robinets, trous d'homme, flasques, etc., seront aménagés de manière à limiter, autant que possible, le nombre des scellements douaniers. A cet effet, les fermetures voisines les unes des autres seront reliées par un dispositif commun exigeant un seul scellement ou pourvues d'un couvercle répondant au même but.
- e) Les véhicules à toit ouvrant seront construits de manière à limiter autant que possible le nombre de scellements douaniers.

2.2.1 c)-1 Alinéa 1 c) - Ouvertures de ventilation

- a) Leur dimension maximale ne devra, en principe, pas dépasser 400 mm.
- b) Les ouvertures qui pourraient permettre l'accès direct au compartiment réservé au chargement seront obstruées par une toile métallique ou une plaque métallique perforée (dimension maximale des trous : 3 mm dans les deux cas) et seront protégées par un grillage métallique soudé (dimension maximale des mailles : 10 mm).
- c) Les ouvertures ne permettant pas l'accès direct au compartiment réservé au chargement (grâce à des systèmes à coudes ou à chicanes, par exemple) seront pourvues des mêmes dispositifs, les dimensions des trous et mailles pouvant toutefois aller jusqu'à 10 et 20 mm respectivement.
- d) Lorsque des ouvertures seront pratiquées dans des bâches, les dispositifs mentionnés à l'alinéa b) de la présente note seront en principe exigés. Cependant, les systèmes d'obturation constitués par une plaque métallique perforée placée à l'extérieur et une toile métallique ou en autre matière, fixée à l'intérieur, seront admis.
- e) Des dispositifs identiques non métalliques pourront être admis à condition que les dimensions des trous et des mailles soient respectées et que le matériau utilisé soit suffisamment résistant pour que ces trous ou ces mailles ne puissent pas être agrandis sensiblement sans détérioration visible. En outre le dispositif d'aération ne doit pas pouvoir être remplacé en agissant d'un seul côté de la bâche.

2.2.1 c)-2 Alinéa 1 c) - Ouvertures d'écoulement

- a) Leur dimension maximale ne devra pas, en principe, dépasser 35 mm.
- b) Les ouvertures permettant l'accès direct au compartiment réservé au chargement seront pourvues des dispositifs indiqués à l'alinéa b) de la note explicative 2.2.1 c)-1 pour les ouvertures de ventilation.
- c) Lorsque les ouvertures d'écoulement ne permettront pas l'accès direct au compartiment réservé au chargement, les dispositifs visés à l'alinéa b) de la présente note ne seront pas exigés, à condition que les ouvertures soient pourvues d'un système sûr de chicanes, facilement accessible de l'intérieur du compartiment réservé au chargement.

2.3 Article 3

2.3.3 Paragraphe 3 - Bâches faites de plusieurs pièces

- a) Les diverses pièces d'une même bâche peuvent être faites de matériaux différents, satisfaisant aux dispositions du paragraphe 2 de l'article 3 de l'annexe 2.
- b) Dans la confection de la bâche, toute disposition des pièces donnant des garanties de sécurité suffisantes sera admise, à condition que l'assemblage soit réalisé conformément aux prescriptions de l'article 3 de l'annexe 2.

2.3.6 a) Alinéa 6 a) - Véhicules à anneaux coulissants

Des anneaux de fixation en métal coulissant sur les barres métalliques fixées aux véhicules sont acceptables aux fins du présent paragraphe (voir croquis n° 2 joint à la présente annexe) à condition

- a) que les barres soient fixées au véhicule à des intervalles maximaux de 60 cm, de telle manière qu'on ne puisse les enlever et les remettre en place sans laisser de traces visibles;
- b) que les anneaux soient faits d'une double boucle ou pourvus d'une barre centrale et qu'ils soient fabriqués d'une seule pièce sans soudure;
- c) que la bâche soit fixée au véhicule d'une façon qui satisfasse strictement à la condition énoncée à l'alinéa a) de l'article premier de l'annexe 2 à la présente Convention.



2.3.6 b) Alinéa 6 b) - Bâches attachées de manière permanente

Lorsqu'un ou plusieurs bords de la bâche sont fixés de manière permanente à la carrosserie du véhicule, la bâche sera maintenue par une bande <sup>ou des bandes</sup> de métal ou de tout autre matériau approprié, ancrée à la carrosserie du véhicule par des dispositifs d'assemblage satisfaisant aux exigences de l'alinéa a) de la note 2.2.1 a) de la présente annexe. M

2.3.9 Paragraphe 9 - Câbles de fermeture en acier avec âme en textile

Sont admissibles, au titre de ce paragraphe, les câbles constitués par une âme en matière textile entourée de six torons constitués uniquement de fils d'acier et recouvrant entièrement l'âme, à condition que le diamètre de ces câbles soit d'au moins 3 mm (sans tenir compte, éventuellement, d'une gaine en matière plastique transparente).

2.3.11 a) Alinéa 11 a) - Rabat de tension des bâches

Sur de nombreux véhicules, la bâche est munie à l'extérieur d'un rabat horizontal percé d'oeillets s'étendant le long de la paroi latérale du véhicule. Ces rabats, appelés rabats de tension, sont destinés à permettre de tendre la bâche à l'aide de cordes ou de dispositifs semblables. Ces rabats ont été utilisés pour cacher des entailles horizontales pratiquées dans les bâches, qui permettaient d'accéder de manière illicite aux marchandises transportées dans le véhicule. C'est pourquoi il est recommandé de ne pas autoriser l'utilisation de rabats de ce type. Ils peuvent être remplacés par les dispositifs suivants :

- a) rabats de tension d'un type semblable, fixés à l'intérieur de la bâche;  
ou
- b) petits rabats individuels percés chacun d'un oeillet, fixés sur la face extérieure de la bâche et répartis à des intervalles tels qu'ils permettent de tendre la bâche de manière satisfaisante.

Une autre solution, possible dans certains cas, consiste à éviter l'utilisation des rabats de tension sur les bâches.

2.3.11 c) Alinéa 11 c) - Lanière des bâches

2.3.11 c)-1 Les matières suivantes sont considérées comme convenant pour la confection des lanières :

- a) cuir;
- b) matières textiles non extensibles, y compris le tissu plastifié ou caoutchouté, à condition qu'elles ne puissent être soudées ou reconstituées après rupture sans laisser de traces visibles. En outre la matière plastique de recouvrement des lanières sera transparente et sa surface sera lisse.

2.3.11 c)-2 Le dispositif faisant l'objet du croquis n° 3 joint à la présente annexe répond aux prescriptions de la dernière partie du paragraphe 11 de l'article 3 de l'annexe 2. Il répond aussi aux prescriptions du paragraphe 6 de l'article 3 de l'annexe 2.

3 ANNEXE 3

3.0.17 Procédure d'agrément

1. L'annexe 3 dispose que les autorités compétentes d'une Partie contractante peuvent délivrer un certificat d'agrément pour un véhicule fabriqué sur le territoire de ladite Partie et que ce véhicule ne sera soumis à aucune procédure d'agrément supplémentaire dans le pays où il est immatriculé, ou dans le pays où son propriétaire est domicilié, selon le cas.
2. Ces dispositions ne visent pas à limiter le droit que les autorités compétentes de la Partie contractante où le véhicule est immatriculé, ou sur le territoire de laquelle son propriétaire est domicilié, ont d'exiger la présentation d'un certificat d'agrément, soit à l'importation, soit ultérieurement à des fins liées à l'immatriculation ou au contrôle du véhicule ou à des formalités analogues.

3.0.20 Procédure d'annotation du certificat d'agrément

Pour annuler une mention relative à des déficiences lorsque le véhicule aura été remis dans un état satisfaisant, il suffira d'apposer, dans la rubrique n° 11 prévue à cet effet, la mention "Déficiences réparées", le nom, la signature et le cachet de l'autorité compétente intéressée.

Croquis No 1

EXEMPLE DE CHARNIERE ET DE DISPOSITIF DE SCHELLEMENT DOUANIER  
 POUR LES PORTES DE VEHICULES MONIS DE COMPARTIMENTS  
 DE CHARGEMENT CALORIFUGES

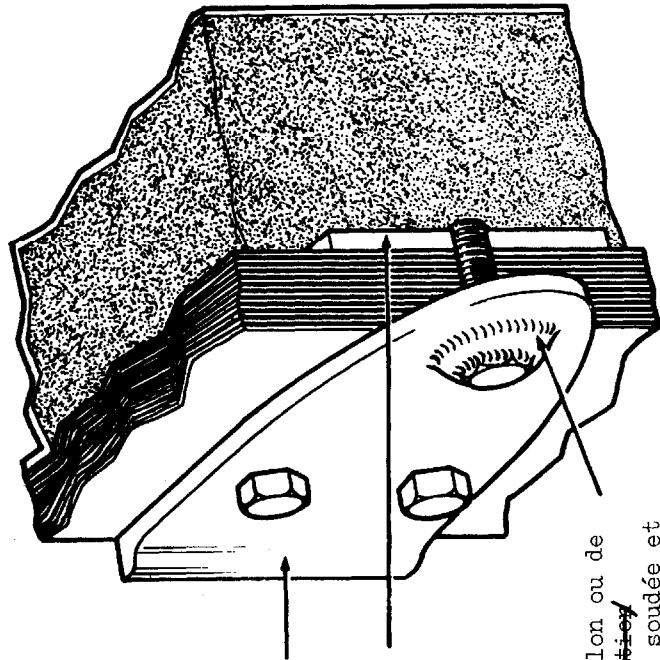

Tête de boulon ou de vis de fixation entièrement soudée et complètement déformée

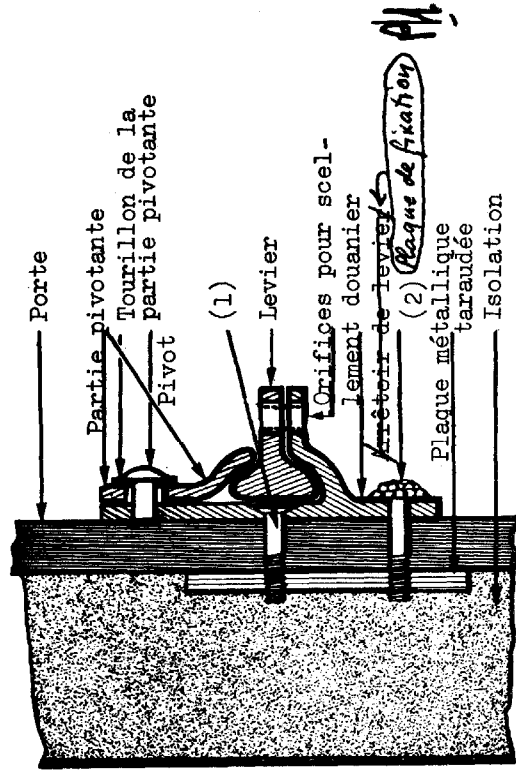

- (1) Tête de vis de fixation complètement déformée par soudage, inaccessible quand la porte est scellée.
- (2) Tête de boulon ou de vis de fixation complètement déformée par soudage.

Charnière

Dispositif de scellement douanier

Croquis No 2  
VEHICULES BACHES A ANNEAUX COULISSANTS

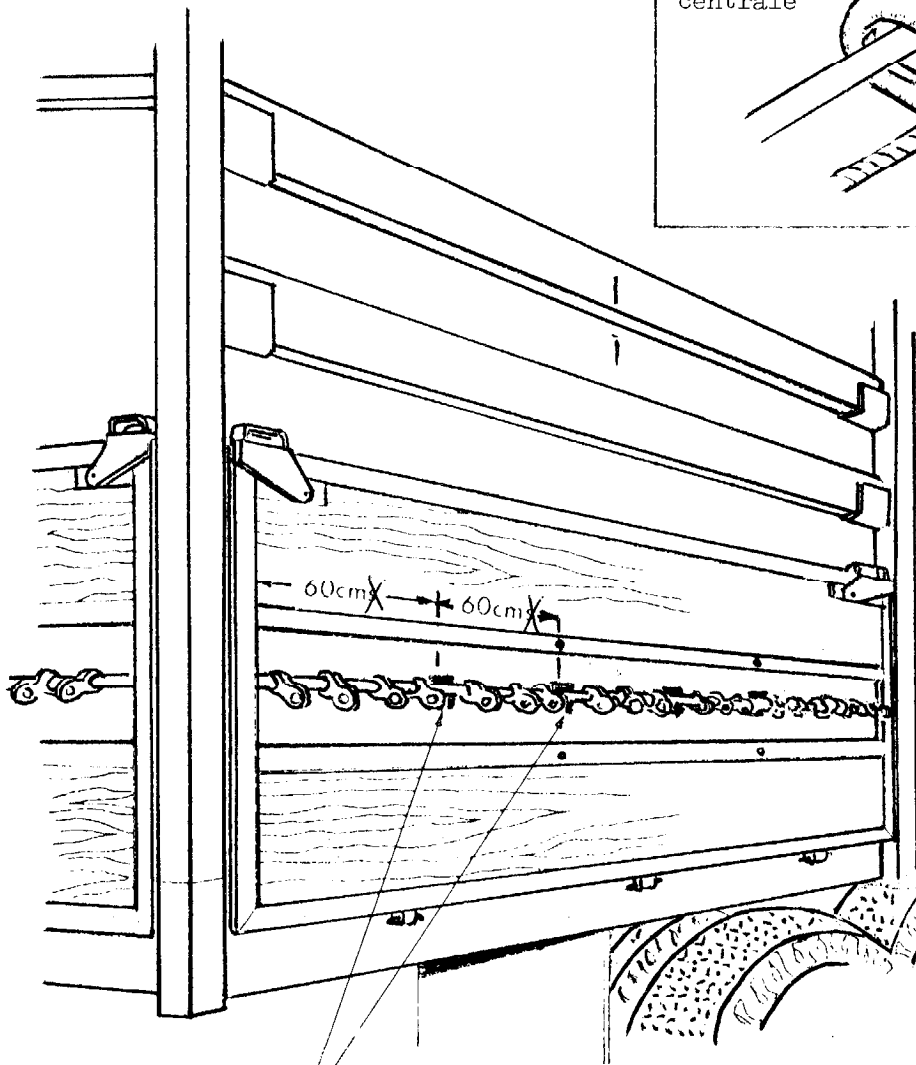
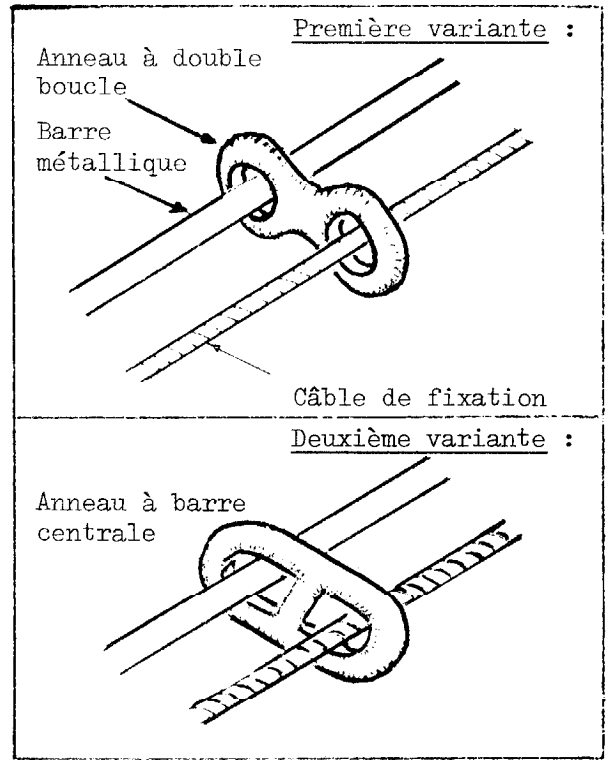

Points de fixation de la barre

PH

Croquis No 3

EXEMPLE DE DISPOSITIF DE FERMETURE D'UNE BACHE DE VEHICULE

Le dispositif reproduit ci-dessous répond aux prescriptions du dernier alinéa du paragraphe 11 de l'article 3 de l'annexe 2. Il répond aussi aux prescriptions du paragraphe 6 de l'article 3 de l'annexe 2.

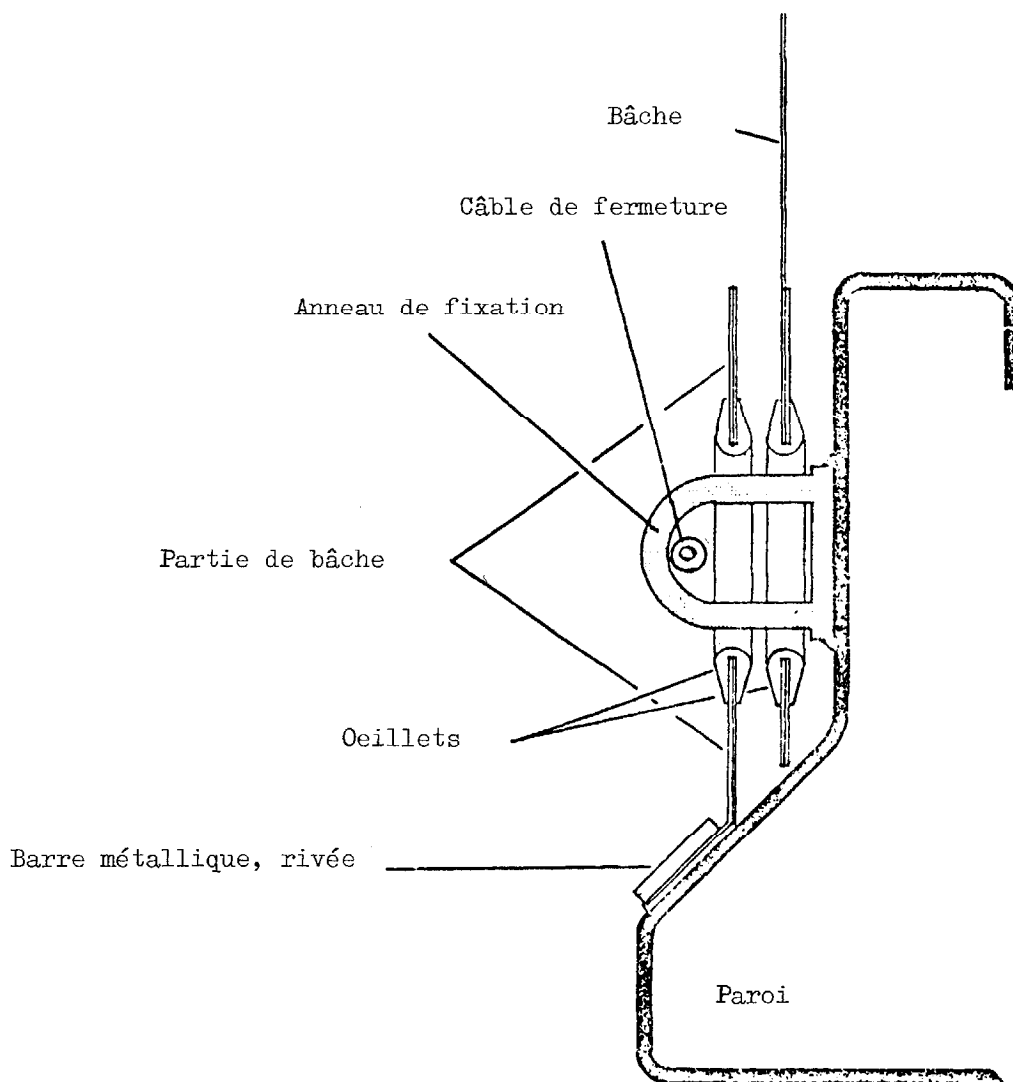

Croquis No 4

DISPOSITIF DE FERMETURE D'UNE BACHE

Le dispositif reproduit ci-dessous répond aux prescriptions de l'alinéa a) du paragraphe 6 de l'article 3 de l'annexe 2.

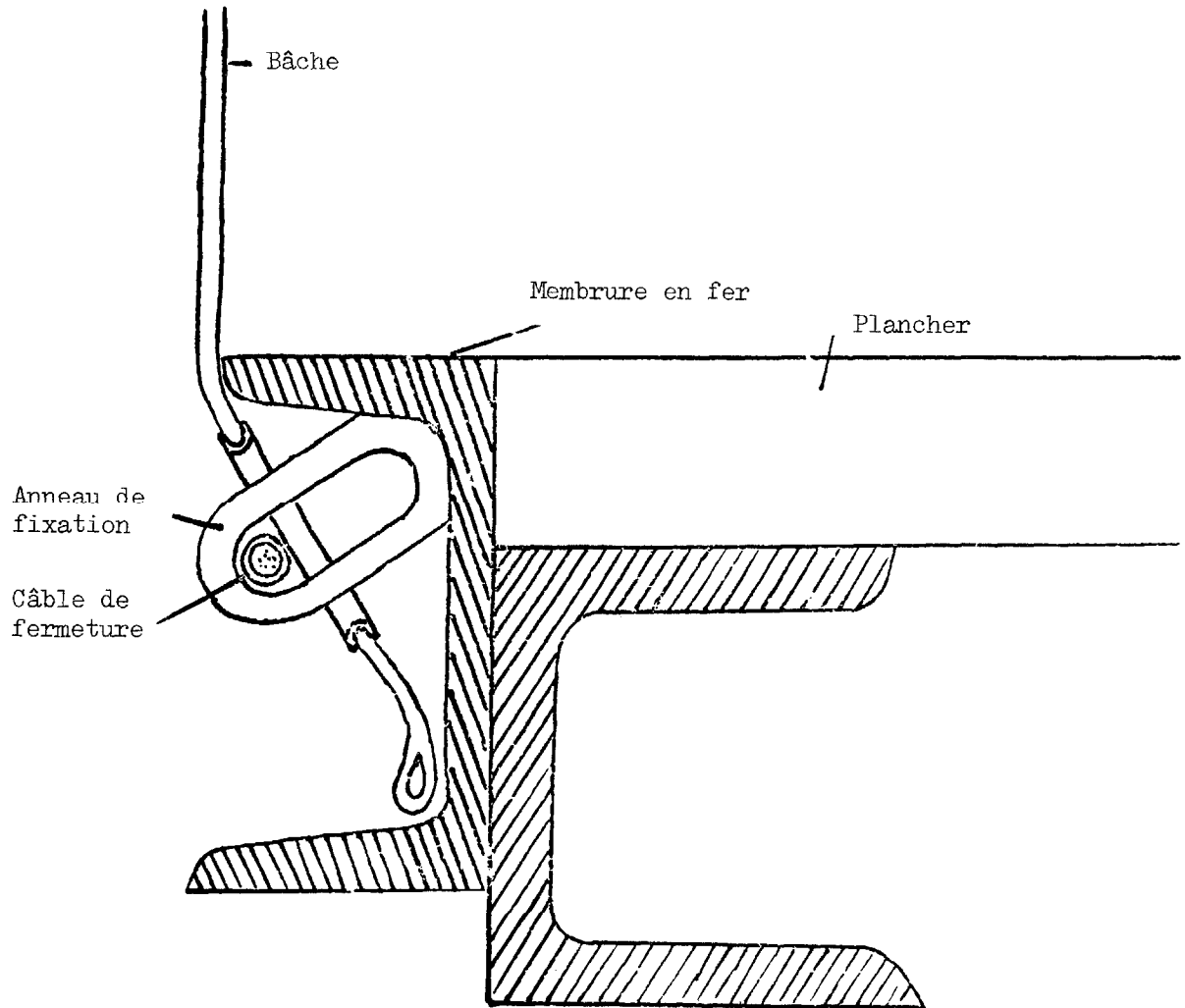

Annexe 7

ANNEXE RELATIVE A L'AGREMENT DES CONTENEURS

Première partie

REGLEMENT SUR LES CONDITIONS TECHNIQUES APPLICABLES AUX CONTENEURS  
POUVANT ETRE ADMIS AU TRANSPORT INTERNATIONAL  
SOUS SCHELLEMENT DOUANIER

Article premier

Principes fondamentaux

Seuls pourront être agréés pour le transport international de marchandises sous scellement douanier les conteneurs construits et aménagés de telle façon :

- a) qu'aucune marchandise ne puisse être extraite de la partie scellée du conteneur ou y être introduite sans laisser de traces visibles d'effraction ou sans rupture du scellement douanier;
- b) qu'un scellement douanier puisse y être apposé de manière simple et efficace;
- c) qu'ils ne comportent aucun espace caché permettant de dissimuler des marchandises;
- d) que tous les espaces susceptibles de contenir des marchandises soient facilement accessibles pour les visites douanières.

Article 2

Structure des conteneurs

1. Pour répondre aux prescriptions de l'article premier du présent Règlement :

- a) les éléments constitutifs du conteneur (parois, plancher, portes, toit, montants, cadres, traverses, etc.) seront assemblés soit au moyen de dispositifs ne pouvant être enlevés et remis en place de l'extérieur sans laisser de traces visibles, soit selon des méthodes ayant pour effet de constituer un ensemble ne pouvant être modifié sans laisser de traces visibles. Si les parois, le plancher, les portes et le toit sont constitués d'éléments divers, ces éléments devront répondre aux mêmes prescriptions et être suffisamment résistants;
- b) les portes et tous autres systèmes de fermeture (y compris les robinets, trous d'homme, flasques, etc.) comporteront un dispositif permettant l'apposition d'un scellement douanier. Ce dispositif ne devra pas pouvoir être enlevé et remis en place de l'extérieur sans laisser de traces visibles ni la porte ou la fermeture être ouverte, sans rompre le scellement douanier. Ce dernier sera protégé de manière adéquate. Les toits ouvrants seront admis;

- c) les ouvertures de ventilation et d'écoulement seront munies d'un dispositif empêchant d'avoir accès à l'intérieur du conteneur. Ce dispositif ne devra pas pouvoir être enlevé et remis en place de l'extérieur sans laisser de traces visibles.
2. Nonobstant les dispositions de l'alinéa c) de l'article premier du présent Règlement, les éléments constitutifs du conteneur qui, pour des raisons pratiques, doivent comporter des espaces vides (par exemple, entre les cloisons d'une paroi double), seront admis. Afin que ces espaces ne puissent être utilisés pour y dissimuler des marchandises :
- i) le revêtement intérieur du conteneur ne devra pas pouvoir être démonté et remis en place sans laisser de traces visibles; ou
  - ii) le nombre desdits espaces devra être réduit au minimum et ces espaces devront être aisément accessibles pour les visites douanières.

### Article 3

#### Conteneurs repliables ou démontables

Les conteneurs repliables ou démontables seront soumis aux dispositions de l'article premier et de l'article 2 du présent Règlement; au surplus, ils devront comporter un système de verrouillage bloquant les diverses parties une fois le conteneur monté. Ce système de verrouillage devra pouvoir être scellé par la douane lorsqu'il se trouvera à l'extérieur du conteneur une fois ce dernier monté.

### Article 4

#### Conteneurs bâchés

1. Les conteneurs bâchés satisferont aux conditions de l'article premier et des articles 2 et 3 du présent Règlement dans la mesure où elles sont susceptibles de leur être appliquées. Ils seront en outre conformes aux dispositions du présent article.
2. La bâche sera soit en forte toile, soit en tissu recouvert de matière plastique ou caoutchouté, non extensible et suffisamment résistant. Elle sera en bon état et confectionnée de manière qu'une fois placé le dispositif de fermeture, on ne puisse avoir accès au chargement sans laisser de traces visibles.
3. Si la bâche est faite de plusieurs pièces, les bords de ces pièces seront repliés l'un dans l'autre et assemblés au moyen de deux coutures éloignées d'au moins 15 mm. Ces coutures seront faites conformément au croquis No 1 joint au présent Règlement; toutefois, lorsque, pour certaines parties de la bâche (telles que rabats à l'arrière et angles renforcés), il n'est pas possible d'assembler les pièces de cette façon, il suffira de



replier le bord de la partie supérieure et de faire les coutures conformément au croquis No 2 joint au présent Règlement. L'une des coutures ne sera visible que de l'intérieur et la couleur du fil utilisé pour cette couture devra être de couleur nettement différente de la couleur de la bâche ainsi que de la couleur du fil utilisé pour l'autre couture. Toutes les coutures seront faites à la machine.

4. Si la bâche est en tissu recouvert de matière plastique et faite de plusieurs pièces, ces pièces pourront également être assemblées par soudure conformément au croquis No 3 joint au présent Règlement. Le bord d'une pièce recouvrira le bord de l'autre sur une largeur d'au moins 15 mm. La fusion des pièces sera assurée sur toute cette largeur. Le bord extérieur d'assemblage sera recouvert d'un ruban de matière plastique, d'une largeur d'au moins 7 mm, qui sera fixé par le même procédé de soudure. Il sera imprimé sur ce ruban, ainsi que sur une largeur d'au moins 3 mm de chaque côté de celui-ci, un relief uniforme et bien marqué. La soudure sera faite de telle manière que les pièces ne puissent être séparées, puis réassemblées, sans laisser de traces visibles.

5. Les raccommodages s'effectueront selon la méthode illustrée au croquis No 4 joint au présent Règlement, les bords seront repliés l'un dans l'autre et assemblés au moyen de deux coutures visibles et distantes d'au moins 15 mm; la couleur du fil visible de l'intérieur sera différente de celle du fil visible de l'extérieur et de celle de la bâche; toutes les coutures seront faites à la machine. Lorsque le raccommodage d'une bâche endommagée près des bords doit être opéré en remplaçant la partie abîmée par une pièce, la couture pourra aussi s'effectuer conformément aux prescriptions du paragraphe 3 du présent article et du croquis No 1 joint au présent Règlement. Les raccommodages des bâches en tissu recouvert de matière plastique pourront également être effectués suivant la méthode décrite au paragraphe 4 du présent article mais, dans ce cas, la soudure devra être effectuée sur les deux faces de la bâche, la pièce étant posée sur la face interne.

6. a) La bâche sera fixée au conteneur de façon à répondre strictement aux conditions des alinéas a) et b) de l'article premier du présent Règlement. La fermeture en sera assurée par :

- i) des anneaux métalliques apposés au conteneur;
- ii) des oeillets ménagés dans le bord de la bâche;
- iii) un lien de fermeture passant dans les anneaux par-dessus la bâche et restant visible de l'extérieur sur toute sa longueur.

La bâche recouvrira des éléments solides du conteneur sur une distance d'au moins 250 mm mesurée à partir du centre des anneaux de fixation, sauf dans les cas où le système de construction du conteneur empêcherait par lui-même tout accès aux marchandises.

b) Lorsque le bord d'une bâche doit être attaché de manière permanente au conteneur, l'assemblage sera continu et réalisé au moyen de dispositifs solides.

7. L'intervalle entre les anneaux et entre les oeilletons ne dépassera pas 200 mm. Les oeilletons seront renforcés.

8. Seront utilisés comme liens de fermeture :

a) des câbles d'acier d'un diamètre d'au moins 3 mm; ou

b) des cordes de chanvre ou de sisal d'un diamètre d'au moins 8 mm, entourées d'une gaine en matière plastique transparente non extensible. Les câbles pourront être entourés d'une gaine en matière plastique transparente non extensible.

9. Chaque câble ou corde devra être d'une seule pièce et muni d'un embout de métal dur à chaque extrémité. Le dispositif d'attache de chaque embout métallique devra comporter un rivet creux traversant le câble ou la corde et permettant le passage du fil ou de la bande du scellement douanier. Le câble ou la corde devra rester visible de part et d'autre du rivet creux, de façon qu'il soit possible de s'assurer que ce câble ou cette corde est bien d'une seule pièce (voir le croquis No 5 joint au présent Règlement).

10. Aux ouvertures servant au chargement et au déchargement pratiquées dans la bâche, les deux bords de la bâche chevaucheront l'un sur l'autre de façon suffisante. En outre, leur fermeture sera assurée par :

a) un rabat cousu ou soudé conformément aux paragraphes 3 et 4 du présent article;

b) des anneaux et des oeilletons satisfaisant aux conditions du paragraphe 7 du présent article; et

c) une lanière faite d'une matière appropriée, d'une seule pièce et non extensible, d'au moins 20 mm de largeur et 3 mm d'épaisseur, passant dans les anneaux et retenant ensemble les deux bords de la bâche ainsi que le rabat; cette lanière sera fixée à l'intérieur de la bâche et pourvue d'un oeillon pour recevoir le câble ou la corde visé au paragraphe 8 du présent article.

Lorsqu'il existe un dispositif spécial (chicane, etc.) empêchant d'avoir accès au chargement sans laisser de traces visibles, un rabat ne sera pas exigé.

11. Les marques d'identification devant figurer sur le conteneur, ainsi que la plaque d'agrément prévue à la deuxième partie de la présente annexe, ne devront en aucun cas être recouvertes par la bâche.

Article 5

Dispositions transitoires

Seront autorisés jusqu'au 1er janvier 1977 les embouts qui sont conformes au croquis No 5 joint au présent Règlement, même si leur rivet creux, d'un modèle agréé antérieurement, a une ouverture dont les dimensions sont inférieures à celles qui sont indiquées sur ledit croquis.

Première partie - Croquis No 1  
BACHE FAITE DE PLUSIEURS PIECES

Assemblage par couture

Vue de l'extérieur

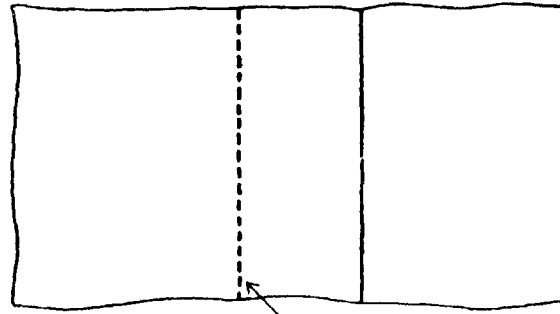

Couture

Vue de l'intérieur

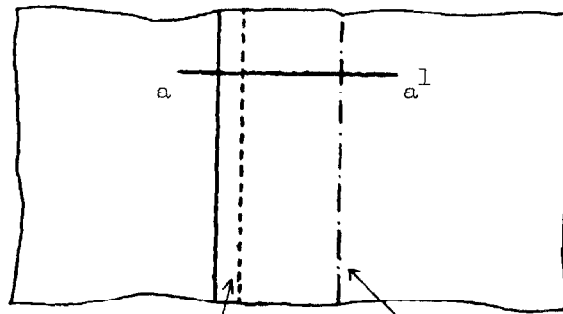

Couture

Couture (fil de couleur  
différente de celle  
de la bâche et de  
celle de l'autre  
couture)

Coupe a-a<sup>1</sup>

Couture à double repli

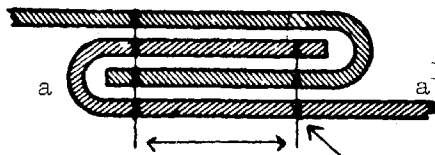

15 mm au  
moins

Fil visible de l'intérieur  
seulement et de couleur  
différente de celle de la  
bâche et de celle de  
l'autre couture

Première partie - Croquis No 2  
BACHE FAITE DE PLUSIEURS PIECES

Couture d'angle

Vue de  
l'extérieur

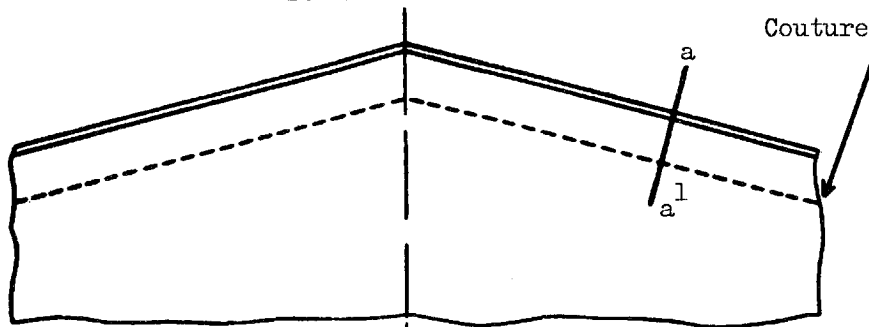

Vue de  
l'intérieur

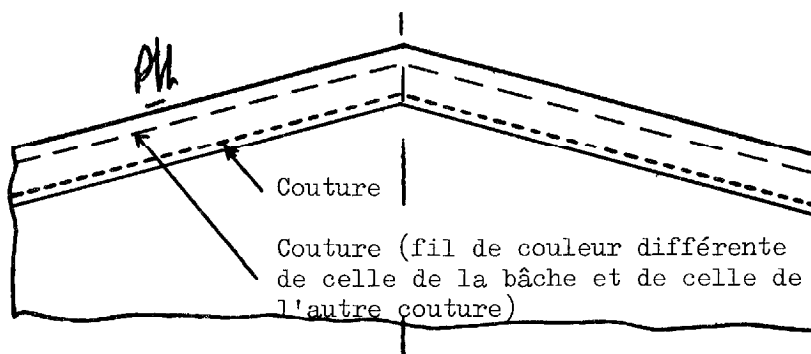

Coupe a-a<sup>1</sup>

Fil visible de l'intérieur  
seulement et de couleur  
différente de celle de la  
bâche et de celle de  
l'autre couture

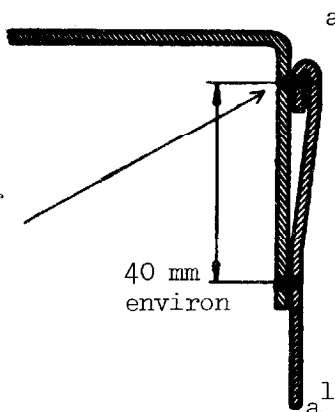

Note. Les coutures d'angle effectuées selon la méthode illustrée par le croquis No 2a de l'annexe 2 à la présente Convention sont également admises.

Première partie - Croquis No 3  
BACHE FAITE DE PLUSIEURS PIECES

Assemblage par soudure

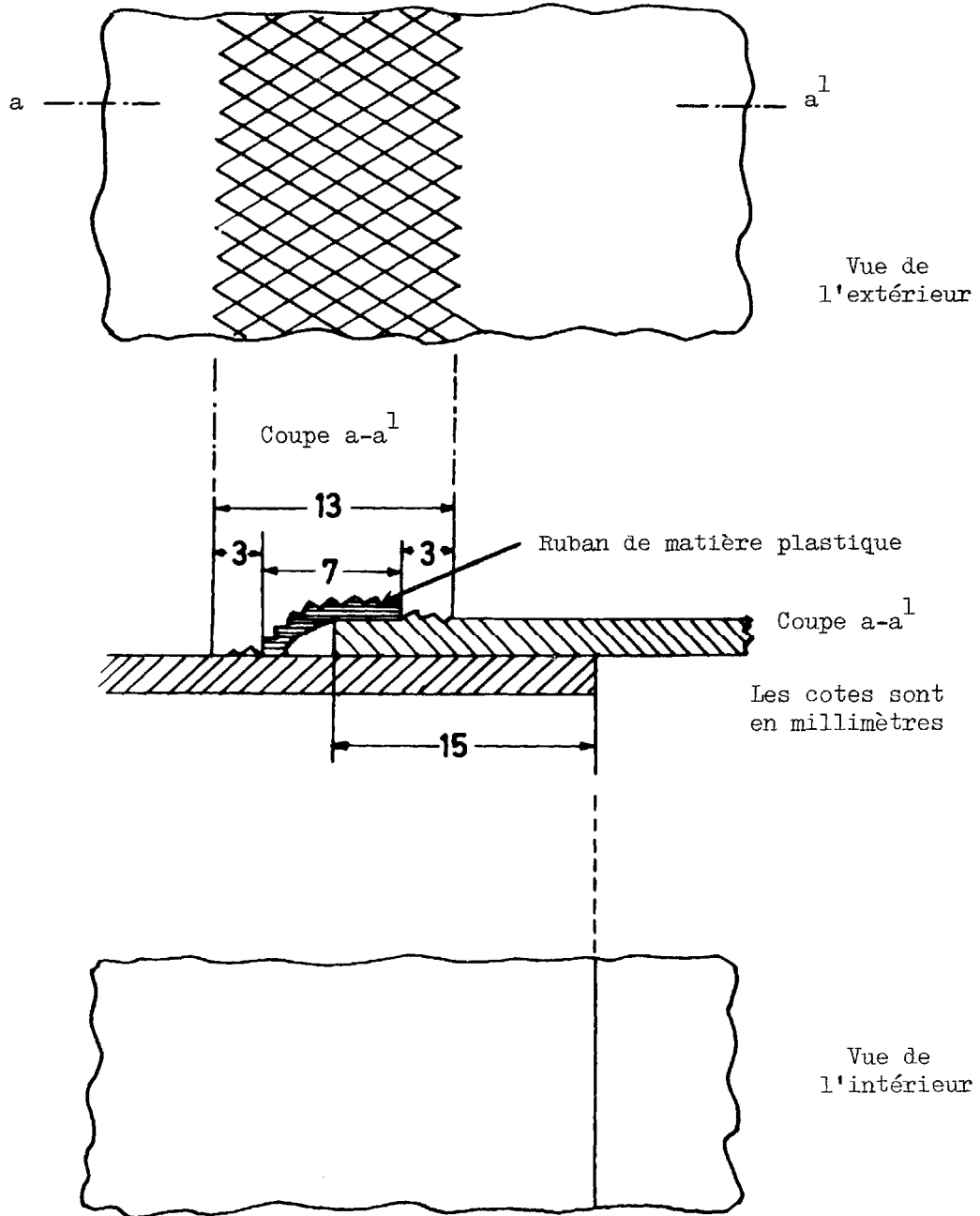

Première partie - Croquis No 4  
RACCOMODAGE DE LA BACHE

Vue de  
l'extérieur

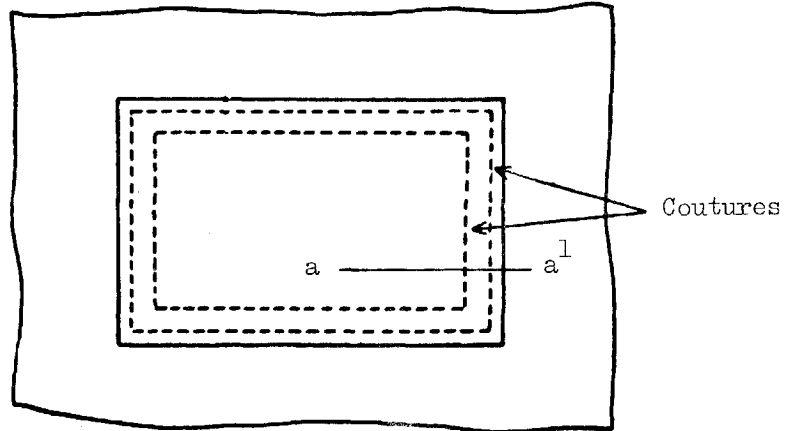

Vue de  
l'intérieur

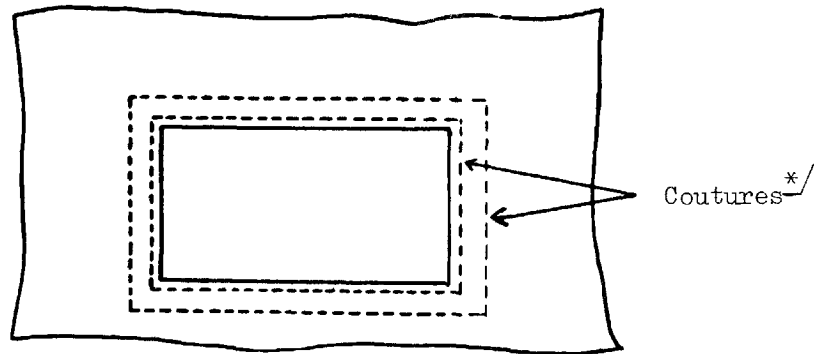

Coupe a-a¹

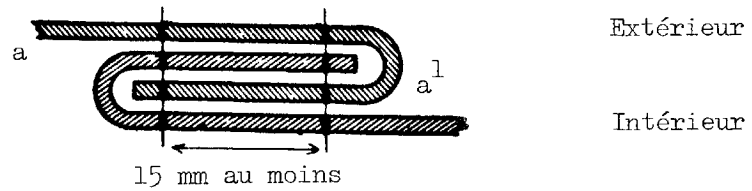

\*/ Les fils visibles de l'intérieur devront être de couleur différente de celle des fils visibles de l'extérieur et de celle de la bâche.

Première partie - Croquis No 5

SPECIMEN D'EMBOUIT

Rivet creux pour le passage de la ficelle ou de la bande du scellement douanier (dimensions minimales de l'ouverture : largeur 3 mm, longueur 11 mm)

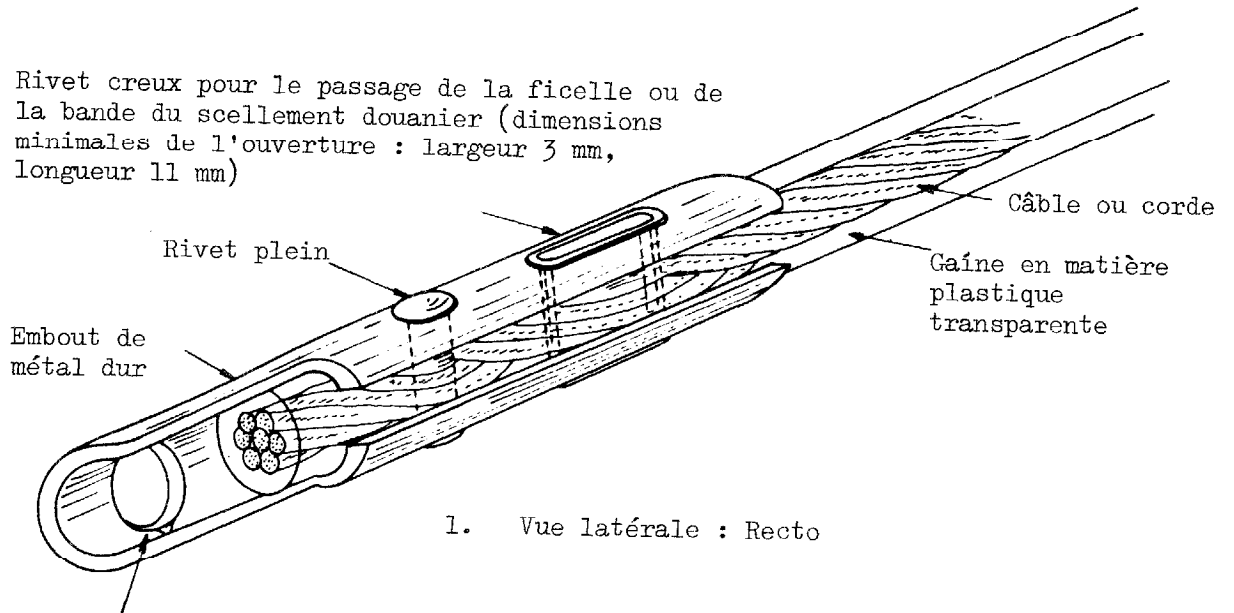

Trou pour la fermeture par le transporteur

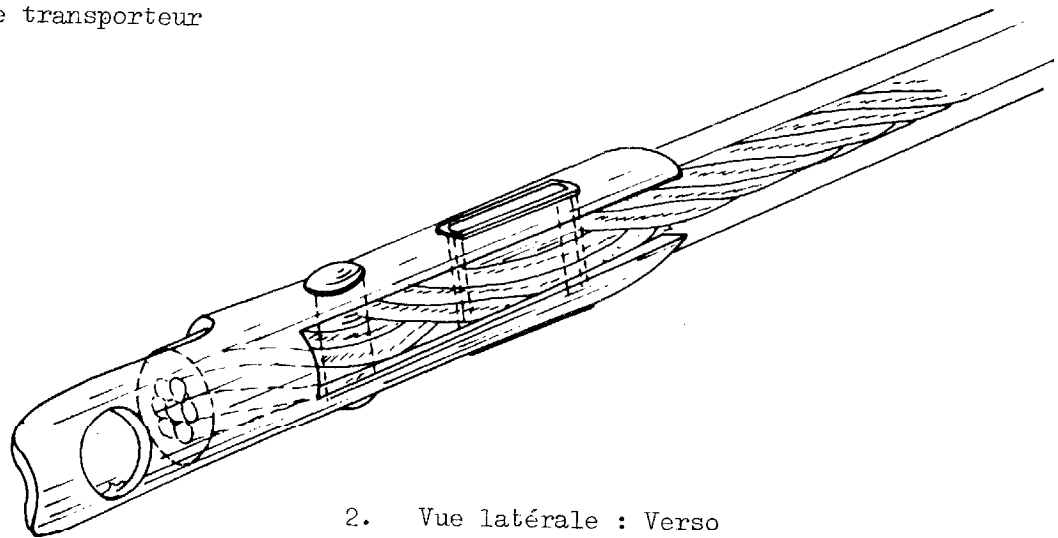



Deuxième partie

PROCEDURES RELATIVES A L'AGREMENT DES CONTENEURS SATISFAISANT  
AUX CONDITIONS TECHNIQUES PREVUES A LA PREMIERE PARTIE

Généralités

1. Les conteneurs peuvent être agréés pour le transport de marchandises sous scellement douanier :

a) soit au stade de la fabrication, par type de construction (procédure d'agrément au stade de la fabrication);

b) soit à un stade postérieur à la fabrication, individuellement ou pour un nombre déterminé de conteneurs d'un même type (procédure d'agrément à un stade postérieur à la fabrication).

Dispositions communes aux deux procédures d'agrément

2. L'autorité compétente qui procède à l'agrément délivrera au demandeur, après agrément, un certificat d'agrément valable, selon le cas, pour une série illimitée de conteneurs du type agréé ou pour un nombre déterminé de conteneurs.

3. Le bénéficiaire de l'agrément devra apposer, avant utilisation pour le transport de marchandises sous scellement douanier, une plaque d'agrément sur le ou les conteneurs agréés.

4. La plaque d'agrément devra être fixée à demeure, à un endroit où elle soit nettement visible et à côté de toute autre plaque délivrée à des fins officielles.

5. La plaque d'agrément, conforme au modèle No I reproduit à l'appendice 1 de la présente partie, sera constituée par une plaque de métal mesurant au moins 20 cm sur 10 cm. Elle portera sur sa surface gravées en creux ou en relief, ou autrement inscrites de manière à être lisibles en permanence, les indications ci-après exprimées au moins en français ou en anglais :

a) la mention "Agréé pour le transport sous scellement douanier";

b) le nom du pays où le conteneur a été agréé, soit en toutes lettres, soit au moyen du signe distinctif utilisé pour indiquer le pays d'immatriculation des véhicules automobiles en circulation routière internationale et le numéro du certificat d'agrément (chiffres, lettres, etc.), ainsi que l'année de l'agrément (par exemple "NL/26/73" signifie : Pays-Bas, certificat d'agrément No 26, délivré en 1973);

c) le numéro d'ordre du conteneur, attribué par le constructeur (numéro de fabrication);

d) si le conteneur a été agréé par type de construction, les numéros ou lettres d'identification du type du conteneur.

6. Si un conteneur ne satisfait plus aux conditions techniques prescrites pour son agrément, il devra, avant de pouvoir être utilisé pour le transport de marchandises sous scellement douanier, être remis dans l'état qui lui avait valu l'agrément, de manière à satisfaire à nouveau à ces conditions techniques.

7. Lorsque les caractéristiques essentielles d'un conteneur sont modifiées, ce conteneur ne sera plus couvert par l'agrément accordé et devra être agréé de nouveau par l'autorité compétente avant de pouvoir être utilisé pour le transport de marchandises sous scellement douanier.

Dispositions particulières à l'agrément par type de construction au stade de la fabrication

8. Lorsque les conteneurs sont fabriqués en série selon un même type de construction, le constructeur pourra demander l'agrément par type de construction à l'autorité compétente du pays de fabrication.

9. Le constructeur devra indiquer, dans sa demande, les numéros ou les lettres d'identification qu'il attribue au type de conteneur dont il demande l'agrément.

10. Cette demande devra être accompagnée de plans et d'une spécification détaillée de la construction du type de conteneur à agréer.

11. Le constructeur devra s'engager par écrit :

a) à présenter à l'autorité compétente ceux des conteneurs du type en cause qu'elle désire examiner;

b) à permettre à l'autorité compétente d'examiner d'autres unités à tout moment au cours de la production de la série du type considéré;

c) à informer l'autorité compétente de toute modification des plans ou des spécifications, quelle qu'en soit l'importance, avant d'y donner suite;

d) à porter sur les conteneurs en un endroit visible, en plus des marques prévues sur la plaque d'agrément, les numéros ou lettres d'identification du type de construction, ainsi que le numéro d'ordre de chaque conteneur dans la série du type considéré (numéro de fabrication);

e) à tenir un état des conteneurs fabriqués selon le type agréé.

12. L'autorité compétente indiquera, le cas échéant, les modifications à apporter au type de construction prévu pour pouvoir accorder l'agrément.

13. Aucun agrément par type de construction ne sera accordé sans que l'autorité compétente ait constaté, par l'examen d'un conteneur ou de plusieurs conteneurs fabriqués selon ce type de construction, que les conteneurs de ce type satisfont aux conditions techniques prescrites à la première partie.

14. Lorsqu'un type de conteneur est agréé, il sera délivré au demandeur un seul certificat d'agrément conforme au modèle No II reproduit à l'appendice 2 de la présente partie et valable pour tous les conteneurs qui seront construits conformément aux spécifications du type agréé. Ce certificat autorise le constructeur à apposer, sur chaque conteneur de la série du type, la plaque d'agrément du modèle décrit au paragraphe 5 de la présente partie.

Dispositions particulières à l'agrément à un stade postérieur à la fabrication

15. Lorsque l'agrément n'a pas été demandé au stade de la fabrication, le propriétaire, l'exploitant ou le représentant de l'un ou de l'autre pourront demander l'agrément à l'autorité compétente à laquelle il leur est possible de présenter le conteneur ou les conteneurs qu'ils désirent faire agréer.

16. Toute demande d'agrément soumise dans le cas prévu au paragraphe 15 de la présente partie devra indiquer le numéro d'ordre (numéro de fabrication) porté sur chaque conteneur par le constructeur.

17. L'autorité compétente procédera à l'inspection d'autant de conteneurs qu'elle le jugera nécessaire et délivrera, après avoir constaté que ce conteneur ou ces conteneurs satisfont aux conditions techniques indiquées à la première partie, un certificat d'agrément conforme au modèle No III reproduit à l'appendice 3 de la présente partie et valable uniquement pour le nombre de conteneurs agréés. Ce certificat, qui portera le numéro ou les numéros d'ordre du constructeur du conteneur ou des conteneurs auxquels il se rapporte, autorisera le demandeur à apposer sur chaque conteneur agréé la plaque d'agrément prévue au paragraphe 5 de la présente partie.

Appendice 1 de la deuxième partie

MODELE No I

PLAQUE D'ACCREMENT

(version anglaise)

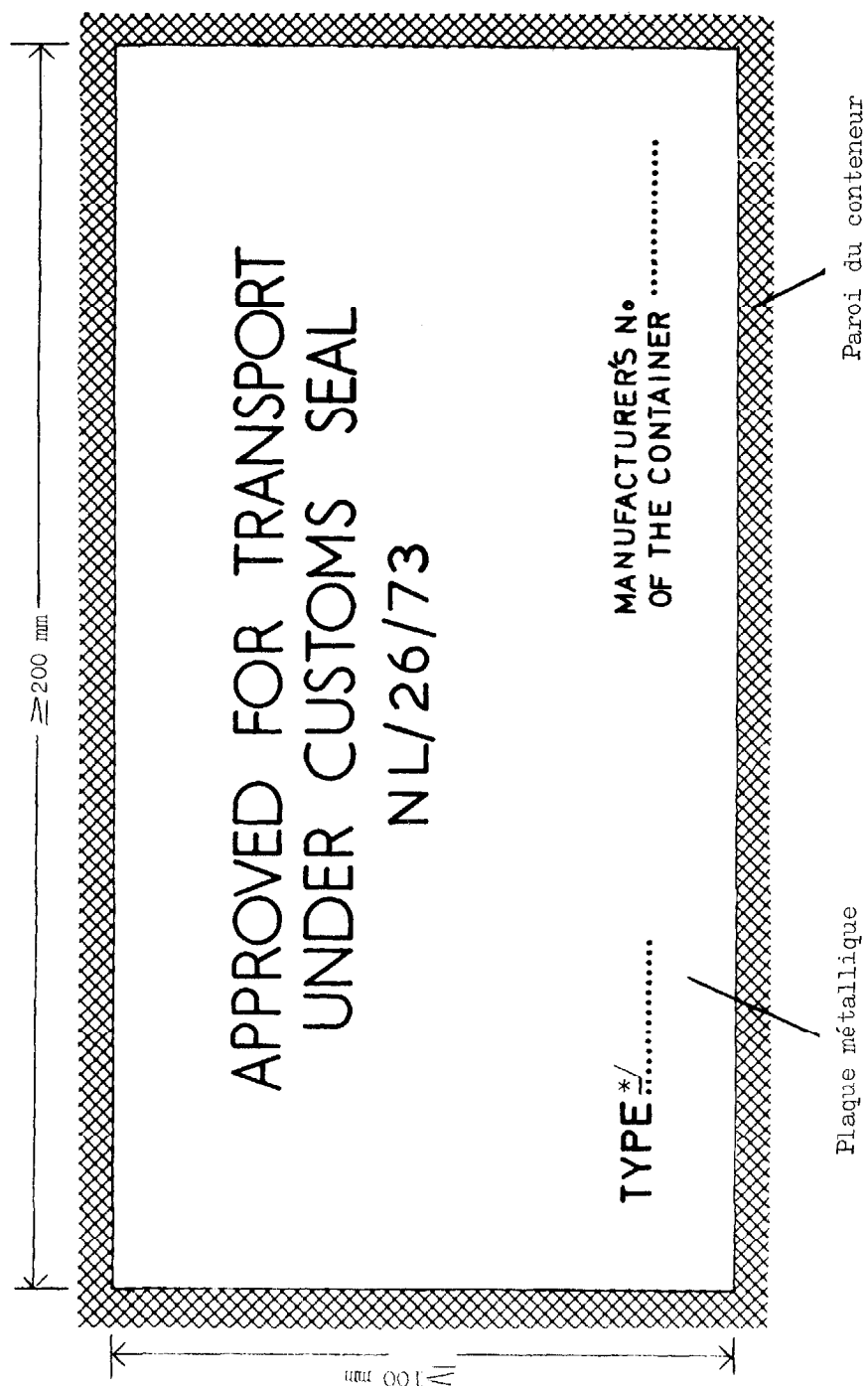

\*/ Seulement en cas d'agrément par type de construction.

Appendice 1 de la deuxième partie

MODELE No I

PLAQUE D'AGREMENT

(version française)

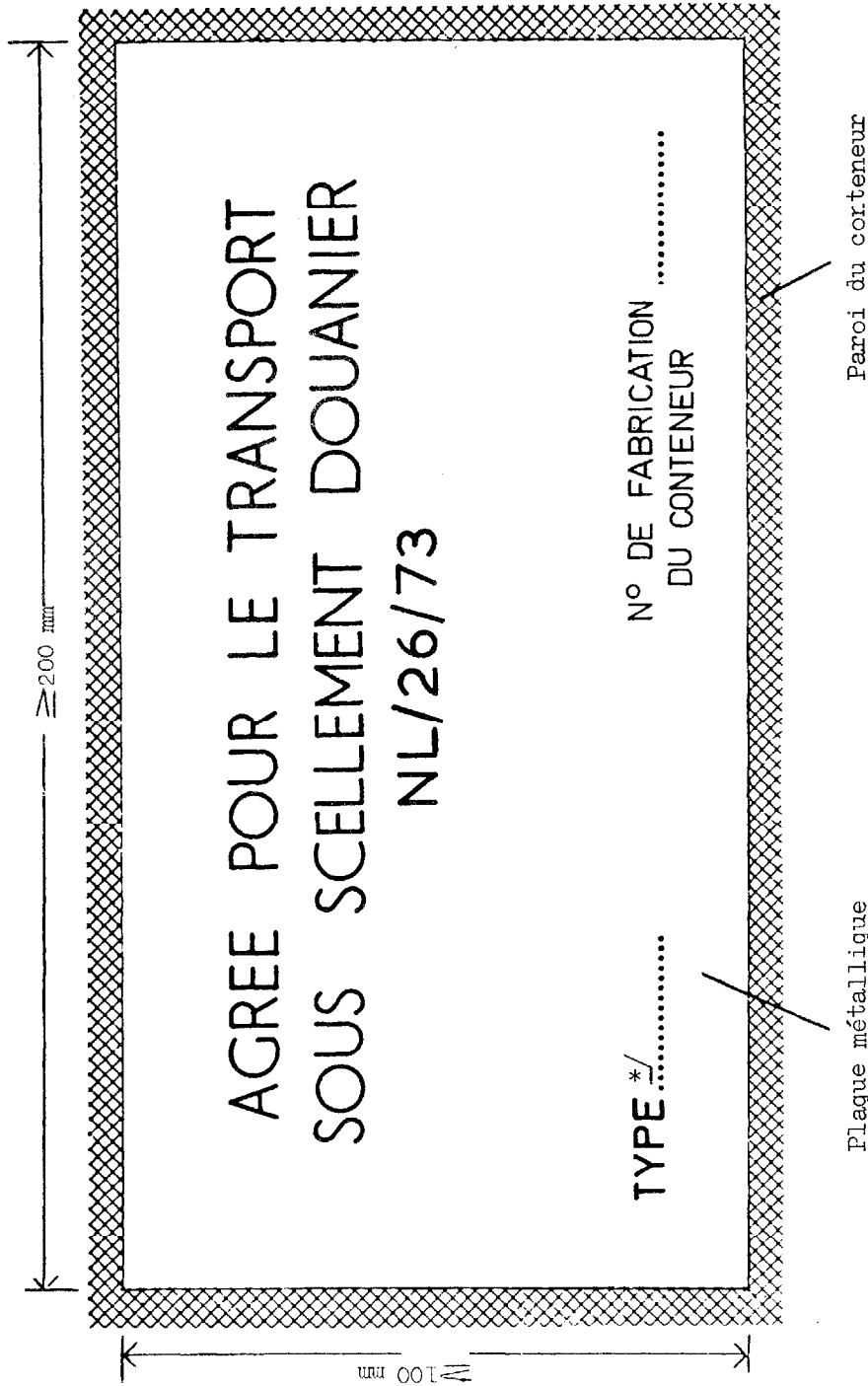

\*/ Seulement en cas d'agrément par type de construction.



Appendice 2 de la deuxième partie

MODELE No II

CONVENTION DOUANIERE RELATIVE AU TRANSPORT INTERNATIONAL DE  
MARCHANDISES SOUS LE COUVERT DE CARNETS TIR (1975)

Certificat d'agrément par type de construction

1. Numéro du certificat<sup>\*/</sup> .....
2. Il est certifié que le type de conteneur décrit ci-après a été agréé et que les conteneurs construits d'après ce type peuvent être admis pour le transport des marchandises sous scellement douanier.
3. Genre du conteneur .....
4. Numéro ou lettres d'identification du type de construction .....
5. Numéro d'identification des plans de construction .....
6. Numéro d'identification des spécifications de construction .....
7. Tare .....
8. Dimensions extérieures, en cm .....
9. Caractéristiques essentielles de construction (nature des matériaux, genre de construction, etc.) .....  
.....  
.....
10. Le présent certificat est valable pour tous les conteneurs construits conformément aux plans et spécifications visés ci-dessus.
11. Délivré à .....  
(nom et adresse du constructeur)  
qui est autorisé à apposer une plaque d'agrément sur chaque conteneur du type agréé construit par ses soins.  
A ....., le ..... 19..  
(lieu) (date)  
Par .....  
(signature et cachet de l'organisation ou du service émetteur)  
(Voir avis au verso)

---

<sup>\*/</sup> Indiquer les lettres et les chiffres qui seront apposés sur la plaque d'agrément (voir alinéa b) du paragraphe 5 de la deuxième partie de l'annexe 7 à la Convention douanière relative au transport international de marchandises sous le couvert de carnets TIR, 1975).

AVIS IMPORTANT

(Paragraphe 6 et 7 de la deuxième partie de l'annexe 7 de la Convention douanière relative au transport international de marchandises sous carnets TIR, 1975)

6. Si un conteneur ne satisfait plus aux conditions techniques prescrites pour son agrément, il devra, avant de pouvoir être utilisé pour le transport de marchandises sous scellement douanier, être remis dans l'état qui lui avait valu l'agrément, de manière à satisfaire à nouveau à ces conditions techniques.
7. Lorsque les caractéristiques essentielles d'un conteneur sont modifiées, ce conteneur ne sera plus couvert par l'agrément accordé et devra être agréé de nouveau par l'autorité compétente avant de pouvoir être utilisé pour le transport de marchandises sous scellement douanier.



Appendice 3 de la deuxième partie

MODELE No III

CONVENTION DOUANIERE RELATIVE AU TRANSPORT INTERNATIONAL DE  
MARCHANDISES SOUS LE COUVERT DE CARNETS TIR (1975)

Certificat d'agrément  
accordé à un stade postérieur à la fabrication

1. Numéro du certificat<sup>\*/</sup> .....
  2. Il est certifié que le(s) conteneur(s) ci-après a (ont) été agréé(s) pour le transport de marchandises sous scellement douanier.
  3. Genre du (des) conteneur(s) .....
  4. Numéro d'ordre attribué au(x) conteneur(s) par le constructeur .....
  5. Tare .....
  6. Dimensions extérieures, en cm .....
  7. Caractéristiques essentielles de construction (nature des matériaux, genre de construction, etc.) .....  
.....  
.....
  8. Délivré à .....  
(nom et adresse du demandeur)  
qui est autorisé à apposer une plaque d'agrément sur le(s) conteneur(s) indiqué(s) ci-dessus.
- A ....., le ..... 19..  
(lieu) (date)
- Par .....  
(signature et cachet de l'organisation ou du service émetteur)

(Voir avis au verso)

---

<sup>\*/</sup> Indiquer les lettres et les chiffres qui seront apposés sur la plaque d'agrément (voir alinéa b) du paragraphe 5 de la deuxième partie de l'annexe 7 à la Convention douanière relative au transport international de marchandises sous le couvert de carnets TIR, 1975).

AVIS IMPORTANT

(Paragraphe 6 et 7 de la deuxième partie de l'annexe 7 de la Convention douanière relative au transport international de marchandises sous carnets TIR, 1975)

6. Si un conteneur ne satisfait plus aux conditions techniques prescrites pour son agrément, il devra, avant de pouvoir être utilisé pour le transport de marchandises sous scellement douanier, être remis dans l'état qui lui avait valu l'agrément, de manière à satisfaire à nouveau à ces conditions techniques.
7. Lorsque les caractéristiques essentielles d'un conteneur sont modifiées, ce conteneur ne sera plus couvert par l'agrément accordé et devra être agréé de nouveau par l'autorité compétente avant de pouvoir être utilisé pour le transport de marchandises sous scellement douanier.

Troisième partie

NOTES EXPLICATIVES

1. Les notes explicatives relatives à l'annexe 2 figurant à l'annexe 6 de la présente Convention s'appliquent mutatis mutandis aux conteneurs agréés pour le transport sous scellement douanier en application des dispositions de la présente Convention.

2. Première partie - Article 4, paragraphe 6, alinéa a)

Le croquis joint à la présente troisième partie donne un exemple de système de fixation des bâches autour des ferrures de coin des conteneurs, acceptable par la douane.

3. Deuxième partie - Paragraphe 5

Si deux conteneurs bâchés, agréés pour le transport sous scellement douanier, ont été combinés de telle sorte qu'ils constituent un seul conteneur recouvert d'une seule bâche et satisfaisant aux conditions de transport sous scellement douanier, il ne sera pas exigé de certificat d'agrément distinct ou de plaque d'agrément distincte pour cet ensemble.

Troisième partie

DISPOSITIF DE FIXATION D'UNE BACHE AUTOUR DES FERRULES DE COIN

Le dispositif reproduit ci-dessous répond aux prescriptions de l'alinéa a) du paragraphe 6 de l'article 4 de la première partie.

Fixation aux montants d'angle

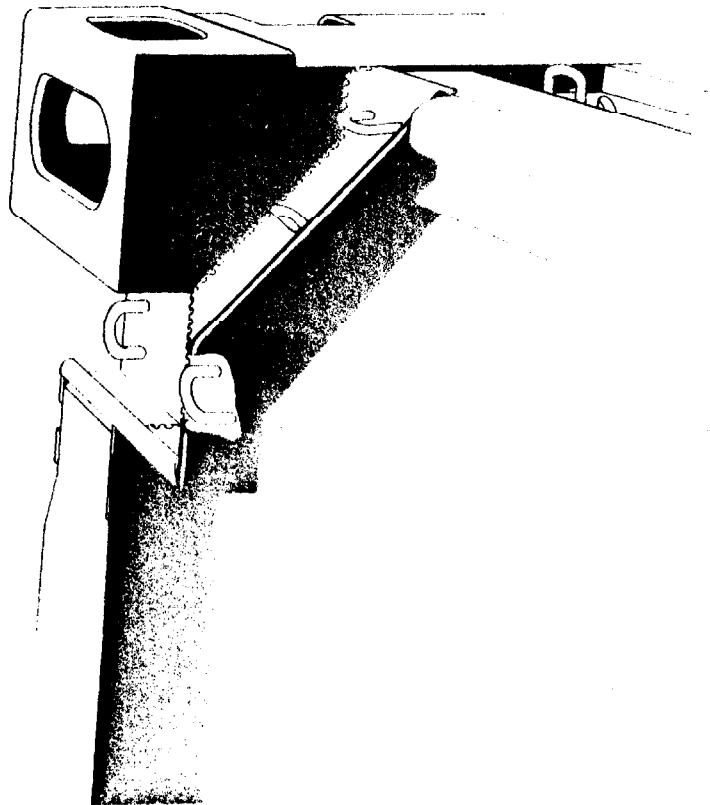

Bâche de toit

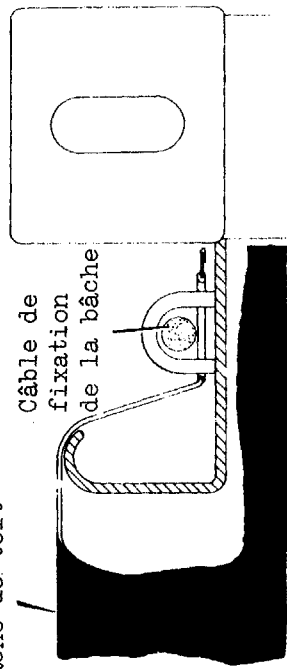

Vue en coupe

Annexe 8

COMPOSITION ET REGLEMENT INTERIEUR DU COMITE DE GESTION

Article premier

- i) Les Parties contractantes sont membres du Comité de gestion.
- ii) Le Comité peut décider que les administrations compétentes des Etats visés au paragraphe 1 de l'article 52 de la présente Convention qui ne sont pas Parties contractantes ou des représentants d'organisations internationales peuvent, pour les questions qui les intéressent, assister à ses sessions en qualité d'observateurs.

Article 2

Le Secrétaire général de l'Organisation des Nations Unies fournit au Comité des services de secrétariat.

Article 3

Le Comité procède, à sa première session de chaque année, à l'élection de son Président et de son Vice-Président.

Article 4

Le Secrétaire général de l'Organisation des Nations Unies convoque le Comité, sous les auspices de la Commission économique pour l'Europe tous les ans, ainsi que sur la demande des administrations compétentes d'au moins cinq Etats qui sont Parties contractantes.

Article 5

Les propositions sont mises aux voix. Chaque Etat qui est Partie contractante représenté à la session dispose d'une voix. Les propositions autres que les amendements à la présente Convention sont adoptées par le Comité à la majorité des suffrages exprimés par les membres présents et votants. Les amendements à la présente Convention, ainsi que les décisions visées aux articles 59 et 60 de la présente Convention, sont adoptés à la majorité des deux tiers des suffrages exprimés par les membres présents et votants.

Article 6

Un quorum d'au moins la moitié des Etats qui sont Parties contractantes est nécessaire pour prendre les décisions.

Article 7

Le Comité adopte son rapport avant la clôture de sa session.

Article 8

En l'absence de dispositions pertinentes dans la présente annexe, le Règlement intérieur de la Commission économique pour l'Europe est applicable sauf si le Comité en décide autrement.

---

**ТАМОЖЕННАЯ КОНВЕНЦИЯ О МЕЖДУНАРОДНОЙ ПЕРЕВОЗКЕ ГРУЗОВ  
С ПРИМЕНЕНИЕМ КНИЖКИ МДП (КОНВЕНЦИЯ МДП)**

**ДОГОВАРИВАЮЩИЕСЯ СТОРОНЫ,**

**ЖЕЛАЯ** содействовать облегчению международной перевозки грузов дорожными транспортными средствами,

**СЧИТАЯ,** что улучшение условий перевозок является одним из существенных факторов развития сотрудничества между ними,

**ВЫСКАЗЫВАЯСЬ** в пользу упрощения и гармонизации административных, в частности пограничных, формальностей в области международных перевозок,

**СОГЛАСИЛИСЬ** о нижеследующем:

Глава I

**ОБЩИЕ ПОЛОЖЕНИЯ**

**а) ОПРЕДЕЛЕНИЯ**

Статья 1

При применении настоящей Конвенции:

- а)** термин "операция МДП" означает перевозку груза от таможенного места отправления до таможенного места назначения с соблюдением процедуры, так называемой процедуры МДП, установленной в настоящей Конвенции;
- б)** термин "ввозные или вывозные пошлины и сборы" означает таможенные пошлины и все другие пошлины, налоги, сборы и прочие суммы, взимаемые при ввозе или вывозе или в связи с ввозом или вывозом грузов, но исключая суммы и сборы, ограниченные по величине до приблизительно стоимости оказанных услуг;
- с)** термин "дорожное транспортное средство" означает не только механическое дорожное транспортное средство, но также любой прицеп или полуприцеп, предназначенный для его буксировки таким транспортным средством;
- д)** термин "состав транспортных средств" означает сцепленные транспортные средства, которые участвуют в дорожном движении как одно целое;
- е)** термин "контейнер" означает транспортное оборудование (клетка, съемная цистерна или другое подобное приспособление):
  - 1)** представляющее собой полностью или частично закрытую емкость, предназначенную для помещения в нее грузов;

- ii) имеющее постоянный характер и в силу этого достаточно прочное, чтобы служить для многократного использования;
- iii) специально сконструированное для облегчения перевозки грузов одним или несколькими видами транспорта без промежуточной перегрузки грузов;
- iv) сконструированное таким образом, чтобы была облегчена его перегрузка, в частности с одного вида транспорта на другой;
- v) сконструированное таким образом, чтобы его можно было легко загружать и разгружать;
- vi) имеющее внутренний объем не менее одного кубического метра.

"Съемные кузова" рассматриваются как контейнеры;

f) термин "таможня места отправления" означает любую таможню Договаривающейся стороны, где для всего груза или части его начинается международная перевозка с соблюдением процедуры МДП;

g) термин "таможня места назначения" означает любую таможню Договаривающейся стороны, где для всего груза или части его заканчивается международная перевозка с соблюдением процедуры МДП;

h) термин "промежуточная таможня" означает любую таможню Договаривающейся стороны, через которую дорожное транспортное средство, состав транспортных средств или контейнер ввозится или вывозится в ходе операции МДП;

j) термин "лицо" означает как физическое, так и юридическое лицо;

k) термин "тяжеловесные или громоздкие грузы" означает любой тяжелый или громоздкий предмет, который из-за своего веса, размеров или характера обычно не перевозится в закрытом дорожном транспортном средстве или в закрытом контейнере;

l) термин "гарантийное объединение" означает объединение, признанное таможенными органами Договаривающейся стороны в качестве гаранта для лиц, использующих процедуру МДП.

## б) ОБЛАСТЬ ПРИМЕНЕНИЯ

### Статья 2

Настоящая Конвенция касается перевозки грузов, осуществляемой без их промежуточной перегрузки, в дорожных транспортных средствах, составах транспортных средств или контейнерах, с пересечением одной или нескольких границ от таможни места отправления одной из Договаривающихся сторон до таможни места назначения другой Договаривающейся стороны или той же самой Договаривающейся стороны при условии, что определенная часть операции МДП между ее началом и концом производится автомобильным транспортом.



### Статья 3

Положения настоящей Конвенции применяются при условии, что:

а) перевозки производятся

i) в дорожных транспортных средствах, составах транспортных средств или контейнерах, предварительно допущенных к перевозке с соблюдением условий, указанных в главе III а); или

ii) в других дорожных транспортных средствах, других составах транспортных средств или других контейнерах при соблюдении условий, указанных в главе III с);

б) перевозки гарантируются объединениями, признанными согласно положениям статьи 6, и должны производиться с применением книжки МДП, соответствующей образцу, приведенному в приложении 1 к настоящей Конвенции.

с) ОСНОВНЫЕ ПОЛОЖЕНИЯ

### Статья 4

Грузы, перевозимые с соблюдением процедуры МДП, освобождаются от уплаты или депозита ввозных или вывозных пошлин и сборов в промежуточных таможах.

### Статья 5

1. Грузы, перевозимые с соблюдением процедуры МДП в запломбированных дорожных транспортных средствах, запломбированных составах транспортных средств или запломбированных контейнерах, как правило, освобождаются от таможенного досмотра в промежуточных таможах.

2. Однако с целью предупреждения злоупотреблений таможенные органы могут в исключительных случаях и, в частности, при наличии подозрения в нарушениях производить в этих таможах досмотр грузов.

## Глава II

### ВЫДАЧА КНИЖЕК МДП

### ОТВЕТСТВЕННОСТЬ ГАРАНТИЙНЫХ ОБЪЕДИНЕНИЙ

### Статья 6

1. Каждая из Договаривающихся сторон может, установив для этого известные гарантии и на известных условиях, предоставлять некоторым объединениям право выдавать непосредственно или при посредстве объединений, являющихся их корреспондентами, книжки МДП и предоставлять гарантии.

4.

2. Объединение может быть признано в данной стране только при условии, что предоставленная им гарантия покрывает также ответственность, принятую им на себя в этой стране в связи с операциями, производимыми с применением книжек МДП, выданных иностранными объединениями, входящими в международную организацию, в состав которой входит и данное объединение.

#### Статья 7

Бланки книжек МДП, направляемые гарантийным объединениям иностранными гарантийными объединениями, являющимися их корреспондентами, или международными организациями, освобождаются от уплаты ввозных и вывозных пошлин и сборов и не подвергаются при ввозе и вывозе каким бы то ни было запрещениям или ограничениям.

#### Статья 8

1. Гарантийное объединение берет на себя обязательство уплачивать причитающиеся ввозные или вывозные пошлины и сборы, а также любые проценты за просрочку, которые могут причитаться в соответствии с таможенными законами и правилами страны, в которой обнаружено нарушение в связи с операцией МДП. Гарантийное объединение обязуется уплачивать упомянутые выше суммы в порядке солидарной ответственности совместно с лицами, с которых причитаются эти суммы.

2. В тех случаях, когда законами и правилами той или иной Договаривающейся стороны не предусматривается уплата ввозных или вывозных пошлин и сборов, как предусмотрено выше в пункте 1, гарантийное объединение обязуется на подобных же условиях уплатить сумму, равную сумме ввозных или вывозных пошлин и сборов и любых процентов за просрочку.

3. Каждая Договаривающаяся сторона должна устанавливать максимальный размер сумм, уплаты которых по одной книжке МДП можно требовать от гарантийного объединения на основе положений вышеприведенных пунктов 1 и 2.

4. Гарантийное объединение становится ответственным по отношению к компетентным органам страны, в которой расположена таможня места отправления, с момента принятия книжки МДП данной таможней для оформления. В следующих странах, по территории которых продолжается перевозка грузов с соблюдением процедуры МДП, эта ответственность начинается с момента ввоза грузов или, если операция МДП приостанавливается в соответствии с положениями пунктов 1 и 2 статьи 26, с момента принятия книжки МДП для оформления таможней, в которой операция МДП возобновляется.

5. Гарантийное объединение несет ответственность не только за грузы, перечисленные в книжке МДП, но также за любые грузы, которые, не будучи перечисленными в этой книжке, находятся в запломбированной части дорожного транспортного средства или в запломбированном контейнере. Объединение не несет ответственности ни за какие иные грузы.

6. В целях определения сумм пошлин и сборов, упомянутых в пунктах 1 и 2 настоящей статьи, данные, касающиеся грузов, вписанные в книжку МДП, будут признаваться действительными, поскольку не будет доказано противное.

7. Когда наступает срок платежа сумм, упомянутых в пунктах 1 и 2 настоящей статьи, компетентные органы должны, по мере возможности, требовать уплаты этих сумм у лица или лиц, с которых непосредственно причитаются эти суммы, прежде чем предъявить иск гарантийному объединению.

#### Статья 9

1. Гарантийное объединение устанавливает срок действия книжки МДП, указывая дату его окончания, после которой книжка не может быть представлена в таможенное место отправления для ее таможенного оформления.

2. Если книжка была принята для оформления таможенной места отправления в последний день срока ее действия или до этой даты, как это предусмотрено в пункте 1 настоящей статьи, книжка действительна до завершения операции МДП в таможенном месте назначения.

#### Статья 10

1. Таможенное оформление книжки МДП может быть произведено с оговорками или без оговорок; если сделаны оговорки, то они должны относиться к фактам, связанным с самой операцией МДП. Эти факты должны быть отмечены в книжке МДП.

2. Если таможенные органы той или иной страны оформили книжку МДП без оговорок, они не могут больше требовать от гарантийного объединения уплаты сумм, указанных в пунктах 1 и 2 статьи 8, за исключением случая, когда свидетельство о произведенном таможенном оформлении было получено противозаконным или обманным образом.

### Статья 11

1. В случае неоформления книжки МДП или если это оформление было произведено с оговорками, компетентные органы не будут иметь права требовать от гарантийного объединения уплаты сумм, указанных в пунктах 1 и 2 статьи 8, если в продолжение годичного срока, считая с даты принятия книжки МДП для оформления этими органами, они не уведомили письменно гарантийное объединение об отказе в таможенном оформлении или об оформлении с оговоркой. Это положение применяется также в случае таможенного оформления, полученного противозаконным или обманным образом, однако в таком случае срок устанавливается в два года.

2. Требование об уплате сумм, указанных в пунктах 1 и 2 статьи 8, препровождается гарантийному объединению не ранее, чем через три месяца со дня уведомления этого объединения об отказе в таможенном оформлении книжки, о ее оформлении с оговоркой или об оформлении, полученном противозаконным или обманным образом, и не позднее, чем через два года, считая с того же самого дня. Однако, что касается дел, переданных на рассмотрение суда в течение указанного выше двухлетнего срока, требование об уплате препровождается в течение одного года со дня вступления в силу судебного решения.

3. Для уплаты требуемых сумм гарантийное объединение располагает трехмесячным сроком, считая с даты направленного ему требования об уплате. Уплаченные суммы будут возвращены объединению, если в течение двух лет, следующих за датой предъявленного ему требования об уплате, таможенным органам будут представлены убедительные доказательства того, что в отношении данной перевозки не произошло никаких нарушений.

### Глава III

#### ПЕРЕВОЗКА ГРУЗОВ С ПРИМЕНЕНИЕМ КНИЖКИ МДП

##### а) ДОПУЩЕНИЕ К ПЕРЕВОЗКЕ ТРАНСПОРТНЫХ СРЕДСТВ И КОНТЕЙНЕРОВ

### Статья 12

Для того чтобы подпадать под действие положений разделов а) и б) настоящей главы, каждое дорожное транспортное средство должно отвечать в отношении своей конструкции и своего оборудования условиям, приведенным в приложении 2 к настоящей Конвенции, и должно быть допущено к перевозке в соответствии с процедурой, предусмотренной в приложении 3 к настоящей Конвенции. Свидетельство о допущении должно соответствовать образцу, приведенному в приложении 4.

### Статья 13

1. Для того чтобы подпадать под действие положений разделов а) и б) настоящей главы, контейнеры должны быть сконструированы в соответствии с условиями, определенными в части I приложения 7, и должны быть допущены к перевозке в соответствии с процедурой, установленной в части II этого же приложения.

2. Контейнеры, допущенные к перевозке грузов под таможенными печатями и пломбами в соответствии с Таможенной конвенцией, касающейся контейнеров, 1956 года, вытекающими из нее соглашениями, заключенными под эгидой Организации Объединенных Наций, Таможенной конвенцией, касающейся контейнеров, 1972 года, или любыми международными актами, которые могут заменить или изменить эту последнюю Конвенцию, рассматриваются как соответствующие положениям вышеприведенного пункта 1 и должны приниматься к перевозке с соблюдением процедуры МДП без нового допущения.

### Статья 14

1. Каждая Договаривающаяся сторона оставляет за собой право не признавать действительность допущения дорожных транспортных средств или контейнеров, которые не отвечают условиям, изложенным выше в статьях 12 и 13. Тем не менее Договаривающимся сторонам не следует задерживать перевозку, когда обнаруженные неисправности незначительны и не создают возможностей для контрабанды.

2. Перед новым использованием для перевозки грузов под таможенными печатями и пломбами любое дорожное транспортное средство или контейнер, не удовлетворяющие более условиям, которые послужили основанием для их допущения, должны быть либо приведены в первоначальное состояние, либо быть вновь подвергнуты процедуре допущения.

### б) ПРОЦЕДУРА ПЕРЕВОЗКИ С ПРИМЕНЕНИЕМ КНИЖКИ МДП

### Статья 15

1. При временном ввозе дорожного транспортного средства, состава транспортных средств или контейнера, используемого для перевозки грузов с соблюдением процедуры МДП, не требуется специального таможенного документа. Для дорожного транспортного средства, состава транспортных средств или контейнера никаких гарантий не требуется.

2. Положения пункта 1 настоящей статьи не препятствуют Договаривающейся стороне требовать выполнения в таможенном месте назначения формальностей, предусмотряемых ее национальными предписаниями, для обеспечения того, чтобы после окончания операции МДП дорожное транспортное средство, состав транспортных средств или контейнер были вывезены.

### Статья 16

Когда операция МДП производится дорожным транспортным средством или составом транспортных средств, на них должны быть прикреплены прямоугольные таблички с надписью "TIR", отвечающие требованиям, приведенным в приложении 5 к настоящей Конвенции; одна табличка помещается спереди, а другая такая же табличка сзади дорожного транспортного средства или состава транспортных средств. Эти таблички должны быть помещены таким образом, чтобы они были хорошо видны, и должны быть съёмными.

### Статья 17

1. На каждое дорожное транспортное средство или контейнер составляется одна книжка МДП. Однако единая книжка МДП может составляться на состав транспортных средств или на несколько контейнеров, погруженных на одно дорожное транспортное средство или на состав транспортных средств. В этом случае в грузовом манифесте книжки МДП должно указываться отдельно содержимое каждого транспортного средства, составляющего часть состава транспортных средств, или каждого контейнера.

2. Книжка МДП действительна для выполнения только одной перевозки. Она должна содержать по меньшей мере такое число отрывных листов для принятия книжки к таможенному оформлению и для ее оформления, какое необходимо для осуществления данной перевозки.

### Статья 18

Операция МДП может производиться через несколько таможен места отправления и места назначения; однако, за исключением случаев особого на то разрешения заинтересованных Договаривающейся стороны или Договаривающихся сторон,

- а) таможенные места отправления должны находиться только в одной стране;
- б) таможенные места назначения должны находиться не более чем в двух странах;
- с) общее число таможен места отправления и назначения не должно превышать четырех.

### Статья 19

Грузы и дорожное транспортное средство, состав транспортных средств или контейнер должны предъявляться в таможене места отправления вместе с книжкой МДП. Таможенные органы страны отправления должны принимать необходимые меры для того, чтобы удостовериться в точности грузового манифеста и для наложения таможенных печатей и пломб или для контроля таможенных печатей и пломб, наложенных под ответственность упомянутых таможенных органов должным образом уполномоченными лицами.

### Статья 20

Таможенные органы могут установить для перевозок, производимых по территории их страны, определенный срок перевозки и требовать, чтобы дорожное транспортное средство, состав транспортных средств или контейнер следовали по предписанному маршруту.

### Статья 21

В каждой промежуточной таможне и в таможнях места назначения дорожное транспортное средство, состав транспортных средств или контейнер предъявляются для контроля таможенными органами с содержащимися в них грузом и с относящейся к перевозимому грузу книжкой МДП.

### Статья 22

1. За исключением случаев досмотра грузов, производимого таможенными органами в соответствии с положением, содержащимся в пункте 2 статьи 5, сотрудники промежуточных таможен каждой из Договаривающихся сторон признают, как правило, печати и пломбы, наложенные таможенными органами других Договаривающихся сторон, при условии, что они не повреждены. Однако эти сотрудники могут, если это обусловлено необходимостью контроля, накладывать дополнительно свои собственные печати и пломбы.

2. Признанные Договаривающимися сторонами таможенные печати и пломбы пользуются на их территории защитой тех же самых правовых норм, что и национальные таможенные печати и пломбы.

### Статья 23

Таможенные органы могут только в исключительных случаях:

- требовать, чтобы при проезде по территории их страны дорожные транспортные средства, составы транспортных средств или контейнеры сопровождались за счет перевозчиков;
- производить в пути проверку и досмотр груза дорожных транспортных средств, составов транспортных средств или контейнеров.

### Статья 24

Если таможенные органы производят в пути или в промежуточной таможне досмотр груза в дорожном транспортном средстве, составе транспортных средств или контейнере, они должны сделать отметку о наложенных новых печатях и пломбах и о характере выполненного контроля на отрывных листках книжки МДП, использованных в их стране, на соответствующих корешках, а также на оставшихся отрывных листках книжки МДП.

### Статья 25

Если таможенные пломбы и печати повреждены в пути в условиях иных, чем те, которые предусмотрены в статьях 24 и 35, или если груз погиб или был поврежден, но не были повреждены пломбы или печати, надлежит придерживаться порядка, установленного в приложении 1 к настоящей Конвенции в отношении использования книжки МДП, без ущерба для возможности применения положений национального законодательства и, кроме того, должен быть заполнен протокол, содержащийся в книжке МДП.

### Статья 26

1. Когда часть перевозки с применением книжки МДП производится по территории государства, не являющегося Договаривающейся стороной настоящей Конвенции, то операция МДП приостанавливается на этой части пути. В этом случае таможенные органы Договаривающейся стороны, по чьей территории продолжается затем перевозка, принимают книжку МДП для возобновления операции МДП при условии, что таможенные печати и пломбы и/или опознавательные знаки не повреждены.
2. То же положение применяется в отношении той части маршрута, на которой книжка МДП не используется владельцем книжки на территории Договаривающейся стороны в связи с существованием более простых таможенных транзитных процедур или когда применение таможенного транзитного режима не является необходимым.
3. В этих случаях таможни, в которых операция МДП была прервана или возобновлена, будут рассматриваться как промежуточные таможни соответственно при въезде или при выезде из страны.

### Статья 27

При условии соблюдения положений настоящей Конвенции и, в частности ее статьи 18 первоначально указанная таможня места назначения может быть заменена другой таможней места назначения.

### Статья 28

При прибытии груза в таможню места назначения и при условии, что грузы переводятся в условия иного таможенного режима или очищаются от пошлин в целях внутреннего потребления таможенное оформление книжки МДП производится незамедлительно.



**с) ПОЛОЖЕНИЯ, КАСАЮЩИЕСЯ ПЕРЕВОЗКИ ТЯЖЕЛОВЕСНЫХ  
ИЛИ ГРОМОЗДКИХ ГРУЗОВ**

**Статья 29**

1. Положения настоящего раздела применяются только к перевозке тяжеловесных или громоздких грузов, определение которых дано в абзаце к) статьи 1 настоящей Конвенции.
2. Если применяются положения настоящего раздела, перевозка тяжеловесных или громоздких грузов может по решению таможенных органов места отправления осуществляться с помощью неопечатанных транспортных средств или контейнеров.
3. Положения настоящего раздела применяются только в том случае, когда, по мнению таможенных органов места отправления, тяжеловесные или громоздкие грузы, а также любые перевозимые одновременно принадлежности к ним можно легко опознать благодаря их описанию или снабдить их таможенными печатями и пломбами и/или опознавательными знаками таким образом, чтобы предотвратить любую подмену или изъятие упомянутых грузов без оставления видимых следов.

**Статья 30**

Все положения настоящей Конвенции, за исключением тех, отступления от которых предусмотрены особыми положениями настоящего раздела, распространяются на перевозку тяжеловесных или громоздких грузов с соблюдением процедуры МДП.

**Статья 31**

Ответственность гарантийного объединения распространяется не только на грузы, перечисленные в книжке МДП, но также и на грузы, которые, хотя и не перечислены в этой книжке, находятся на платформе или между перечисленными в книжке МДП грузами.

**Статья 32**

На обложке и на всех отрывных листках книжки МДП должна быть сделана жирным шрифтом надпись: "Тяжеловесные или громоздкие грузы" на английском или французском языке.

### Статья 33

Таможенные органы места отправления могут требовать, чтобы упаковочные листы, фотографии, чертежи и т.д., которые считаются необходимыми для опознания перевозимых грузов, были приложены к книжке МДП. В таком случае они заверяют эти документы; один экземпляр указанных документов прикрепляется к внутренней стороне обложки книжки МДП и во всех манифестах книжки делается отметка о наличии этих документов.

### Статья 34

Таможенные органы промежуточных таможен каждой Договаривающейся стороны признают таможенные печати и пломбы и/или опознавательные знаки, наложенные компетентными органами других Договаривающихся сторон. Они могут, однако, добавить другие печати и пломбы и/или опознавательные знаки; в этом случае они делают отметки о наложенных новых печатях и пломбах и/или опознавательных знаках на отрывных листках книжки МДП, использованных в их стране, на соответствующих корешках, а также на оставшихся отрывных листках книжки МДП.

### Статья 35

Если в пути или в промежуточной таможне производящие досмотр груза сотрудники вынуждены снять печати и пломбы и/или опознавательные знаки, они делают отметки о наложенных новых печатях и пломбах и/или опознавательных знаках на отрывных листках книжки МДП, использованных в их стране, на соответствующих корешках, а также на оставшихся отрывных листках книжки МДП.

## Глава IV

### НАРУШЕНИЕ ПОЛОЖЕНИЙ КОНВЕНЦИИ

### Статья 36

Всякое нарушение положений настоящей Конвенции повлечет применение к виновному в стране, в которой нарушение было совершено, предусмотренных законодательством этой страны санкций.

### Статья 37

В тех случаях, когда невозможно установить, на какой территории произошло нарушение, считается, что оно произошло на территории Договаривающейся стороны, где оно было обнаружено.

### Статья 38

1. Каждая Договаривающаяся сторона имеет право временно или окончательно лишать права пользования постановлениями настоящей Конвенции всякое лицо, виновное в серьезном нарушении таможенных законов или правил, применяемых при международной перевозке грузов.
2. О таком лишении права немедленно сообщается таможенным органам Договаривающейся стороны, на территории которой данное лицо находится или имеет постоянное местопребывание, а также гарантийному(ым) объединению(ям) в стране, в которой совершено нарушение.

### Статья 39

В тех случаях, когда операции МДП признаны в иных отношениях правильно выполненными:

1. Договаривающиеся стороны не обращают внимания на незначительные расхождения, касающиеся соблюдения предписанных сроков или маршрутов.
2. Точно так же расхождения между сведениями, приведенными в грузовом манифесте книжки МДП, и содержащим дорожным транспортным средством, состава транспортных средств или контейнера не рассматриваются как нарушения настоящей Конвенции владельцем книжки МДП, если приведено удовлетворяющее компетентные органы доказательство того, что эти расхождения не являются результатом ошибок, допущенных преднамеренно или по небрежности при погрузке или отправке груза или при составлении упомянутого манифеста.

### Статья 40

Таможенные органы страны отправления и страны назначения не считают владельца книжки МДП ответственным за расхождения, которые могут быть установлены в этих странах, если эти расхождения относятся соответственно к таможенным режимам, которые применялись до или после операции МДП и к которым владелец указанной книжки не имел никакого отношения.

### Статья 41

Если таможенные органы признают достаточными доказательства того, что груз, указанный в манифесте книжки МДП, погиб или безвозвратно потерян в результате дорожно-транспортного происшествия или при обстоятельствах, вызванных непреодолимой силой, или что недостача является результатом причин, свойственных грузу, то они освобождают от уплаты обычно причитающихся пошлин и сборов.

Статья 42

По получении запроса Договаривающейся стороны с изложением соответствующих причин компетентные органы Договаривающихся сторон, заинтересованных в данной операции МДП, предоставляют ей все имеющиеся в их распоряжении сведения, необходимые для применения положений вышеприведенных статей 39, 40 и 41.

Глава V

## ПОЯСНИТЕЛЬНЫЕ ЗАПИСКИ

Статья 43

В пояснительных записках, приведенных в приложениях 6 и 7 (часть III), дается толкование некоторых положений настоящей Конвенции и приложений к ней. В них описаны также некоторые виды рекомендуемой практики.

Глава VI

## РАЗЛИЧНЫЕ ПОСТАНОВЛЕНИЯ

Статья 44

Каждая Договаривающаяся сторона предоставляет заинтересованным гарантийным объединениям льготы в отношении:

- а) перевода валюты, необходимой для уплаты сумм, взимаемых компетентными органами Договаривающихся сторон в силу положений статьи 8 настоящей Конвенции, и
- б) перевода валюты, необходимой для оплаты бланков книжки МДП, посылаемых гарантийным объединениям иностранными объединениями, являющимися их корреспондентами, или международными организациями.

Статья 45

Каждая Договаривающаяся сторона публикует список таможен места отправления, промежуточных таможен и таможен места назначения, которые она предназначает для производства операций МДП. Договаривающиеся стороны стран, территории которых соприкасаются, будут консультироваться для определения с обоюдного согласия соответствующих пограничных таможен и часов их работы.

#### Статья 46

1. Выполнение сотрудниками таможен формальностей, упомянутых в настоящей Конвенции, не дает права требовать оплаты сборов, за исключением тех случаев, когда эти формальности производятся не в дни и часы и не в местах, обычно предусматриваемых для их производства.
2. Договаривающиеся стороны будут предпринимать все зависящие от них меры для облегчения таможенных операций, связанных со скоропортящимися грузами.

#### Статья 47

1. Положения настоящей Конвенции не служат препятствием ни для применения ограничений и контроля, вытекающих из национальных правил и основанных на соображениях общественной нравственности, общественной безопасности, здравоохранения или гигиены, либо на соображениях ветеринарного или фитопатологического порядка, ни для взимания причитающихся на основании этих правил сборов.
2. Положения настоящей Конвенции не препятствуют применению иных национальных или международных положений, регламентирующих перевозки.

#### Статья 48

Ни одно из постановлений настоящей Конвенции не исключает права Договаривающихся сторон, образующих таможенный или экономический союз, применять особые правила в отношении перевозок, местом отправления или назначения которых являются их территории, или осуществляемых транзитом через их территории, при условии, что такие правила не ограничивают льгот, предусматриваемых настоящей Конвенцией.

#### Статья 49

Положения настоящей Конвенции не препятствуют применению больших льгот, которые Договаривающиеся стороны предоставляют или пожелают предоставить либо на основании односторонних положений, либо в соответствии с двусторонними или многосторонними соглашениями, при условии, что такие льготы не препятствуют применению положений настоящей Конвенции и, в частности, проведению операций МДП.

#### Статья 50

Договаривающиеся стороны обмениваются при наличии соответствующей просьбы информацией, необходимой для применения положений настоящей Конвенции, в частности сведениями, касающимися допущения дорожных транспортных средств или контейнеров, а также технических характеристик их конструкции.

Статья 51

Приложения к настоящей Конвенции являются неотъемлемой частью Конвенции.

Глава VII

## ЗАКЛЮЧИТЕЛЬНЫЕ ПОЛОЖЕНИЯ

Статья 52Подписание, ратификация, принятие, утверждение и присоединение

1. Все государства-члены Организации Объединенных Наций, либо члены любого специализированного учреждения или Международного агентства по атомной энергии, либо участники Статута Международного Суда, а также любое другое государство, приглашенное Генеральной Ассамблеей Организации Объединенных Наций, могут стать Договаривающимися сторонами настоящей Конвенции:

- а) путем ее подписания без оговорки о ратификации, принятии или утверждении;
- б) путем сдачи на хранение документа о ратификации, принятии или утверждении после ее подписания с оговоркой о ратификации, принятии или утверждении;
- в) путем сдачи на хранение документа о присоединении.

2. Настоящая Конвенция открыта для подписания государствами, упомянутыми в пункте 1 настоящей статьи, в Отделении Организации Объединенных Наций в Женеве с 1 января 1976 года до 31 декабря 1976 года включительно. После этой даты она будет открыта для присоединения к ней.

3. Таможенные или экономические союзы могут также, в соответствии с положениями пунктов 1 и 2 настоящей статьи, стать Договаривающимися сторонами настоящей Конвенции одновременно со всеми их государствами-членами или в любое время после того, как все их государства-члены станут Договаривающимися сторонами настоящей Конвенции. Однако эти союзы не имеют права голоса.

4. Документы о ратификации, принятии, утверждении или присоединении сдаются на хранение Генеральному Секретарю Организации Объединенных Наций.

Статья 53Вступление в силу

1. Настоящая Конвенция вступает в силу по истечении шести месяцев с того дня, когда пять из числа государств, упомянутых в пункте 1 статьи 52, подпишут ее без оговорки о ратификации, принятии или утверждении или сдадут на хранение свои документы о ратификации, принятии, утверждении или присоединении.

2. После того как пять из числа государств, упомянутых в пункте 1 статьи 52, подпишут ее без оговорки о ратификации, принятии или утверждении или сдадут на хранение свои документы о ратификации, принятии, утверждении или присоединении, настоящая Конвенция вступает в силу для всех последующих Договаривающихся сторон по истечении шести месяцев со дня сдачи ими на хранение своих документов о ратификации, принятии, утверждении или присоединении.

3. Любой документ о ратификации, принятии, утверждении или присоединении, сданный на хранение после вступления в силу поправки к настоящей Конвенции, считается относящимся к измененному тексту настоящей Конвенции.

4. Любой такой документ, сданный на хранение после принятия поправки, но до вступления ее в силу, считается относящимся к измененному тексту настоящей Конвенции со дня вступления в силу этой поправки.

#### Статья 54

##### Денонсация

1. Каждая Договаривающаяся сторона может денонсировать настоящую Конвенцию посредством нотификации, адресованной Генеральному Секретарю Организации Объединенных Наций.

2. Денонсация вступает в силу по истечении пятнадцати месяцев со дня получения Генеральным Секретарем этой нотификации.

3. Действительность книжек МДП, принятых для оформления таможенной страны отправления до срока вступления в силу денонсации, не затрагивается этой денонсацией, и гарантия гарантийных объединений остается в силе в соответствии с условиями настоящей Конвенции.

#### Статья 55

##### Прекращение действия

Если после вступления в силу настоящей Конвенции число государств, являющихся Договаривающимися сторонами, составит менее пяти в течение какого-либо периода последовательных двенадцати месяцев, настоящая Конвенция теряет силу по истечении указанного выше периода в двенадцать месяцев.

#### Статья 56

##### Прекращение действия Конвенции МДП 1959 года

1. С момента вступления настоящей Конвенции в силу ею отменяется и заменяется в отношениях между Договаривающимися сторонами настоящей Конвенции Конвенция МДП 1959 года.

2. Свидетельства о допущении, выданные в отношении дорожных транспортных средств и контейнеров в соответствии с условиями Конвенции МДП 1959 года, принимаются Договаривающимися сторонами настоящей Конвенции на протяжении срока их действия или любого продления его для перевозки грузов под таможенными печатями и пломбами при условии, что такие транспортные средства и контейнеры по-прежнему отвечают требованиям, в соответствии с которыми они были первоначально допущены к перевозкам.

### Статья 57

#### Разрешение споров

1. Любой спор между двумя или более Договаривающимися сторонами в отношении толкования или применения настоящей Конвенции должен быть по возможности разрешен путем переговоров между спорящими сторонами или другими средствами урегулирования.
2. Любой спор между двумя или более Договаривающимися сторонами в отношении толкования или применения настоящей Конвенции, который не может быть разрешен способами, предусмотренными в пункте 1 настоящей статьи, передается по просьбе одной из них арбитражному суду, составленному следующим образом: каждый участник спора назначает арбитра, и эти арбитры назначают другого арбитра, который становится председателем. Если по истечении трех месяцев со дня получения просьбы один из участников не назначил арбитра или арбитры не могли избрать председателя, любая из сторон может обратиться к Генеральному Секретарю Организации Объединенных Наций с просьбой назначить арбитра или председателя арбитражного суда.
3. Решение арбитражного суда, назначенного в соответствии с положениями пункта 2, имеет обязательную силу для спорящих сторон.
4. Арбитражный суд устанавливает свои правила процедуры.
5. Решения арбитражного суда принимаются большинством голосов.
6. Любые разногласия, которые могут возникнуть между спорящими сторонами в отношении толкования и выполнения арбитражного решения, могут быть переданы любой из сторон на рассмотрение арбитражного суда, который вынес это решение.



## Статья 58

### Оговорки

1. Каждое государство может в момент подписания или ратификации настоящей Конвенции или присоединения к ней заявить, что оно не считает себя связанным пунктами 2-6 статьи 57 настоящей Конвенции. Другие Договаривающиеся стороны не будут связаны этими пунктами в отношении любой Договаривающейся стороны, сделавшей такую оговорку.
2. Каждая Договаривающаяся сторона, сделавшая оговорку в соответствии с пунктом 1 настоящей статьи, может в любое время взять эту оговорку обратно путем нотификации, адресованной Генеральному Секретарю Организации Объединенных Наций.
3. За исключением оговорок, предусмотренных в пункте 1 настоящей статьи, никакие другие оговорки к настоящей Конвенции не допускаются.

## Статья 59

### Процедура внесения поправок в настоящую Конвенцию

1. Поправки к настоящей Конвенции, в том числе в приложения к ней, могут вноситься по предложению любой Договаривающейся стороны в соответствии с процедурой, установленной в настоящей статье.
2. Любая предложенная поправка к настоящей Конвенции рассматривается Административным комитетом, состоящим из всех Договаривающихся сторон, в соответствии с правилами процедуры, изложенными в приложении 8. Любая такая поправка, рассмотренная или разработанная на сессии Административного комитета и одобренная Комитетом большинством в две трети присутствующих и голосующих, направляется Генеральным Секретарем Организации Объединенных Наций Договаривающимся сторонам для принятия.
3. За исключением случаев, предусмотренных в статье 60, любая предложенная поправка, разосланная в соответствии с предыдущим пунктом, вступает в силу для всех Договаривающихся сторон через три месяца по истечении двенадцатимесячного периода после даты сообщения о предлагаемой поправке, если в течение этого срока Генеральный Секретарь Организации Объединенных Наций не получил от какого-либо государства, являющегося Договаривающейся стороной, никаких возражений против предложенной поправки.
4. В случае возражения против предложенной поправки, представленного в соответствии с положениями пункта 3 настоящей статьи, поправка считается не принятой и в связи с ней не принимается никаких мер.

### Статья 60

#### Особая процедура внесения поправок в приложения 1, 2, 3, 4, 5, 6 и 7

1. Любая предложенная поправка к приложениям 1, 2, 3, 4, 5, 6 и 7, рассмотренная в соответствии с пунктами 1 и 2 статьи 59, вступает в силу в срок, установленный Административным комитетом во время ее принятия, если до более раннего срока, установленно-го Административным комитетом в то же самое время, одна пятая или пять государств, являющихся Договаривающимися сторонами, причем во внимание принимается меньшая из этих двух цифр, не уведомляют Генерального Секретаря Организации Объединенных Наций о том, что они возражают против поправки. Определение Административным комитетом сроков, упоминаемых в настоящем пункте, осуществляется большинством в две трети присутствующих и голосующих.
2. При вступлении в силу любая поправка, принятая в соответствии с процедурой, изложенной выше в пункте 1, заменяет для всех Договаривающихся сторон любое предыдущее положение, к которому относится эта поправка.

### Статья 61

#### Предложения, сообщения и возражения

Генеральный Секретарь Организации Объединенных Наций информирует все Договаривающиеся стороны и все государства, упоминаемые в пункте 1 статьи 52 настоящей Конвенции, обо всех предложениях, сообщениях или возражениях, сделанных в соответствии с вышеприведенными статьями 59 и 60, и о сроке вступления в силу каждой поправки.

### Статья 62

#### Конференция по пересмотру

1. Любое государство, являющееся Договаривающейся стороной, может путем уведомления Генерального Секретаря Организации Объединенных Наций просить созвать конференцию с целью пересмотра настоящей Конвенции.
2. Конференция по пересмотру, на которую приглашаются все Договаривающиеся стороны и все государства, упоминаемые в пункте 1 статьи 52, созывается Генеральным Секретарем Организации Объединенных Наций, если в течение шести месяцев после даты уведомления Генеральным Секретарем по крайней мере четверть государств, являющихся Договаривающимися сторонами, информируют его о своем согласии с этой просьбой.

3. Конференция по пересмотру, на которую приглашаются все Договаривающиеся стороны и все государства, упоминаемые в пункте 1 статьи 52, созывается также Генеральным Секретарем Организации Объединенных Наций по получении такой просьбы от Административного комитета. Административный комитет принимает решение о том, следует ли обратиться с такой просьбой, большинством присутствующих и голосующих в Комитете.

4. Если в соответствии с пунктами 1 и 3 настоящей статьи созывается конференция, Генеральный Секретарь Организации Объединенных Наций уведомляет об этом все Договаривающиеся стороны и обращается к ним с просьбой представить ему в трехмесячный срок предложения, рассмотрение которых на конференции представляется им желательным. По меньшей мере за три месяца до открытия конференции Генеральный Секретарь сообщает всем Договаривающимся сторонам предварительную повестку дня конференции, а также текст этих предложений.

#### Статья 63

##### Уведомления

Помимо уведомлений и сообщений, предусмотренных в статьях 61 и 62, Генеральный Секретарь Организации Объединенных Наций уведомляет все государства, указанные в статье 52:

- а) о подписании, ратификации, принятии, утверждении и присоединении в соответствии со статьей 52;
- б) о датах вступления в силу настоящей Конвенции в соответствии со статьей 53;
- с) о денонсациях в соответствии со статьей 54;
- д) о прекращении действия настоящей Конвенции в соответствии со статьей 55;
- е) об оговорках, сделанных в соответствии со статьей 58.

#### Статья 64

##### Аутентичный текст

После 31 декабря 1976 года подлинник настоящей Конвенции сдается на хранение Генеральному Секретарю Организации Объединенных Наций, который препровождает надлежащим образом заверенные копии каждой из Договаривающихся сторон и каждому из государств, указанных в пункте 1 статьи 52, не являющихся Договаривающимися сторонами.

22.

**В УДОСТОВЕРЕНИЕ ЧЕГО** нижеподписавшиеся, надлежащим образом на то уполномоченные, подписали настоящую Конвенцию.

**СОВЕРШЕНО** В Женеве четырнадцатого ноября тысяча девятьсот семьдесят пятого года в одном экземпляре на английском, русском и французском языках, причем все три текста являются равно аутентичными.

Приложение 1

ОБРАЗЕЦ КНИЖКИ МДП

Книжка МДП печатается на французском языке, за исключением лицевой стороны обложки, рубрики которой печатаются также и на английском языке; "Правила пользования книжкой МДП" воспроизводятся на английском языке на странице 3 этой обложки.

(Наименование международной организации)

КНИЖКА МДП\* №

1. Действительна для принятия грузов таможенной места отправления до (дата) ..... включительно

2. Выдана (кем) .....  
 .....  
 (наименование выдающего документ объединения)

3. Держатель .....  
 .....  
 (фамилия, адрес, страна)

4. Подпись представителя объединения, выдающего документ, и печать этого объединения

5. Подпись секретаря международной организации

.....

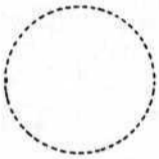

.....

(Заполняется до использования держателем книжки)

6. Страна отправления .....

7. Страна(и) назначения<sup>1/</sup> .....

.....

8. Регистрационный(ые) номер(а) дорожного(ых) транспортного(ых) средства(-)<sup>1/</sup>

.....

9. Свидетельство(а) о допущении дорожного(ых) транспортного(ых) средства(-) (номер и дата)<sup>1/</sup>

.....

10. Оповозительный(ые) номер(а) контейнера(ов)<sup>1/</sup>

.....

11. Прочие замечания .....

.....

12. Подпись держателя книжки

.....

<sup>1/</sup> Вычеркнуть ненужное.  
 См. приложение 1 к Конвенции МДП 1975 г., разработанной под эгидой Европейской Экономической Комиссии Организации Объединенных Наций.

## ПРАВИЛА ПОЛЬЗОВАНИЯ КНИЖКОЙ МДП

## А. Общие положения

1. **Выдача:** Книжка МДП выдается в стране отправления или в той стране, где держатель находится или имеет постоянное местопребывание.
  2. **Язык:** Книжка МДП печатается на французском языке, за исключением лицевой стороны обложки, рубрики которой печатаются также на английском языке. "Правила пользования книжкой МДП" воспроизводятся на английском языке на странице 3 этой обложки. Кроме того, могут быть добавлены дополнительные страницы с переводом печатного текста на другие языки.
  3. **Срок действия:** Книжка МДП действительна до завершения операции МДП в таможенном месте назначения, если она оформлена в таможенном месте отправления, срок, установленный выдающим документом объединением (рубрика 1 лицевой стороны обложки и рубрика 4 отрывных листов).
- Число книжек:** Для состава транспортных средств (сцепленные транспортные средства) или для нескольких контейнеров, погруженных либо на одно транспортное средство, либо на состав транспортных средств, выдается одна книжка МДП (см. также ниже пункт 10 "d").
- Число таможен места отправления и места назначения:** Маршруты перевозок с применением книжки МДП могут проходить через несколько таможен места отправления и назначения; однако, если нет особого разрешения:
- a) таможенные места отправления должны находиться в одной и той же стране;
  - b) таможенные места назначения могут находиться не более чем в двух странах;
  - c) общее число таможен мест отправления и назначения не может превышать четырех (см. также ниже пункт 10 "e").

**Число листов:** Если маршрут перевозки проходит только через одну таможенную мест отправления и одну таможенную мест назначения, то в книжке МДП должно быть по меньшей мере 2 листа для страны отправления, 3 листа для страны назначения и 2 листа для каждой другой страны, по территории которой производится перевозка. Для каждой дополнительной таможенной места отправления или места назначения требуется соответственно 2 или 3 дополнительных листа; кроме того, следует добавить еще 2 листа, если таможенные места назначения находятся в двух разных странах.

**Представление в таможнях:** Книжка МДП должна представляться вместе с дорожным транспортным средством, составом транспортных средств или контейнером(ами) в каждой таможенном месте отправления, в каждой промежуточной таможне и в каждой таможенном месте назначения. В последней таможенном месте отправления должностное лицо таможни ставит подпись и штамп с датой под грузовым манифестом на всех отрывных листах, которые будут использованы на остальной части маршрута (рубрика 19).

## В. Способ заполнения книжки МДП

**Подчистки, поправки:** В книжке МДП не должно быть ни подчисток, ни поправок. Все исправления должны быть произведены путем вычеркивания ошибочных указаний и добавления, в случае необходимости, надлежащих указаний. Всякое изменение должно быть подтверждено сделавшим его лицом и удостоверено таможенными органами.

**Сведения, касающиеся регистрации:** Если положениями национального законодательства не предусматривается регистрация прицепов и полуприцепов, то вместо регистрационного номера следует указать опознавательный или заводской номер.

**Манифест:**

- a) Манифест заполняется на языке страны отправления, если только таможенные органы не разрешают использование другого языка. Таможенные органы других стран, по территории которых осуществляется перевозка, сохраняют за собой право требовать перевода манифеста на язык их страны. Во избежание задержек, которые могут быть вызваны этим требованием, перевозчикам рекомендуется иметь в своем распоряжении надлежащие переводы.
- b) Указания, занесенные в манифест, должны быть отпечатаны на машинке или гектографированы так, чтобы они были удобочитаемы на всех листах. Листы, заполненные неразборчиво, не принимаются таможенными органами.
- c) Если в манифесте не хватает места для внесения данных о всех перевозимых грузах, к отрывным листам могут прилагаться дополнительные листы того же образца, что и манифест, или коммерческие документы с указанием всех сведений, которые приводятся в манифесте. В этом случае во все отрывные листы надлежит внести следующие сведения:
  - i) число дополнительных листов (рубрика 10);
  - ii) число и тип грузовых мест или предметов, а также общий вес брутто грузов, перечисленных в этих дополнительных листах (рубрики 11-13).
- d) Если книжка МДП выдана на состав транспортных средств или на несколько контейнеров, в манифесте следует указать отдельно содержимое каждого транспортного средства или каждого контейнера. Этому указанию должен предшествовать регистрационный номер транспортного средства или опознавательный номер контейнера (рубрика 11 манифеста).
- e) Если маршрут перевозки проходит через несколько таможен отправления или назначения, то записи, касающиеся принятых для оформления грузов или грузов, предназначенных для каждой таможни, также должны быть внесены в манифест отдельно друг от друга.

**Аквочные листы, фотографии, схемы и т.д.:** Если для опознавания тяжеловесных или громоздких грузов таможенные органы требуют, чтобы подобные документы были приложены к книжке МДП, последние должны быть заверены таможенными органами и прикреплены к странице 2 обложки книжки. Кроме того, на всех отрывных листах в рубрике 10 следует перечислить эти документы.

**Подпись:** На всех отрывных листах (рубрики 16 и 17) должны быть проставлены дата и подпись держателя книжки МДП или представителя.

## С. Дорожно-транспортные происшествия

и в пути таможенные пломбы и печати случайно повреждены или груз погиб или поврежден, перевозчик должен немедленно обратиться к таможенным органам, если таковые находятся поблизости, или, в противном случае, к другим компетентным органам страны, в которой он находится. Последние в возможно короткий срок составляют протокол, приведенный в книжке МДП.

в результате дорожно-транспортного происшествия необходимо перегрузить груз на другое транспортное средство или в другой контейнер, то такая перегрузка может быть произведена лишь в присутствии представителя одного из органов, указанных выше в пункте 13. Этот орган составляет протокол. Если в книжке МДП не упомянуты "тяжеловесные или громоздкие грузы", то транспортное средство и контейнер, на которое(ий) грузы были перегружены, должно(должны) быть допущено(допущены) к перевозке грузов таможенными печатями и пломбами. Кроме того, должны быть наложены таможенные печати и пломбы, которые должны быть указаны в протоколе. Однако при отсутствии допущенного к перевозке транспортного средства или контейнера грузы могут быть перегружены на недопущенное(ий) транспортное средство или контейнер, если оно/он является достаточно надежным. В последнем случае таможенные органы расположенных далее по маршруту стран решают, могут ли также и они допустить новую перевозку грузов в этом транспортном средстве или контейнере с применением книжки МДП.

в случае непосредственной угрожающей опасности, требующей немедленной выгрузки всего груза или его части, перевозчик может по собственному усмотрению принять необходимые меры, не испрашивая и не ожидая вмешательства органов, упомянутых выше в пункте 13. В таком случае он должен привести доказательства того, что он вынужден был действовать так в интересах безопасности транспортного средства или контейнера или груза, и, немедленно по принятии срочных мер предупредительного характера, уведомить один из органов, упомянутых выше в пункте 13, для установления фактов, проверки груза, наложения пломб на транспортное средство или контейнер и составления протокола.

когда должен оставаться в книжке МДП до прибытия груза в таможенном месте назначения.

в целях рекомендуется предоставлять перевозчикам, помимо образца, включенного в саму книжку МДП, несколько бланков кода, составленных на языке(ах) стран, через которые проходит маршрут перевозки.



КОРЕШОК № 1 (нечетные страницы белого цвета) КНИЖКИ МДП

№

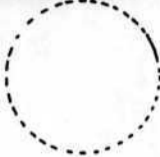
<p>1. Принято для оформления таможенной (какой) .....</p> <p>2. За № .....</p> <p>3. Наклеенные пломбы или опознавательные знаки .....</p> <p>4. <input type="checkbox"/> Наклеенные печати и пломбы или опознавательные знаки признаны неповрежденными</p> <p>5. Разное (установленный маршрут, таможня, где должен быть представлен груз, и т.д.)</p>	<p>6. Подпись должностного лица таможи и штампель таможи с датой</p> 
---	--

<p>ОТРЫВНОЙ ЛИСТОК № 1</p> <p>2. Таможня(и) места отправления</p> <p>1. .... 2. ....</p> <p>3. ....</p> <p>Для официального использования</p>	<p>1. КНИЖКА МДП № ...</p> <p>3. Выдана (наименование выдающего документ объединения)</p> <p>4. Действительна для оформления таможенной места отправления до ..... включительно</p> <p>5. Держатель книжки (наименование, адрес, страна)</p>
<p>8. Регистрационный(ые) номер(а) дорожного(ых) транспортного(ых) средства(-)</p> <p>9. Свидетельство(а) о допущении (№ и дата)</p>	<p>6. Страна отправления</p> <p>7. Страна(ы) назначения</p> <p>10. Прилагаемые к манифесту документы</p>

<p>ГРУЗОВОЙ МАНИФЕСТ</p> <p>1. а) Грузовое(ые) отделение(ия) или контейнер(ы)</p> <p>б) Опознавательные знаки и номера грузовых мест или предметов</p>	<p>12. Число и род грузовых мест или предметов; описание грузов</p>	<p>13. Вес брутто в кг</p>	<p>18. Наклеенные пломбы или опознавательные знаки (число, идентификация)</p>
--	---	----------------------------	---

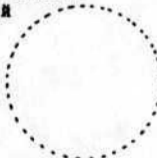
<p>Общее число грузовых мест, записанных в манифесте</p> <p>Место назначения</p> <p>1. Таможня</p> <p>2. Таможня</p> <p>3. Таможня</p>	<p>Число</p>	<p>15. Я заявляю, что сведения, приведенные выше в рубриках 1-14, точны и полны</p> <p>16. Место и дата</p> <p>17. Подпись держателя или его представителя</p>	<p>19. Таможня места отправления</p> <p>Подпись должностного лица таможи и штампель таможи с датой</p> 
--	--------------	--	--

Свидетельство о принятии груза к таможенному оформлению (места отправления или промежуточная таможня при въезде)

Наклеенные печати и пломбы или опознавательные знаки неповрежденными

зарегистрировано таможей (какой) ..... за № .....

Разное (установленный маршрут, таможня, где должен быть представлен груз, и т.д.)

Подпись должностного лица таможи и штампель таможи с датой





Корешок № 2 (четные страницы зеленого цвета) КНИЖКИ МДП

№

1. Прибытие установлено таможенной (какой) .....
2.  Наложены печати и пломбы или опознавательные знаки признаны неповрежденными
3. Произведено таможенное оформление грузовых мест или предметов (как указано в манифесте)
4. Новые наложенные печати и пломбы
5. Оговорки при оформлении

6. Подпись должностного лица таможи и штампель таможи с датой

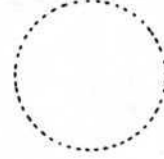

ИВНОЙ ЛИСТОК № 2

Таможня(и) места отправления

1. \_\_\_\_\_ 2. \_\_\_\_\_

3. \_\_\_\_\_

официального использования

Регистрационный(ые) номер(а) дорожного(ых) транспортного(ых) средств(а)

Свидетельство(а) о допущении (№ и дата)

1. КНИЖКА МДП № \_\_\_\_\_

3. Выдана (наименование выдающего документ, объединения)

4. Действительна для оформления таможенной места отправления до \_\_\_\_\_ включительно

5. Держатель книжки (наименование, адрес, страна)

6. Страна отправления \_\_\_\_\_ 7. Страна назначения \_\_\_\_\_

10. Прилагаемые к манифесту документы

ОВОЙ МАНИФЕСТ

<p>а) Грузовое(ые) отделение(ия) или контейнер(ы)</p> <p>б) Опознавательные знаки и номера грузовых мест или предметов</p>	<p>12. Число и род грузовых мест или предметов; описание грузов</p>	<p>13. Вес брутто в кг</p>	<p>18. Наложены пломбы или опознавательные знаки (число, идентификация)</p>
--	---	----------------------------	---

<p>Общее число грузовых мест, записанных в манифесте</p> <p>Место назначения:</p> <p>1. Таможня _____</p> <p>2. Таможня _____</p> <p>3. Таможня _____</p>	<p>Число</p>	<p>15. Я заявляю, что сведения, приведенные выше в рубриках 1-14, точны и полны</p> <p>16. Место и дата</p> <p>17. Подпись держателя или его представителя</p>	<p>19. Таможня места отправления</p> <p>Подпись должностного лица таможи и штампель таможи с датой</p> 
---	--------------	--	--

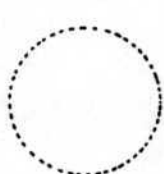
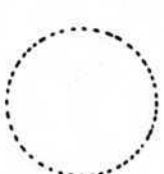
<p>Свидетельство о принятии груза к таможенному оформлению (таможня места отправления или промежуточная таможня при въезде)</p> <p>21. Наложены печати и пломбы или опознавательные знаки признаны неповрежденными</p>	<p>22. Продолжительность транзитной перевозки</p>	<p>26. Свидетельство о произведенном таможенном оформлении (промежуточная таможня при въезде или таможня места назначения)</p> <p><input type="checkbox"/> 27. Наложены печати и пломбы или опознавательные знаки признаны неповрежденными</p>
<p>23. Зарегистрировано таможенной (какой) _____ за № _____</p>		<p>28. Число оформленных грузовых мест</p>
<p>24. Разное (установленный маршрут, таможня, где должен быть представлен груз, и т.д.)</p>		<p>29. Оговорки при оформлении</p>
<p>25. Подпись должностного лица таможи и штампель таможи с датой</p> 		<p>30. Подпись должностного лица таможи и штампель таможи с датой</p> 



ОТРЫВНОЙ ЛИСТОК,  
предназначенный, в случае необходимости, исключительно  
для таможен места назначения



Отрывной листок № 2 (розового цвета)		1. КНИЖКА МЦП № ...	
2. Таможня(и) места отправления .....		3. Выдана (наименование выдающего документ объединения)	
1. .... 2. ....		4. Действительна для оформления таможенной места отправления до	
3. ....		включительно	
Для официального использования		5. Держатель книжки (наименование, адрес, страна)	
		6. Страна отправления	7. Страна(ы) назначения
8. Регистрационный(ые) номер(а) дорожно(их) транспортно-го(их) средства(-)		10. Прилагаемые к манифесту документы	
9. Свидетельство(а) о допущении (№ и дата)			
ГРУЗОВОЙ МАНИФЕСТ			
11. а) Грузовое(ые) отделение(ия) или контейнер(ы) б) Оознавательные знаки и номера грузовых мест или предметов	12. Число и род грузовых мест или предметов; описание грузов	13. Вес брутто в кг	18. Наложены пломбы и оознавательные знаки (число, идентификация)
14. Общее число грузовых мест, записанных в манифесте Место назначения:	Число	15. Я заявляю, что сведения, приведенные выше в рубриках 1-14, точны и полны	
1. Таможня		16. Место и дата	
2. Таможня		17. Подпись держателя или его представителя	
3. Таможня		19. Таможня места отправления Подпись должностного лица таможни и штамп таможни с датой	
20. Свидетельство о принятии груза к таможенному оформлению (таможня места отправления или промежуточная таможня при выезде)		26. Свидетельство о произведенном таможенном оформлении (промежуточная таможня при выезде или таможня места назначения)	
<input type="checkbox"/> 21. Наложены печати и пломбы или оознавательные знаки признаны неповрежденными	22. Продолжительность транзитной перевозки	<input type="checkbox"/> 27. Наложены печати и пломбы или оознавательные знаки признаны неповрежденными	
23. Зарегистрировано таможней (какой) за № ...		28. Число оформленных грузовых мест	
24. Разное (установленный маршрут, таможня, где должен быть представлен груз, и т.д.)		29. Оговорки при оформлении	
25. Подпись должностного лица таможни и штамп таможни с датой		30. Подпись должностного лица таможни и штамп таможни с датой	

PH

Желтого цвета

**ПРОТОКОЛ**  
составлен в соответствии со статьей 25 Конвенции МДП  
(См. также правила 13-17, касающиеся пользования книжкой МДП)

1. Таможня(и) места отправления		2. Книжка МДП № ...	
		3. Выдана (ком)	
4. Регистрационный(ые) номер(а) дорожного(ых) транспортно-го(ых) средства(-) / Оповозительный(ые) номер(а) контейнера(ов)		5. Держатель книжки	
6. Таможенная(ые) печать(и) и пломба(ы) <span style="float:right">не повреждены, повреждены</span> <input type="checkbox"/> <input type="checkbox"/>		8. Замечания	
7. Грузовое(ые) отделение(я) не повреждено(м), повреждено(м) или контейнер(ы) <span style="float:right">не повреждено(м), повреждено(м)</span> <input type="checkbox"/> <input type="checkbox"/>			
9. <input type="checkbox"/> Видимой пропавши груза не установлено <input type="checkbox"/> Грузы, указанные в рубриках 10-13, отсутствуют (0) или уничтожены (У), как указано в рубрике 12			
10. а) Грузовое(ые) отделение(я) или контейнер(ы) б) Марки и номера грузовых мест или предметов	11. Число и род грузовых мест или предметов; описание грузов	12. 0 или У	13. Замечания (в частности, указать недостающие количества или уничтоженные грузы)
14. Дата, место и условия дорожно-транспортного происшествия			
15. Меры, принятые для продолжения операции МДП <input type="checkbox"/> наложение новых печатей и пломб: число ..... описание ..... <input type="checkbox"/> перегрузка грузов (см. ниже рубрику 16) <input type="checkbox"/> прочие			
16. Если грузы были перегружены: отличительные признаки дорожного(ых) транспортного(ых) средства(-) или контейнера(ов), на котором были перегружены грузы			
	Регистрационный номер	Допущено	И свидетельства о допущении
	Оповозительный номер		Число и описание наложенных печатей и пломб
а) Транспортное средство	.....	<input type="checkbox"/> да <input type="checkbox"/> нет	...../.....
б) Контейнер	.....	<input type="checkbox"/> да <input type="checkbox"/> нет	...../.....
17. Компетентный орган, составивший данный протокол		18. Виза следующей таможни, через которую перевезены грузы с применением книжки МДП	
..... место/дата/время		..... подпись	
			

Проставить крестики в соответствующих рубриках

## Приложение 2

### **ПРАВИЛА, КАСАЮЩИЕСЯ ТЕХНИЧЕСКИХ УСЛОВИЙ, ПРИМЕНИМЫХ К ДОРОЖНЫМ ТРАНСПОРТНЫМ СРЕДСТВАМ, КОТОРЫЕ МОГУТ ДОПУСКАТЬСЯ К МЕЖДУНАРОДНЫМ ПЕРЕВОЗКАМ ПОД ТАМОЖЕННЫМИ ПЕЧАТЯМИ И ПЛОМБАМИ**

#### Статья 1

##### Основные принципы

К международной перевозке грузов под таможенными печатями и пломбами могут допускаться только транспортные средства, грузовые отделения которых сконструированы и оборудованы таким образом:

- a) чтобы грузы не могли извлекаться из опечатанной части транспортного средства или загружаться туда без оставления видимых следов взлома или повреждения таможенных печатей и пломб;
- b) чтобы таможенные печати и пломбы могли налагаться простым и надежным способом;
- c) чтобы в них не было никаких потайных мест для сокрытия грузов;
- d) чтобы все места, в которые могут помещаться грузы, были легко доступны для таможенного досмотра.

#### Статья 2

##### Конструкция грузовых отделений

1. Для удовлетворения требованиям статьи 1 настоящих Правил:

- a) составные элементы грузового отделения (стенки, пол, двери, крыша, стойки, рамы, поперечные элементы и т.д.) должны соединяться либо с помощью приспособлений, которые не могут быть сняты снаружи и вновь поставлены на место без оставления видимых следов, либо с помощью методов, обеспечивающих такую конструкцию, которая не может быть изменена без оставления видимых следов. Когда стекки, пол, двери и крыша изготовлены из различных элементов, они должны отвечать тем же требованиям и быть достаточно прочными;
- b) двери и прочие системы закрывания (включая запорные краны, крышки лазов, фланцы и т.д.) должны иметь приспособление, на которое могли бы быть наложены таможенные печати и пломбы. Это приспособление должно быть таким, чтобы его нельзя было снять снаружи и вновь поставить на место без оставления видимых следов и чтобы двери и запирающие устройства не могли открываться без нарушения таможенных печатей и пломб. Последние должны быть соответствующим образом защищены. Разрешается делать открывающиеся крыши;

с) вентиляционные и дренажные отверстия должны быть снабжены устройством, препятствующим доступу внутрь грузового отделения. Это устройство должно быть такой конструкции, чтобы его нельзя было снять снаружи и вновь поставить на место без оставления видимых следов.

2. Несмотря на положения подпункта с) статьи 1 настоящих Правил, разрешается наличие составных элементов грузового отделения, которые по практическим соображениям должны включать полые пространства (например, между составными частями двойной стенки). Для того чтобы эти пространства нельзя было использовать в целях сокрытия грузов:

- i) необходимо в тех случаях, когда внутренняя обшивка покрывает грузовое отделение на всю его высоту от пола до потолка, или в тех случаях, когда пространство между обшивкой и внешней стенкой полностью закрыто, обеспечить, чтобы внутренняя обшивка крепилась таким образом, чтобы ее нельзя было снимать и возвращать на место без оставления видимых следов; и
- ii) необходимо в тех случаях, когда обшивка не покрывает грузовое отделение на всю его высоту и когда пространство между обшивкой и внешней стенкой закрыто неполностью, и во всех других случаях, когда в конструкции грузового отделения имеются полые пространства, обеспечить, чтобы количество указанных пространств было ограничено до минимума и чтобы эти пространства были легко доступны для таможенного контроля.

3. Устройство окон допускается при условии, что они сделаны из достаточно прочных материалов и не могут сниматься снаружи и вновь устанавливаться без оставления видимых следов. Установка стекол тем не менее допускается, однако в этом случае окно должно быть оборудовано прочно закрепленной металлической решеткой, которую нельзя снять снаружи; размер ячеек в решетке не должен превышать 10 мм.

4. Отверстия, сделанные в полу в технических целях, таких, как смазка, обслуживание, наполнение песочницы, допускаются только при условии, что они оборудуются крышкой, которая должна устанавливаться таким образом, чтобы доступ в грузовое отделение снаружи был невозможен.

### Статья 3

#### Крытые брезентом транспортные средства

1. Положения статей 1 и 2 настоящих Правил распространяются на крытые брезентом транспортные средства в той мере, в какой они могут к ним применяться. Кроме того, эти транспортные средства должны отвечать положениям настоящей статьи.

2. Брезент должен быть изготовлен либо из прочного холста, либо из нерастяжимой, достаточно прочной, покрытой пластмассой или прорезиненной ткани. Брезент должен быть в исправном состоянии и изготовлен таким образом, чтобы по закреплении приспособления для закрывания доступ к грузовому отделению был невозможен без оставления видимых следов.
3. Если брезент составлен из нескольких кусков, края этих кусков должны быть загнуты один в другой и простроены двумя швами, отстоящими друг от друга по крайней мере на 15 мм. Эти швы должны быть сделаны так, как показано на рис. № 1, приложенном к настоящим Правилам; однако если на некоторых частях брезента (например, на откидных полах и усиленных углах) невозможно соединить полосы указанным способом, достаточно загнуть край верхней части брезента и прошить полосы так, как показано на рис. № 2 или 2а, приложенных к настоящим Правилам. Один из швов должен быть виден лишь изнутри, и цвет нитки, используемой для этого шва, должен определенно отличаться от цвета самого брезента, а также от цвета нитки, используемой для другого шва. Все швы должны быть простроены на машине.
4. Если брезент составлен из нескольких кусков ткани, покрытой пластмассой, эти куски могут быть также соединены посредством спайки соответственно рис. № 3, приложенному к настоящим Правилам. Край каждого куска должен перекрывать край другого куска по крайней мере на 15 мм. Соединение кусков должно быть обеспечено по всей этой ширине. Наружный край соединения должен быть покрыт полосой из пластмассы шириной по крайней мере в 7 мм, накладываемой тем же способом спайки. На этой полосе, а также с каждой ее стороны, по крайней мере на 3 мм в ширину, должен быть проштампован единообразный четкий рельеф. Спайка производится таким образом, чтобы куски не могли быть разъединены и снова соединены без оставления видимых следов.
5. Починка производится способом, показанным на рис. № 4, приложенном к настоящим Правилам; сшиваемые края должны быть загнуты один в другой и соединены двумя ясно видимыми швами, отстоящими друг от друга по крайней мере на 15 мм; цвет нитки, видимой изнутри, должен отличаться от цвета нитки, видимой снаружи, и от цвета самого брезента; все швы должны быть простроены на машине. В тех случаях когда брезент, поврежденный у краев, ремонтируется путем замены поврежденной части заплатой, шов может также прострачиваться в соответствии с положениями пункта 3 настоящей статьи и рис. № 1, приложенным к настоящим Правилам. Починка брезента из ткани, покрытой пластмассой,



может также производиться в соответствии с методом, описанным в пункте 4 настоящей статьи, но в этом случае полоса должна накладываться с обеих сторон брезента, а заплатка накладывается изнутри.

6. а) Брезент должен прикрепляться к транспортному средству в точном соответствии с условиями, изложенными в статье 1 а) и б) настоящих Правил. Предусматривается применение следующих видов крепления:

- i) металлические кольца, прикрепляемые к транспортному средству;
- ii) проушины по краям брезента;
- iii) веревка или трос, проходящие через кольца над брезентом и видимые с внешней стороны по всей длине.

Брезент должен находить на жесткую часть транспортного средства по крайней мере на ширину 250 мм, измеренную от центра крепежных колец, за исключением тех случаев, когда система конструкции транспортного средства сама по себе препятствует доступу к грузовому отделению.

б) Если необходимо обеспечить глухое крепление краев брезента к транспортному средству, соединение должно быть непрерывным и осуществляться при помощи прочных деталей.

7. Брезент должен опираться на соответствующую конструкцию (стойки, боковины, арки, поперечины и т.д.).

8. Расстояние между кольцами и расстояние между проушинами не должно превышать 200 мм. Проушины должны быть жесткими.

9. Должны применяться следующие виды крепления:

- а) стальной трос диаметром не менее 3 мм; или
- б) веревка из пеньки или сизаля диаметром не менее 8 мм, заключенная в прозрачную нерастягивающуюся пластмассовую оболочку.

Тросы могут заключаться в прозрачную нерастягивающуюся оболочку из пластмассы.

10. Каждый трос или веревка должны состоять из одного куска и иметь металлические наконечники на обоих концах. Приспособление для прикрепления каждого металлического наконечника должно включать полую заклепку, которая проходит через трос или веревку и через которую может быть продернута бечевка или лента для таможенных печатей и пломб. Трос или веревка должны оставаться видимыми с обеих сторон полой заклепки, чтобы можно было удостовериться в том, что они действительно состоят из одного куска (см. рис. № 5, приложенный к настоящим Правилам).

11. В местах, где в брезенте имеются окна, используемые для загрузки и разгрузки, оба края брезента должны соответствующим образом перекрываться. Они должны также закрепляться с помощью:

- а) откидной пола, пришитой или приваренной в соответствии с положениями пунктов 3 и 4 настоящей статьи;
- б) колец и проушин, отвечающих условиям пункта 8 настоящей статьи; и
- в) ремня, изготовленного из одного куска соответствующего нерастягивающегося материала шириной не менее 20 мм и толщиной не менее 3 мм, проходящего через кольца и соединяющего оба края брезента и откидную полу; ремень прикрепляется с внутренней стороны брезента и должен иметь проушину для пропускания троса или веревки, упомянутых в пункте 9 настоящей статьи.

Откидная пола не нужна, если имеется специальное устройство (защитная перегородка и т.д.), которое препятствует доступу к грузовому отделению без оставления видимых следов.



Рис. № 1

БРЕЗЕНТ, ИЗГОТОВЛЕННЫЙ ИЗ НЕСКОЛЬКИХ КУСКОВ ТКАНИ,  
СОЕДИНЕННЫХ С ПОМОЩЬЮ ШВОВ

Вид снаружи

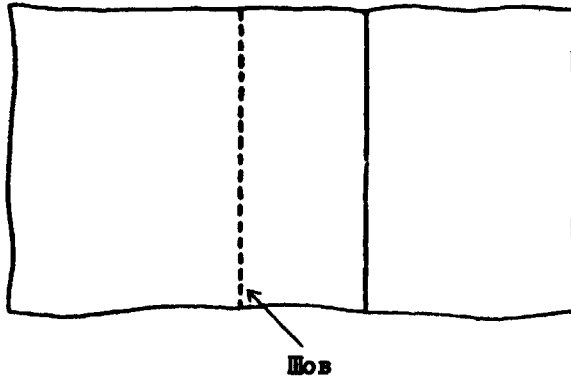

Вид изнутри

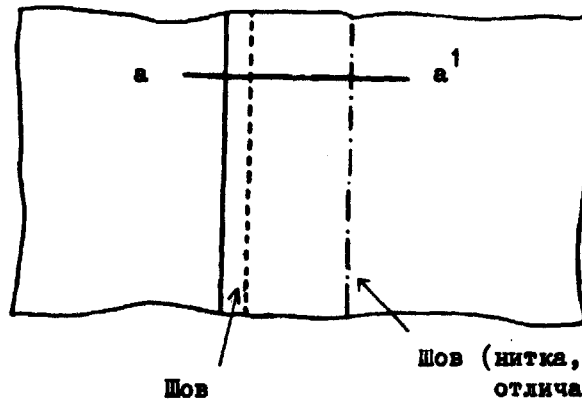

Шов (нитка, цвет которой отличается от цвета брезента и от цвета нитки другого шва)

Разрез а-а¹  
Плоский двойной шов

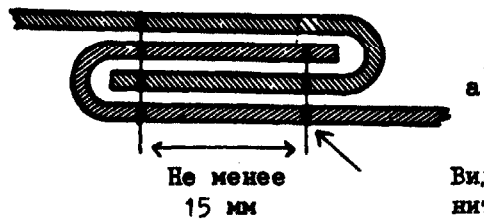

Видимая только изнутри нитка, цвет которой отличается от цвета брезента и от цвета нитки другого шва

Рис. № 2

БРЕЗЕНТ, ИЗГОТОВЛЕННЫЙ ИЗ НЕСКОЛЬКИХ КУСКОВ ТКАНИ,  
СОЕДИНЕННЫХ С ПОМОЩЬЮ ШВОВ



Рис. № 2 а)

БРЕЗЕНТ, ИЗГОТОВЛЕННЫЙ ИЗ НЕСКОЛЬКИХ КУСКОВ ТКАНИ,  
СОЕДИНЕННЫХ С ПОМОЩЬЮ ШВОВ

Угловой шов

Вид снаружи

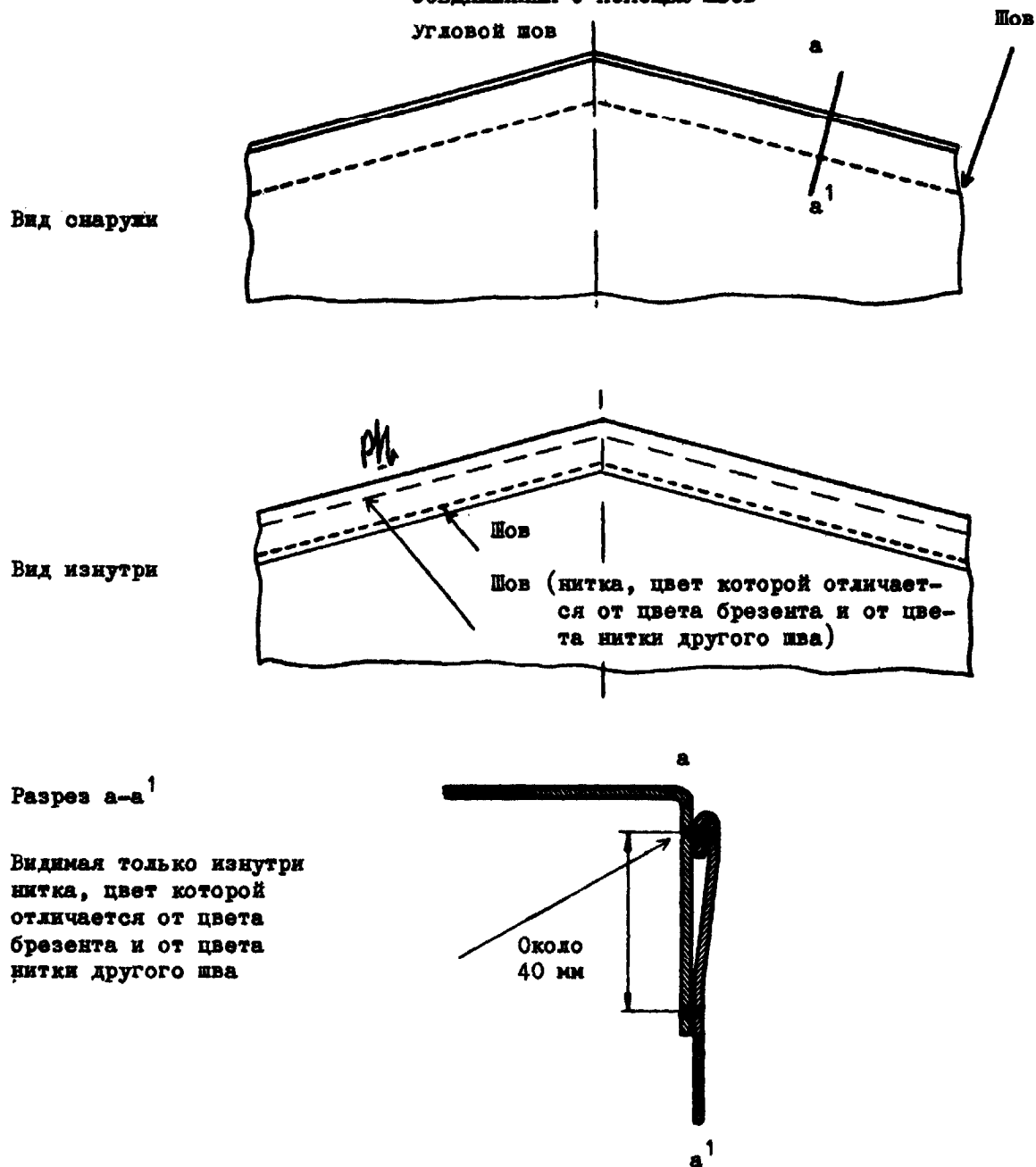
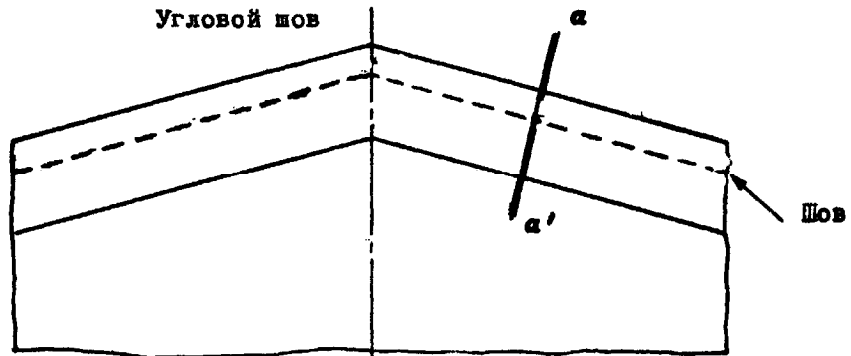

Вид изнутри

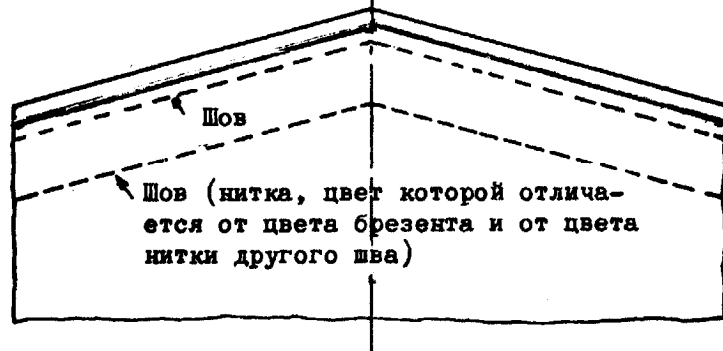

Разрез а-а<sup>1</sup>

Видимая только изнутри  
нитка, цвет которой отличается  
от цвета брезента и от цвета  
нитки другого шва

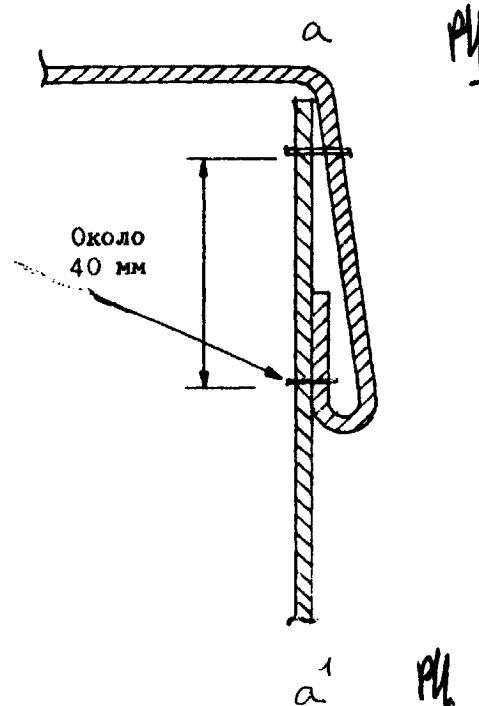

**Рис. № 3**

**БРЕЗЕНТ, ИЗГОТОВЛЕННЫЙ ИЗ НЕСКОЛЬКИХ КУСКОВ ТКАНИ,  
СОЕДИНЕННЫХ ПОСРЕДСТВОМ СПАЙКИ**

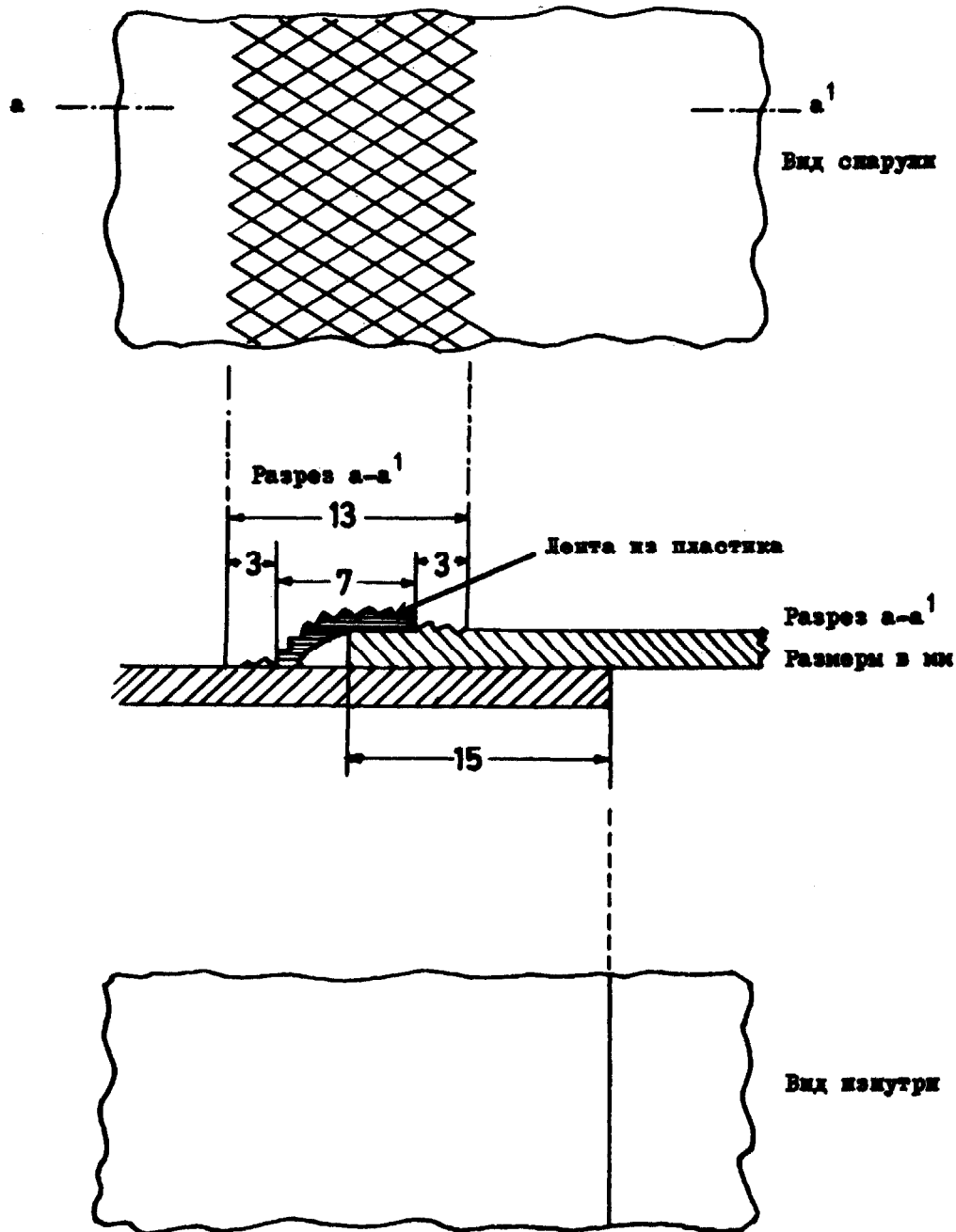

**Рис. № 4**  
**ПОЧИНКА БРЕЗЕНТА**

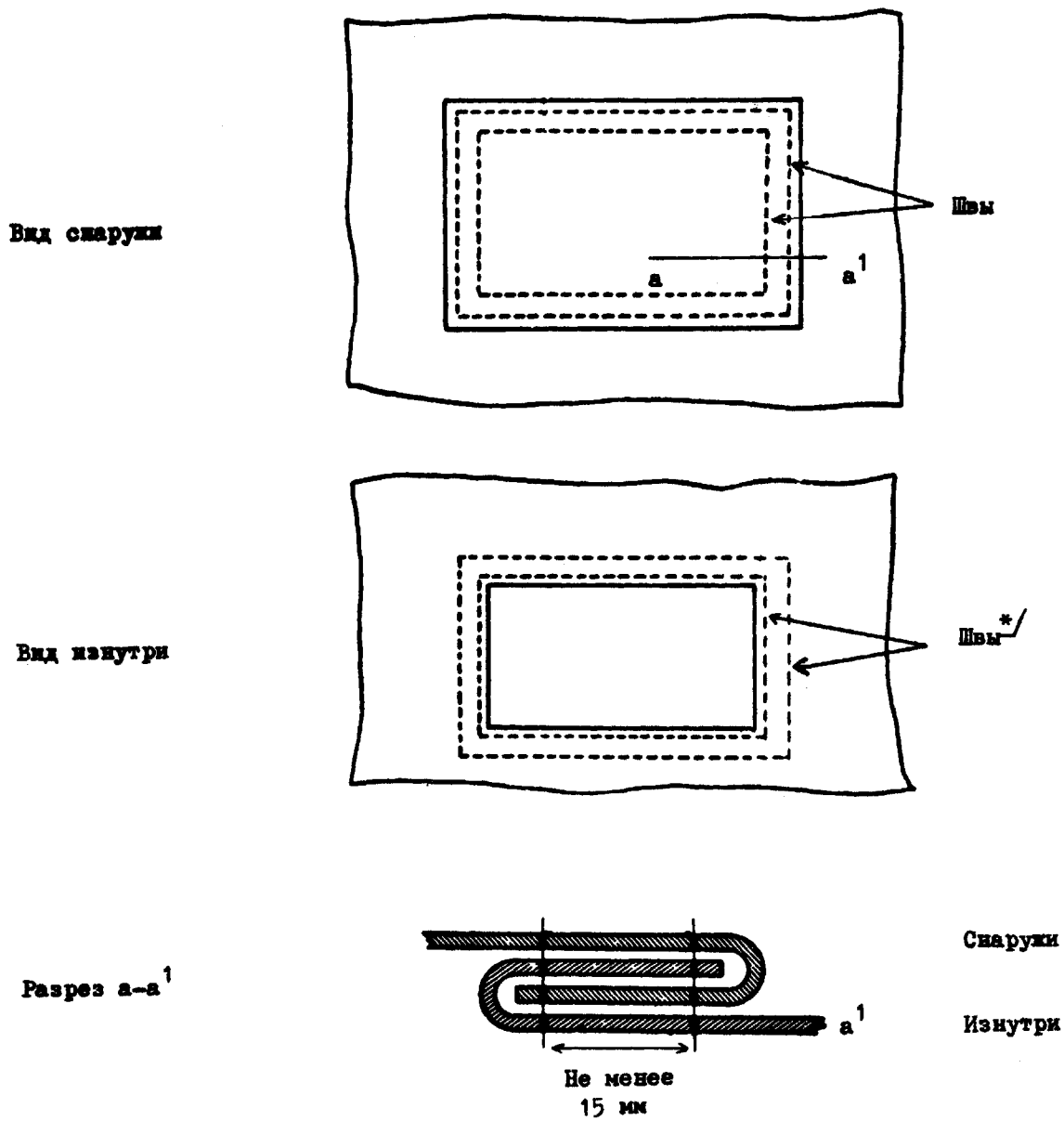

**\*/** Нитки, видимые изнутри, отличаются по цвету от ниток, видимых снаружи, и от цвета брезента.

**Рис. № 5**  
**ОБРАЗЕЦ НАКОНЕЧНИКА**

1. Вид сбоку: передняя сторона

Полая заклепка для пропуска бечевки или ленты таможенной пломбы (минимальные размеры отверстия: ширина 3 мм, длина 11 мм)

Сплошная заклепка

Наконечник из  
твёрдого  
металла

Трос или веревка

Прозрачная  
пластмассовая  
оболочка

Отверстие, закрываемое  
перевозчиком

2. Вид сбоку: задняя сторона

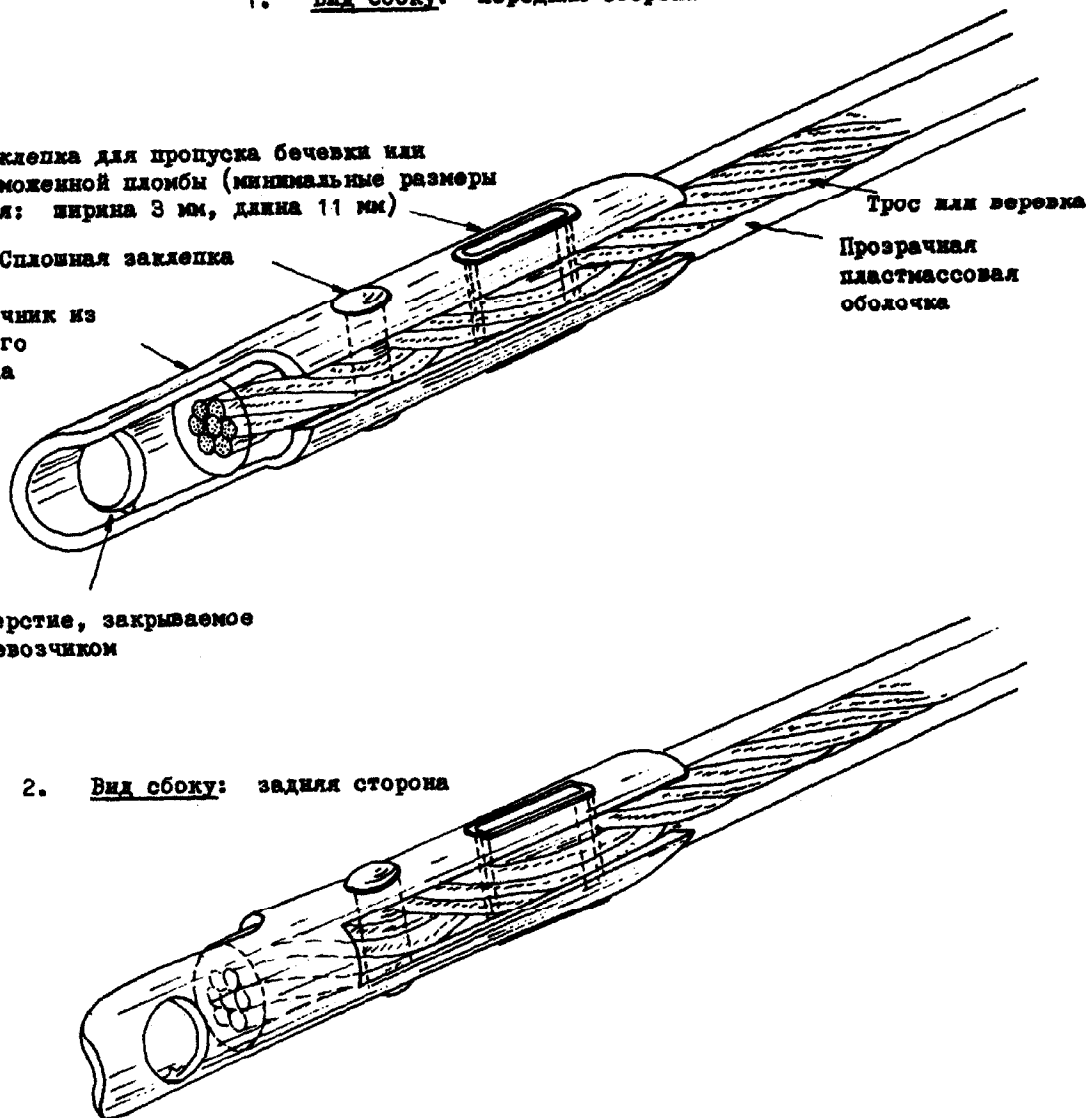



Приложение 3

**ПРОЦЕДУРА ДОПУЩЕНИЯ ДОРОЖНЫХ ТРАНСПОРТНЫХ СРЕДСТВ, ОТВЕЧАЮЩИХ  
ТЕХНИЧЕСКИМ ТРЕБОВАНИЯМ, ПРЕДУСМОТРЕННЫХ ПРАВИЛАМИ, ПРИВЕДЕННЫМИ В ПРИЛОЖЕНИИ 2**

**ОБЩИЕ ПОЛОЖЕНИЯ**

1. Дорожные транспортные средства могут быть допущены к перевозке в соответствии с одной из следующих процедур:
  - a) либо в индивидуальном порядке,
  - b) либо по типу конструкции (серия дорожных транспортных средств).
2. На каждое допущенное к перевозке транспортное средство выдается свидетельство о допущении, соответствующее образцу, приведенному в приложении 4. Это свидетельство должно быть напечатано на языке страны выдачи и на французском или английском языке. Когда компетентный орган, который выдал свидетельство, считает это необходимым, к свидетельству прилагаются фотографии или рисунки, заверенные этим органом. В таком случае количество этих документов указывается этим органом в рубрике № 6 свидетельства.
3. Свидетельство должно сопровождать дорожное транспортное средство.
4. Дорожные транспортные средства представляются каждые два года для проверки и, в случае необходимости, для возобновления свидетельства, компетентным органам страны их регистрации или, если речь идет о незарегистрированном транспортном средстве, - компетентным органам страны, в которой проживает его владелец или пользователь.
5. Если дорожное транспортное средство не отвечает больше техническим требованиям, предписанным процедурой допущения, то, прежде чем его можно будет использовать для перевозки грузов с применением книжки МДП, оно должно быть приведено в состояние, послужившее основанием для его допущения, таким образом, чтобы вновь отвечать этим техническим требованиям.
6. Если основные характеристики дорожного транспортного средства изменены, допущение этого транспортного средства теряет силу, и оно подлежит процедуре нового допущения компетентным органом, прежде чем его можно будет использовать для перевозки грузов с применением книжки МДП.
7. Компетентные органы страны регистрации транспортного средства или, если речь идет о транспортных средствах, для которых регистрация не требуется, компетентные органы страны, где проживает владелец или пользователь транспортного средства, могут



в соответствующем случае изъять или возобновить свидетельство о допущении или выдать новое свидетельство о допущении при обстоятельствах, изложенных в статье 14 настоящей Конвенции и в пунктах 4, 5 и 6 настоящего приложения.

#### ПРОЦЕДУРА ИНДИВИДУАЛЬНОГО ДОПУЩЕНИЯ

8. Заявка на индивидуальное допущение представляется компетентному органу владельцем, лицом, эксплуатирующим транспортное средство, или представителем того или другого.

Компетентный орган осуществляет контроль представленного дорожного транспортного средства в соответствии с общими правилами, предусмотренными выше в пунктах 1-7, удостоверяется в том, что оно удовлетворяет техническим условиям, предписанным в приложении 2, и выдает после допущения свидетельство, соответствующее образцу, приведенному в приложении 4.

#### ПРОЦЕДУРА ДОПУЩЕНИЯ ПО ТИПУ КОНСТРУКЦИИ (СЕРИИ ДОРОЖНЫХ ТРАНСПОРТНЫХ СРЕДСТВ)

9. Когда дорожные транспортные средства одного и того же типа конструкции изготавливаются серийно, завод-изготовитель может обратиться к компетентному органу страны, в которой они производятся, с просьбой об их допущении по типу конструкции.

10. Завод-изготовитель должен указать в своей заявке опознавательные цифры или буквы, которые он присваивает типу дорожного транспортного средства, являющемуся предметом его заявки.

11. К этой заявке должны прилагаться чертежи и подробное описание типа конструкции дорожного транспортного средства, подлежащего допущению.

12. Завод-изготовитель должен письменно обязаться:

- a) представить компетентному органу те из транспортных средств данного типа, которые этот орган пожелает осмотреть;
- b) разрешить компетентному органу осматривать другие экземпляры в любой момент в ходе серийного производства данного типа;
- c) информировать компетентный орган о любых даже мелких изменениях в чертежах или описаниях конструкции до того, как эти изменения будут произведены;
- d) на видном месте наносить на дорожные транспортные средства опознавательные цифры или буквы типа конструкции, а также порядковый номер каждого серийного выпускаемого транспортного средства данного типа (заводской номер);
- e) вести учет транспортных средств, изготовленных в соответствии с допущенным типом.

13. Компетентный орган указывает в случае необходимости изменения, которые следует внести в предусмотренный тип конструкции для допущения к перевозке.

14. Ни одно транспортное средство не может быть допущено согласно процедуре допущения по типу конструкции если компетентный орган не пришел к заключению на основании осмотра одного или нескольких изготовленных по этому типу транспортных средств, что транспортные средства этого типа отвечают техническим условиям, предусмотренным в приложении 2.

15. Компетентный орган уведомляет в письменной форме завод-изготовитель о своем решении о допущении по типу конструкции. Это решение должно иметь дату, номер и содержать точное наименование органа, который его принял.

16. Компетентный орган принимает необходимые меры для выдачи должным образом заверенного им свидетельства о допущении для каждого транспортного средства, изготовленного в соответствии с допущенным типом конструкции.

17. Прежде чем использовать транспортное средство для перевозки грузов с применением книжки МДП, держатель свидетельства о допущении вписывает, если это требуется, в свидетельство о допущении:

- регистрационный номер, присвоенный транспортному средству (рубрика 1), или
- когда речь идет о транспортном средстве, не подлежащем регистрации, свою фамилию и служебный адрес (рубрика B).

18. Когда транспортное средство, допущенное к перевозке по типу конструкции, экспортируется в другую страну, которая является Договаривающейся стороной настоящей Конвенции, то в этой стране не требуется никакой дополнительной процедуры допущения в связи с ввозом.

#### ПРОЦЕДУРА ВНЕСЕНИЯ ОТМЕТОК В СВИДЕТЕЛЬСТВО О ДОПУЩЕНИИ

19. Если в допущенном транспортном средстве, перевозящем грузы с применением книжки МДП, обнаружены серьезные неисправности, компетентные органы Договаривающихся сторон могут либо запретить дальнейшее следование транспортного средства с применением книжки МДП, либо разрешить дальнейшее следование транспортного средства с применением книжки МДП по своей территории, приняв необходимые меры по контролю. Допущенное транспортное средство должно быть приведено в удовлетворительное состояние в возможно более короткий срок и во всяком случае до его нового использования для перевозки грузов с применением книжки МДП.

20. В каждом из этих случаев таможенные органы делают соответствующую отметку в рубрике 10 свидетельства о допущении транспортного средства. После приведения транспортного средства в результате ремонта в состояние, удовлетворяющее условиям допущения, оно должно быть представлено компетентным органам Договаривающейся стороны, которые возобновляют действительность свидетельства путем внесения в рубрику 11 отметки, аннулирующей предыдущие отметки. Никакое транспортное средство, в рубрику 10 свидетельства которого внесена отметка в соответствии с упомянутыми положениями, не может вновь использоваться для перевозки грузов с применением книжки МДП до тех пор, пока не будет произведен соответствующий ремонт и пока отметки в рубрике 10 не будут аннулированы, как указано выше.

21. Каждая внесенная в свидетельство отметка должна быть заверена таможенными органами, и должна быть проставлена дата ее внесения.

22. Если транспортное средство имеет такие неисправности, которые, по мнению таможенных органов, не имеют серьезного характера и не создают возможности контрабанды, то может разрешаться дальнейшее использование этого транспортного средства для перевозки грузов с применением книжки МДП. Владелец свидетельства о допущении ставится в известность об этих неисправностях и должен соответствующим образом отремонтировать свое транспортное средство в разумные сроки.

---

Приложение 4

ОБРАЗЕЦ СВИДЕТЕЛЬСТВА О ДОПУЩЕНИИ ДОРОЖНОГО  
ТРАНСПОРТНОГО СРЕДСТВА



ВНИМАНИЕ

1. Когда компетентный орган, который выдал свидетельство о допуске или рисунки, заверенные этим органом. В таком случае количество этих документов указывается этим органом в рубрике № 6 свидетельства.
2. Свидетельство должно сопровождать дорожное транспортное средство.
3. Дорожные транспортные средства представляются каждые два года для проверки и, в случае необходимости, для возобновления свидетельства, компетентным органам страны из регистрации или, если речь идет о незарегистрированном транспортном средстве, - компетентным органам страны, в которой проживает его владелец или координатор.
4. Если дорожное транспортное средство не отвечает более техническим требованиям, предписанным процедурой допуска, то, прежде чем его можно будет использовать для перевозки грузов с применением книжки МДП, оно должно быть приведено в состояние, послужившее основанием для его допуска, таким образом, чтобы вновь отвечать этим техническим требованиям.
5. Если основные характеристики дорожного транспортного средства изменены, допущение этого транспортного средства теряет силу, и оно подлежит процедуре нового допуска компетентным органом, прежде чем его можно будет использовать для перевозки грузов с применением книжки МДП.

**СВИДЕТЕЛЬСТВО О ДОПУЩЕНИИ**

дорожного транспортного средства к перевозке грузов  
под таможенными печатями и пломбами

Свидетельство №

14 НОЯБРЯ

Конвенции МДП от ... 1975 года

Кем выдано (название компетентного органа)

СВИДЕТЕЛЬСТВО О ДОПУЩЕНИИ № _____	
ОПОЗДАНИЕ	
1. Регистрационный номер	
2. Тип транспортного средства	
3. Номер такси	
4. Марка (для наименование завода-изготовителя)	
5. Прочие данные	
6. Количество прицепов	
7. ДОПУЩЕНИЕ Действительно до _____	
<input type="checkbox"/> индивидуальное допущение <input type="checkbox"/> допущение по типу конструкции (отметить крестиком в соответствующей клетке)	
Место	
Дата	
Подпись	_____ Печать
8. ВАДИНЦ (только для незарегистрированных транспортных средств) Наименование и адрес	
9. ПРОФМЕИИИ	
Действительно до	
Место	
Дата	
Подпись	
Печать	

ЗАМЕЧАНИЯ  
(заполняется компетентными органами)

10. Замеченные неисправности  Компетентный орган Печать  Подпись	11. Устраненные неисправности  Компетентный орган Печать  Подпись
10. Замеченные неисправности  Компетентный орган Печать  Подпись	11. Устраненные неисправности  Компетентный орган Печать  Подпись
10. Замеченные неисправности  Компетентный орган Печать  Подпись	11. Устраненные неисправности  Компетентный орган Печать  Подпись

12. Прочие замечания

СМОТРИ УКАЗАНИЯ НА ОБОРОТЕ

Приложение 5

ТАБЛИЧКИ TIR<sup>\*/</sup>

1. Размер табличек должен быть: 250 мм x 400 мм.
2. Литеры TIR заглавными латинскими буквами должны быть высотой в 200 мм и шириной линии не менее 20 мм. Литеры должны быть белого цвета на синем фоне.

---

<sup>\*</sup>/ Сокращение TIR соответствует русскому сокращению МДП.





Приложение 6

ПОЯСНИТЕЛЬНЫЕ ЗАПИСКИ

**ВВЕДЕНИЕ**

i) В соответствии с положениями статьи 43 настоящей Конвенции пояснительные записки содержат толкование некоторых положений настоящей Конвенции и приложений к ней. Они также описывают некоторые виды рекомендуемой практики.

ii) Пояснительные записки не изменяют положений настоящей Конвенции или приложений к ней, а только уточняют их содержание, смысл и область применения.

iii) В частности, в связи с положениями статьи 12 настоящей Конвенции и приложения 2 к ней в отношении технических условий допущения дорожных транспортных средств к перевозкам под таможенными печатами и пломбами, в пояснительных записках содержатся в соответствующих случаях указания о конструктивных особенностях, которые должны рассматриваться Договаривающимися сторонами как отвечающие этим положениям. В пояснительных записках может также указываться в соответствующих случаях, какие конструктивные особенности не отвечают этим положениям.

iv) Пояснительные записки обеспечивают возможность применения положений настоящей Конвенции и приложений к ней с учетом технического прогресса и требований экономического порядка.

0. **ОСНОВНОЙ ТЕКСТ КОНВЕНЦИИ**

0.1 **Статья 1**

- 0.1 b) В выражении "исключая суммы и сборы" в подпункте b) статьи 1 имеются в виду все суммы, иные чем ввозные или вывозные пошлины и сборы, взимаемые Договаривающимися сторонами при ввозе или вывозе или в связи с ввозом или вывозом грузов. Эти суммы не должны превышать приблизительно стоимости оказанных услуг и не должны представлять собой косвенный способ защиты национальных изделий или налог на импортные или экспортные товары в финансовых целях. Такие суммы и сборы включают, в частности, платежи, связанные с
- свидетельствами о происхождении груза, если они требуются для транзитной перевозки;
  - анализами, выполненными таможенными лабораториями в целях контроля;

- таможенными досмотрами и другими операциями по таможенной очистке, выполняемыми в нерабочие часы или за пределами официальной территории таможни;
- осмотрами, связанными с санитарным, ветеринарным или фитопатологическим контролем.

0.1 e) "Съемным кузовом" считается грузовое отделение, не имеющее средств передвижения и предназначенное для перевозки на дорожном транспортном средстве, масса которого вместе с основанием кузова специально предназначена для этой цели.

0.1 e) i) Термин "частично закрытый" применительно к оборудованию, упомянутому в подпункте e) i) статьи 1, относится к оборудованию, состоящему обычно из пола и верхней конструкции, образующей погрузочное пространство, эквивалентное погрузочному пространству закрытого контейнера. Верхняя конструкция обычно состоит из металлических элементов, образующих каркас контейнера. Контейнеры такого типа могут включать также одну или несколько боковых или торцовых стенок. В некоторых случаях имеется только крыша, прикрепленная к полу стойками. Этот тип контейнера используется, в частности, для перевозки громоздких грузов (например, легковых автомобилей).

## 0.2 Статья 2

0.2-1 В статье 2 предусматривается, что перевозка с применением книжки МДП может начинаться и заканчиваться на территории одной и той же страны при условии, что часть маршрута проходит по территории другой страны. В таком случае ничто не препятствует таможенным органам страны отправления требовать предъявления, кроме книжки МДП, национального документа, обеспечивающего свободный вывоз груза. Однако рекомендуется, чтобы таможенные органы не настаивали на предъявлении такого документа и соглашались на замену его соответствующей отметкой в книжке МДП.

0.2-2 Положениями настоящей статьи допускается перевозка груза с применением книжки МДП, когда только часть такой перевозки производится автомобильным транспортом. В этих положениях не оговаривается, какая часть перевозки должна производиться автомобильным транспортом; достаточно, чтобы это имело место на каком-либо участке между началом и концом операции МДП. Однако, несмотря на первоначальное намерение грузоотправителя, может случиться так, что из-за непредвиденных причин, обусловленных либо коммерческими соображениями, либо

дорожно-транспортными обстоятельствами, никакая часть перевозки не может быть выполнена автомобильным транспортом. В таких исключительных случаях Договаривающиеся стороны тем не менее должны принимать книжку МДП, и ответственность гарантийных объединений остается в силе.

0.5 Статья 5

Эта статья не исключает права производить выборочные проверки груза, однако в ней подчеркивается, что количество таких проверок должно быть очень ограниченным. Следует иметь в виду, что международная система перевозки грузов с применением книжки МДП предоставляет дополнительные гарантии по отношению к национальным процедурам; с одной стороны, данные в книжке МДП, касающиеся груза, должны соответствовать данным, внесенным в таможенные документы, составляемые в стране отправления; с другой стороны, контроль, осуществляемый в месте отправления и заверяемый таможей места отправления, является дополнительной гарантией для стран транзита и назначения (см. также ниже замечания к статье 19).

0.6.2 Статья 6, пункт 2

Согласно положениям этого пункта таможенные органы страны могут признавать несколько объединений, причем каждое из них несет ответственность, связанную с оформлением книжек, выданных им самим или объединениями, корреспондентом которых оно является.

0.8.3 Статья 8, пункт 3

Таможенным органам рекомендуется ограничивать максимальную сумму, которая может быть истребована от гарантийного объединения, величиной, равной 50 000 долл. США на одну книжку МДП.

0.8.6 Статья 8, пункт 6

1. При отсутствии в книжке МДП достаточно точных данных о грузе, позволяющих установить размер пошлин и сборов, заинтересованные стороны могут представить доказательства, по которым можно было бы судить о подлинном характере этого груза.
2. Если никаких доказательств не представлено, пошлины и сборы будут взиматься не по единообразным ставкам безотносительно к характеру груза, а по наиболее высокой ставке, применяемой к тем грузам, которые указаны в книжке МДП.

0.10 Статья 10

Считается, что свидетельство о произведенном таможенном оформлении книжки МДП получено противозаконным или обманным путем, если при операции МДП использовались грузовые отделения и контейнеры, подвергшиеся злоумышленным изменениям, или если были обнаружены такие нарушения, как использование фальшивых или неточных документов, подмена грузов, подделка таможенных пломб и т.д., или в том случае, если свидетельство было получено другим незаконным путем.

0.11 Статья 11

0.11-1 При решении вопроса о пропуске груза или транспортного средства таможенным органом рекомендуется не руководствоваться тем, что гарантийное объединение несет ответственность за уплату причитающихся с владельца книжки МДП пошлин, сборов и процентов за просрочку, если их законодательство предусматривает другие средства обеспечения защиты интересов, за которые они несут ответственность.

0.11-2 Если в соответствии с процедурой, предусмотренной в статье 11, гарантийному объединению предлагается уплатить суммы, упомянутые в пунктах 1 и 2 статьи 8, и если оно не делает этого в предписанный Конвенцией трехмесячный срок, компетентные органы могут потребовать уплаты упомянутой суммы на основе национальных предписаний, поскольку в таком случае речь идет о невыполнении договора о предоставлении гарантий, заключенного гарантийным объединением на основе национального законодательства.

0.15 Статья 15

Отсутствие требования о представлении таможенных документов на временный ввоз может вызвать некоторые трудности в связи с нерегистрируемыми в некоторых странах транспортными средствами, такими, как прицепы или полуприцепы. В этом случае положения статьи 15 могут соблюдаться при условии предоставления таможенным органам соответствующих гарантий путем указания сведений об этих транспортных средствах (марки и номера) на отрывных листках 1 и 2 книжки МДП, используемых заинтересованной страной, и на соответствующих корешках.

0.17 Статья 17

0.17-1

Положение о том, что в грузовом манифесте книжки МДП указывается отдельно содержимое каждого транспортного средства в составе транспортных средств или каждого контейнера, предназначено только для упрощения таможенной проверки содержимого отдельного транспортного средства или отдельного контейнера. Поэтому это положение не должно толковаться настолько строго, чтобы нарушением Конвенции считалось любое расхождение между тем, что фактически содержится в транспортном средстве или контейнере, и тем, что должно содержаться в транспортном средстве или контейнере согласно грузовому манифесту. Если перевозчик может доказать компетентным органам, что несмотря на такое расхождение, совокупность грузов, указанных в грузовом манифесте, соответствует совокупности грузов, находящихся на борту состава транспортных средств или содержащихся во всех контейнерах, на которые выдана книжка МДП, то этот случай, в принципе, не следует считать нарушением таможенных предписаний.

0.17-2

В случае перевозки предметов домашней обстановки может применяться процедура, предусмотренная в пункте 10 с) Правил пользования книжкой МДП, причем перечень предметов следует ограничивать в разумных пределах.

0.18 Статья 18

0.18-1

В целях обеспечения надлежащего функционирования системы МДП необходимо, чтобы таможенные органы не удовлетворяли просьбы о том, чтобы при перевозке, продолжающейся на территории соседней страны, которая также является Договаривающейся стороной настоящей Конвенции, таможня при выезде указывалась в качестве таможи места назначения, за исключением тех случаев, когда эта просьба оправдана особыми обстоятельствами.

0.18-2

1. Грузы должны быть погружены таким образом, чтобы партия грузов, предназначенная для выгрузки в первом пункте, могла быть выгружена из транспортного средства или контейнера без необходимости выгрузки другой или других партий грузов, подлежащих выгрузке в других пунктах.

2. При перевозке с разгрузкой в нескольких таможах необходимо после каждой частичной разгрузки делать об этом отметку в рубрике 12 всех оставшихся манифестов книжки МДП, а также делать на оставшихся отрывных листках и на соответствующих корешках отметку о том, чтобы были наложены новые печати и пломбы.

0.19 Статья 19

Обязанность таможи места отправления удостовериться в точности грузового манифеста предполагает необходимость проверки по крайней мере соответствия сведений в грузовом манифесте сведениям, содержащимся в экспортных документах и транспортных или иных торговых документах, относящихся к данному грузу; таможня места отправления может также в случае необходимости провести проверку груза. Таможня места отправления должна также до наложения печатей и пломб проверить состояние дорожного транспортного средства или контейнера, а в отношении крытых брезентом транспортных средств или контейнеров проверить состояние брезента и приспособлений для закрывания, так как сведения об этом не включены в свидетельство о допущении.

0.20 Статья 20

В частности, таможенные органы должны также учитывать при установлении сроков перевозки грузов по их территории особые предписания, относящиеся к перевозчикам, и особенно предписания, касающиеся рабочих часов и обязательных периодов отдыха водителей дорожных транспортных средств. Рекомендуется, чтобы таможенные органы использовали свое право устанавливать маршрут только в тех случаях, когда они считают это совершенно необходимым.

0.21 Статья 21

0.21-1 Положения настоящей статьи ни в коей мере не ограничивают право таможенных органов производить проверку и досмотр любых частей транспортного средства помимо опечатанного грузового отделения.

0.21-2 Таможня места въезда в страну может направить перевозчика обратно в таможню места въезда из соседней страны, если ему будет установлено, что книжка МДП в стране въезда не оформлена или оформлена неправильно. В этом случае таможня места въезда в страну вносит в книжку МДП отметку, предназначенную для соответствующей таможни места въезда.

0.21-3 Если при контроле таможенные органы берут образцы грузов, то они должны сделать в грузовом манифесте книжки МДП соответствующую отметку, содержащую все необходимые данные об изъятых грузах.

0.28

Статья 28

1. В соответствии со статьей 28 заполнение в книжке МДП свидетельства о произведенном таможенном оформлении в таможенном месте назначения должно производиться незамедлительно при условии, что грузы переводятся в условия иного таможенного режима или очищаются от пошлин в целях внутреннего потребления.

2. Использование книжки МДП должно быть ограничено функцией, для которой она предназначена, то есть транзитной перевозкой. Книжка МДП не должна, например, использоваться для хранения грузов под таможенным контролем в месте назначения. При отсутствии каких-либо нарушений таможенное место назначения должно произвести таможенное оформление книжки МДП, как только грузы, указанные в книжке, переводятся в условия иного таможенного режима или очищаются от пошлин для внутреннего потребления. На практике такое оформление должно осуществляться после немедленного вывоза грузов (например, их непосредственная погрузка на судно в морском порту) или как только на них заполнена таможенная декларация в месте назначения, или как только они помещены в место, одобренное для складирования в ожидании составления таможенной декларации (например, в приписном таможенном складе), в соответствии с правилами, действующими в стране назначения.

0.29

Статья 29

Для дорожных транспортных средств или контейнеров, перевозящих тяжеловесные или громоздкие грузы, свидетельство о допущении не требуется. Тем не менее таможенное место отправления обязано проверить, выполнены ли прочие условия, предусмотренные в этой статье для данного типа перевозок. Таможенные другие Договаривающихся сторон должны признавать решение, принятое таможенным местом отправления, за исключением тех случаев, когда, по их мнению, это решение явно противоречит положениям статьи 29.

0.38.1

Статья 38, пункт 1

Предприятие не должно лишаться права пользования процедурой МДП из-за нарушений, допущенных одним из его водителей без ведома ответственных лиц предприятия.

0.38.2

Статья 38, пункт 2

Если Договаривающаяся сторона уведомляется о том, что лицо, находящееся на ее территории или имеющее там свое постоянное местопребывание, оказалось виновным в совершении нарушения на территории какой-либо другой страны, она не обязана препятствовать выдаче книжек МДП этому лицу.



0.39 Статья 39

Под выражением "ошибки, допущенные по небрежности," следует понимать действия, которые не совершены преднамеренно и с полным знанием обстоятельств, а обусловлены непринятием необходимых разумных мер для обеспечения точности сведений в каждом конкретном случае.

0.45 Статья 45

Договаривающимся сторонам рекомендуется открывать возможно большее число таможен - как внутренних, так и пограничных - для осуществления операций МДП.

2. ПРИЛОЖЕНИЕ 2

2.2 Статья 2

2.2.1 а) Пункт 1 а) - Сборка составных элементов

а) В случае применения крепежных деталей (заклепок, шурупов, болтов и гаек и т.д.) достаточное число таких деталей должно вставляться с наружной стороны, проходить через скрепляемые элементы, выступать внутри и там жестко закрепляться (например, при помощи заклепок, сварки, втулок, болтов, приклепывания или приварки гаек). Однако обычные заклепки (т.е. заклепки, постановка которых осуществляется с обеих сторон собираемого узла), могут вставляться также с внутренней стороны. Независимо от вышесказанного, пол грузового отделения может прикрепляться с помощью самонарезающих шурупов или самосверлящих заклепок или заклепок, вставляемых с помощью заряда взрывчатого вещества, устанавливаемых изнутри и проходящих вертикально через пол и нижние металлические поперечины, при условии, за исключением случаев самонарезающих шурупов, что некоторые их концы не будут выступать над уровнем наружной поверхности поперечин или будут приварены к ней.

б) Компетентный орган определяет, какие крепежные детали и в каком количестве должны соответствовать требованиям пункта а) настоящей записки; при этом он должен удостовериться в том, что составные элементы собраны таким образом, что их нельзя снять и вновь поставить на место без оставления видимых следов. Выбор и размещение других крепежных деталей не подлежат никаким ограничениям.

- c) Применение крепежных деталей, которые могут быть удалены или заменены с одной стороны без оставления видимых следов, т.е. деталей, постановка которых производится только с одной стороны собираемого узла, не допускается по условиям пункта а) настоящей записки. Примером таких деталей являются распорные заклепки, глухие заклепки и т.д.
- d) Вышеописанные методы сборки распространяются на специальные транспортные средства, например, на изотермические транспортные средства, рефрижераторные транспортные средства и автоцистерны, в той мере, в какой они не противоречат техническим требованиям, которым должны удовлетворять такие транспортные средства в соответствии со своим назначением. В тех случаях, когда по техническим причинам невозможно скреплять составные элементы методами, описанными в пункте а) настоящей записки, составные элементы могут соединяться при помощи деталей, описанных в пункте с) настоящей записки, при условии, что к крепежным деталям, используемым с внутренней стороны стенки, не будет доступа с наружной стороны.

2.2.1 б) Подпункт 1 б) - Двери и прочие системы закрывания

- a) Приспособление, на котором могут быть поставлены таможенные печати и пломбы, должно:
  - i) прикрепляться при помощи сварки или по крайней мере двух крепежных деталей, удовлетворяющих требованиям пункта а) пояснительной записки 2.2.1 а); или
  - ii) иметь такую конструкцию, чтобы после закрытия и опечатания грузового отделения нельзя было снять это приспособление без оставления видимых следов.Оно должно также:
  - iii) иметь отверстия диаметром не менее 11 мм или прорези длиной не менее 11 мм при ширине 3 мм; и
  - iv) обеспечивать равную степень безопасности независимо от используемого типа печатей и пломб.
- б) Петли, навески, шарниры и другие детали для навешивания дверей и т.п. должны прикрепляться в соответствии с требованиями подпунктов i) и ii) пункта а) настоящей записки. Кроме того, различные составные части такого устройства (например, петли, шкворни или шарниры) должны

прикрепляться таким образом, чтобы при закрытом и опечатанном грузовом отделении их нельзя было снять или переместить без оставления видимых следов. Однако в тех случаях, когда к такому устройству нет доступа с наружной стороны, достаточно обеспечить невозможность отсоединения закрытой и опечатанной двери от петли или подобного устройства без оставления видимых следов. В том случае, если дверь или система закрывания имеет более двух петель, только две ближайшие к оконечностям двери петли должны крепиться в соответствии с требованиями вышеприведенных подпунктов i) и ii) пункта а).

с) В порядке исключения, если транспортные средства имеют изотермические грузовые отделения, то приспособление для установки таможенных печатей и пломб, петли и другие детали, снятие которых дало бы доступ внутрь грузового отделения или в другие места, пригодные для сокрытия грузов, могут быть установлены на дверях таких грузовых отделений с помощью свертных болтов или шурупов, которые вставляются снаружи, но которые в других отношениях не удовлетворяют требованиям подпункта а) приведенной выше пояснительной записки 2.2.1 а) при условии, что:

- i) стержни свертных болтов или свертных шурупов крепятся к листу с резьбовыми отверстиями или подобному приспособлению, расположенному внутри по отношению к наружной панели двери; и
- ii) головки соответствующего количества свертных болтов или свертных шурупов привариваются к устройству для наложения таможенных печатей и пломб, к петлям и т.д. таким образом, что они полностью деформируются и что свертные болты или шурупы невозможно демонтировать без оставления видимых следов<sup>1/</sup>.

Под "изотермическим грузовым отделением" подразумевается как рефрижераторное, так и теплоизолированное грузовое отделение.

---

<sup>1/</sup> См. рис. № 1 к настоящему приложению.

- d) Транспортные средства с большим числом таких закрывающих устройств, как клапаны, стопорные краны, крышки люков, фланцы и т.п., должны иметь такую конструкцию, чтобы число таможенных печатей и пломб могло быть по возможности ограничено. С этой целью соседние закрывающие устройства должны быть связаны при помощи общего приспособления, требующего постановки только одной таможенной печати или пломбы, или должны быть снабжены крышкой, отвечающей тем же требованиям.
- e) Транспортные средства с открывающейся крышей должны быть сконструированы таким образом, чтобы можно было опечатывать их при помощи минимального числа таможенных печатей и пломб.

2.2.1 c)-1 Подпункт 1 c) - Вентиляционные отверстия

- a) Максимальный их размер в принципе не должен превышать 400 мм.
- b) Отверстия, дающие непосредственный доступ к грузовому отделению, должны быть заслонены проволочной сеткой или перфорированным металлическим экраном (с максимальным размером отверстий в обоих случаях 3 мм) и защищены сварной металлической решеткой (с максимальным размером отверстий 10 мм).
- c) Отверстия, не дающие прямого доступа к грузовому отделению (например, благодаря наличию системы колен или дефлекторов), должны оборудоваться такими же устройствами, но размеры отверстий могут достигать соответственно 10 и 20 мм.
- d) В тех случаях, когда отверстия устраиваются в брезенте, в принципе должно предусматриваться наличие устройств, упомянутых в пункте "b" настоящей записки. Однако допускается постановка закрывающих устройств в виде перфорированного металлического экрана, помещаемого снаружи, и проволочной или иной сетки, помещаемой с внутренней стороны.
- e) Могут допускаться идентичные неметаллические приспособления при условии, что соблюдаются размеры отверстий и что используемый материал достаточно прочен для того, чтобы нельзя было без видимого повреждения значительно увеличить эти отверстия. Кроме того, вентиляционное приспособление должно быть сконструировано таким образом, чтобы его нельзя было заменить, вставляя приспособление с одной стороны брезента.

2.2.1 c)-2 Подпункт 1 c) - Дренажные отверстия

- a) Максимальный их размер в принципе не должен превышать 35 мм.
- b) Отверстия, дающие непосредственный доступ к грузовому отделению, должны оборудоваться устройствами, предписанными в подпункте "b" пояснительной записки 2.2.1 c)-1 для вентиляционных отверстий.
- c) В тех случаях, когда дренажные отверстия не дают прямого доступа к грузовому отделению, указанные в подпункте "b" настоящей записки устройства не требуются при условии, что отверстия оборудованы надежной системой дефлекторов, легко доступной с внутренней стороны грузового отделения.

2.3 Статья 3

2.3.3 Пункт 3 - Брезент, составленный из нескольких кусков

- a) Отдельные куски, составляющие один брезент, могут быть выполнены из различных материалов, удовлетворяющих положениям пункта 2 статьи 3 приложения 2.
- b) При изготовлении брезента допускается любое расположение кусков, в достаточной степени обеспечивающее безопасность, при условии, что куски соединяются в соответствии с требованиями статьи 3 приложения 2.

2.3.6 a) Подпункт 6 a) - Транспортные средства, оборудованные скользящими кольцами

Металлические кольца для крепления брезента, скользящие по металлическим штангам, укрепленным на транспортных средствах, допустимы в целях настоящего пункта (см. приложенный рисунок № 2) при условии, если:

- a) штанги крепятся к транспортному средству через промежутки максимум 60 см и таким образом, чтобы их нельзя было снять и вновь поставить на место без оставления видимых следов;
- b) кольца будут двойными или будут иметь центральный стержень и изготовлены цельными без применения сварки;
- c) брезент крепится к транспортному средству в строгом соответствии с требованием, приведенным в подпункте "a" статьи 1 приложения 2 к настоящей Конвенции.

2.3.6 б) Подпункт 6 б) – Глухое крепление брезента

В тех случаях, когда один или несколько краев брезента наглухо крепятся к кузову транспортного средства, брезент должен удерживаться с помощью ленты из металла или другого подходящего материала, прикрепляемой к кузову транспортного средства крепежными деталями, удовлетворяющими требованиям подпункта "а" записки 2.2.1 а) настоящего приложения.

2.3.9 Пункт 9 – Стальные крепежные тросы с текстильным сердечником

По положениям данного пункта допускается применение тросов, имеющих текстильный сердечник, обвитый шестью стренгами из стальной проволоки, полностью покрывающими сердечник, при условии, что диаметр тросов (без учета прозрачной пластмассовой оболочки, если такая имеется) будет не менее 3 мм.

2.3.11 а) Подпункт 11 а) – Откидные натяжные полы брезента

На многих транспортных средствах брезент снабжен снаружи горизонтальной откидной полкой с проушинами, проходящей вдоль боковой стороны транспортного средства. Такие откидные полы, так называемые натяжные полы, используются для натяжения брезента с помощью тросов или подобных устройств. Эти полы использовались для прикрытия устраиваемых в брезенте горизонтальных разрезов, позволявших недозволенный доступ к грузам, перевозимым в транспортном средстве. Поэтому рекомендуется не допускать использование откидных пол этого типа. Вместо них могут использоваться, в частности, следующие устройства:

- а) натяжные откидные полы аналогичной конструкции, прикрепляемые с внутренней стороны брезента; или
- б) небольшие отдельные откидные полы, каждая с одной проушиной, прикрепляемые снаружи брезента и расположенные на таком расстоянии друг от друга, при котором обеспечивается соответствующее натяжение брезента.

В качестве альтернативы в некоторых случаях можно отказаться от использования на брезенте натяжных пол.

2.3.11 с) Полпункт 11 с) - Ремни

2.3.11 с)-1 Для изготовления ремней могут применяться следующие материалы:

- а) кожа;
- б) нерастяжимые текстильные материалы, включая покрытые пластиком или прорезиненные ткани, при условии, что такие материалы после повреждения нельзя сварить или восстановить без оставления видимых следов. Кроме того, пластмасса, используемая для покрытия ремней, должна быть прозрачной и иметь гладкую поверхность.

2.3.11 с)-2 Устройство, показанное на рис. № 3 настоящего приложения, отвечает требованиям последнего абзаца пункта 11 статьи 3 приложения 2. Оно отвечает также требованиям пункта 6 статьи 3 приложения 2.

3. ПРИЛОЖЕНИЕ 3

3.0.17 Процедура допущения

1. Приложение 3 предусматривает, что компетентные органы Договаривающейся стороны могут выдавать свидетельство о допущении транспортного средства, изготовленного на ее территории, и что не требуется никакой дополнительной процедуры допущения в отношении такого транспортного средства в стране, в которой оно зарегистрировано или, в соответствующем случае, в которой его владелец имеет свое постоянное местожительство.

2. Эти положения не направлены на то, чтобы ограничить право компетентных органов Договаривающейся стороны, на территории которой зарегистрировано транспортное средство или на территории которой его владелец имеет свое постоянное местожительство, требовать предъявления свидетельства о допущении либо при ввозе, либо впоследствии в целях, связанных с регистрацией или проверкой транспортного средства или другими аналогичными формальностями.

3.0.20 Процедура внесения отметок в свидетельство о допущении

Когда отметка о неисправностях должна быть аннулирована после приведения транспортного средства в удовлетворительное состояние, достаточно проставить в предусмотренной для этой цели рубрике 11 "Устраненные неисправности" название соответствующего компетентного органа, его подпись и штамп.

Рис. № 1

ПРИМЕР ПЕТЛИ И УСТРОЙСТВА ДЛЯ НАЛОЖЕНИЯ ТАМОЖЕННЫХ ПЕЧАТЕЙ И ПЛОМБ  
НА ДВЕРЯХ ТРАНСПОРТНЫХ СРЕДСТВ, ИМЕЮЩИХ ИЗОТЕРМИЧЕСКИЕ ГРУЗОВЫЕ ОТДЕЛЕНИЯ

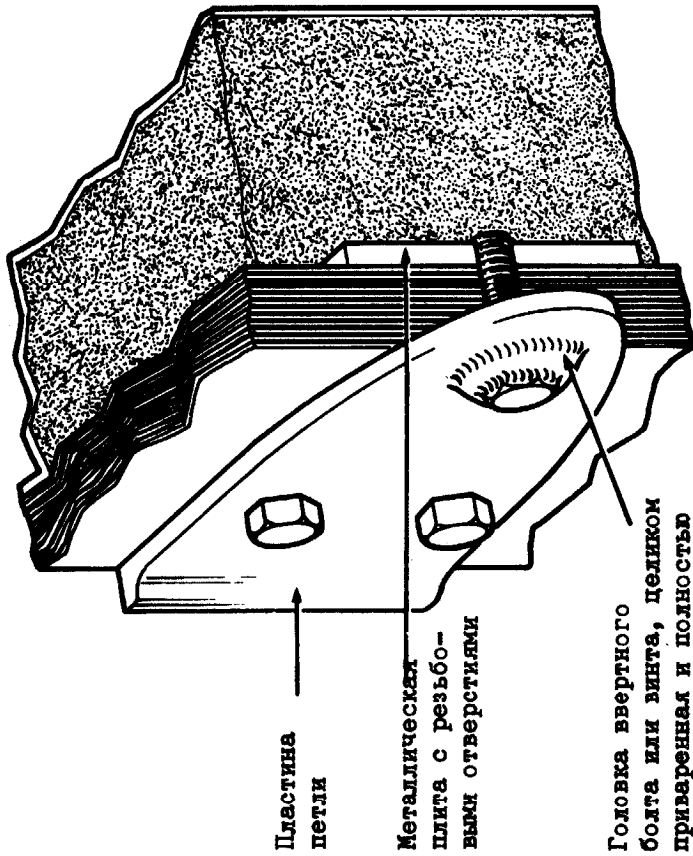

Головка свертного болта или винта, целиком приваренная и полностью деформированная сваркой

Петля

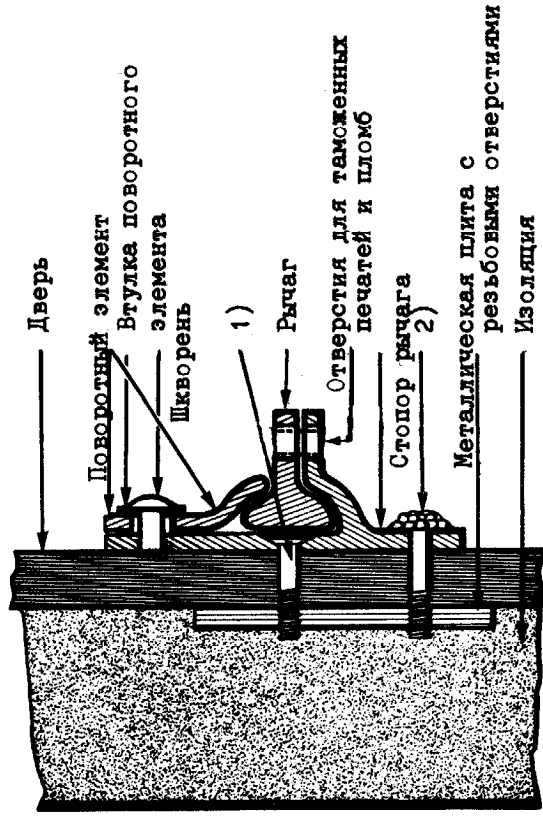

- 1) Головка свертного винта, полностью деформированная сваркой, недоступная при опечатанной двери
- 2) Головка свертного болта или винта, полностью деформированная сваркой

Устройство для наложения таможенных печатей и пломб



**Рис. № 2**  
**КРЫТЫЕ БРЕЗЕНТОМ ТРАНСПОРТНЫЕ**  
**СРЕДСТВА СО СКОльзяЩИМИ КОЛЬЦАМИ**



Рис. № 3

**ПРИМЕР УСТРОЙСТВА ДЛЯ КРЕПЛЕНИЯ БРЕЗЕНТА К ТРАНСПОРТНОМУ СРЕДСТВУ**

Изображенное ниже устройство отвечает требованиям последнего абзаца пункта 11 статьи 3 приложения 2. Оно отвечает также требованиям пункта 6 статьи 3 приложения 2.

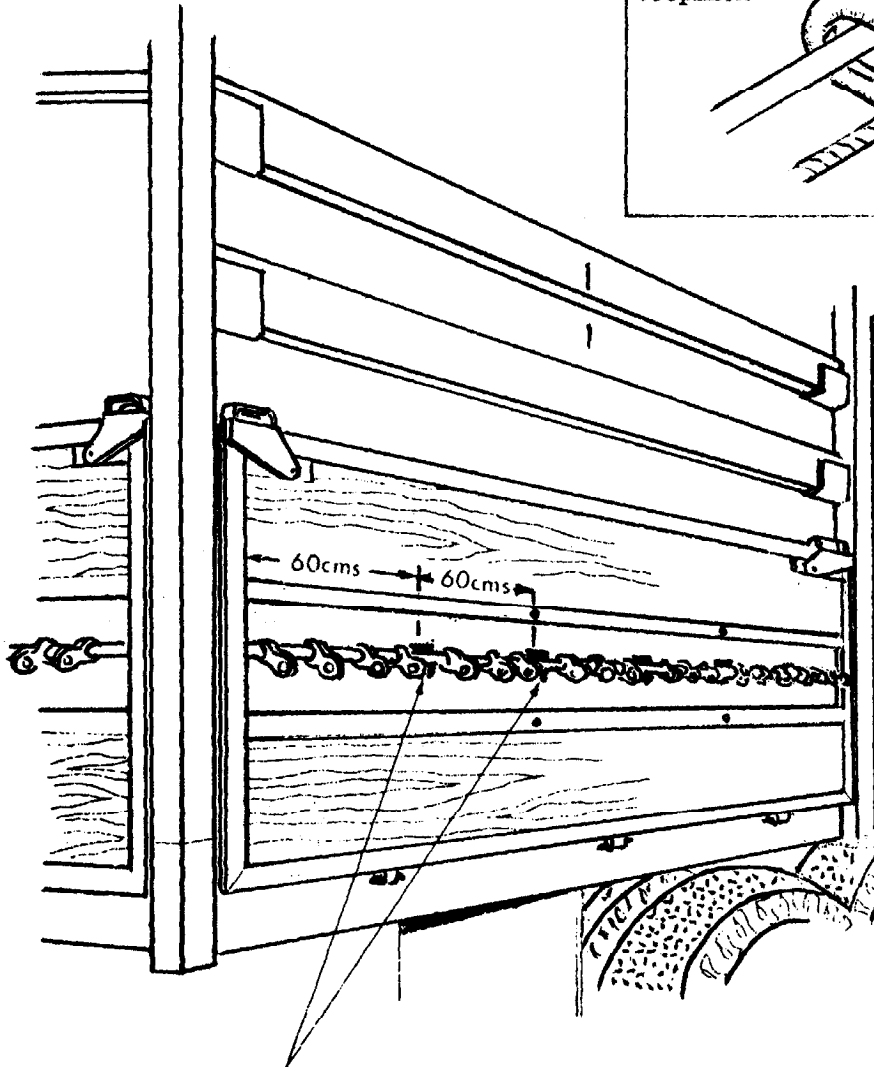
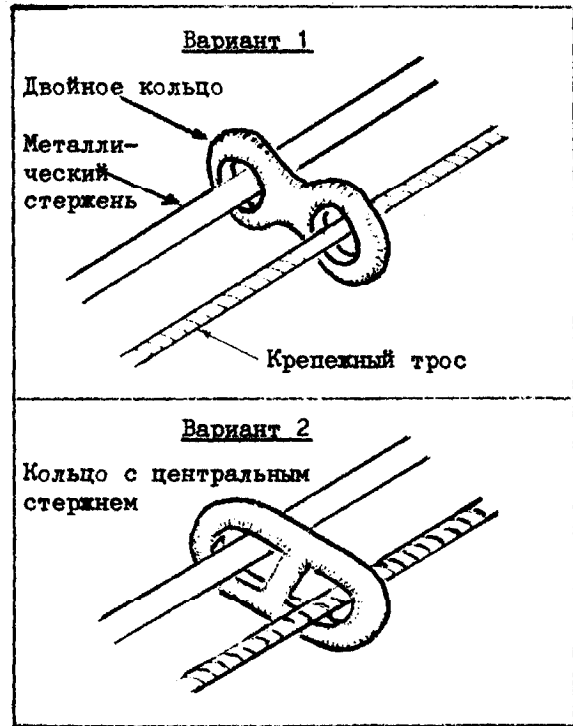

Рис. № 4

УСТРОЙСТВО ДЛЯ КРЕПЛЕНИЯ БРЕЗЕНТА

Изображенное ниже устройство отвечает требованиям подпункта 6 а) статьи 3 приложения 2.

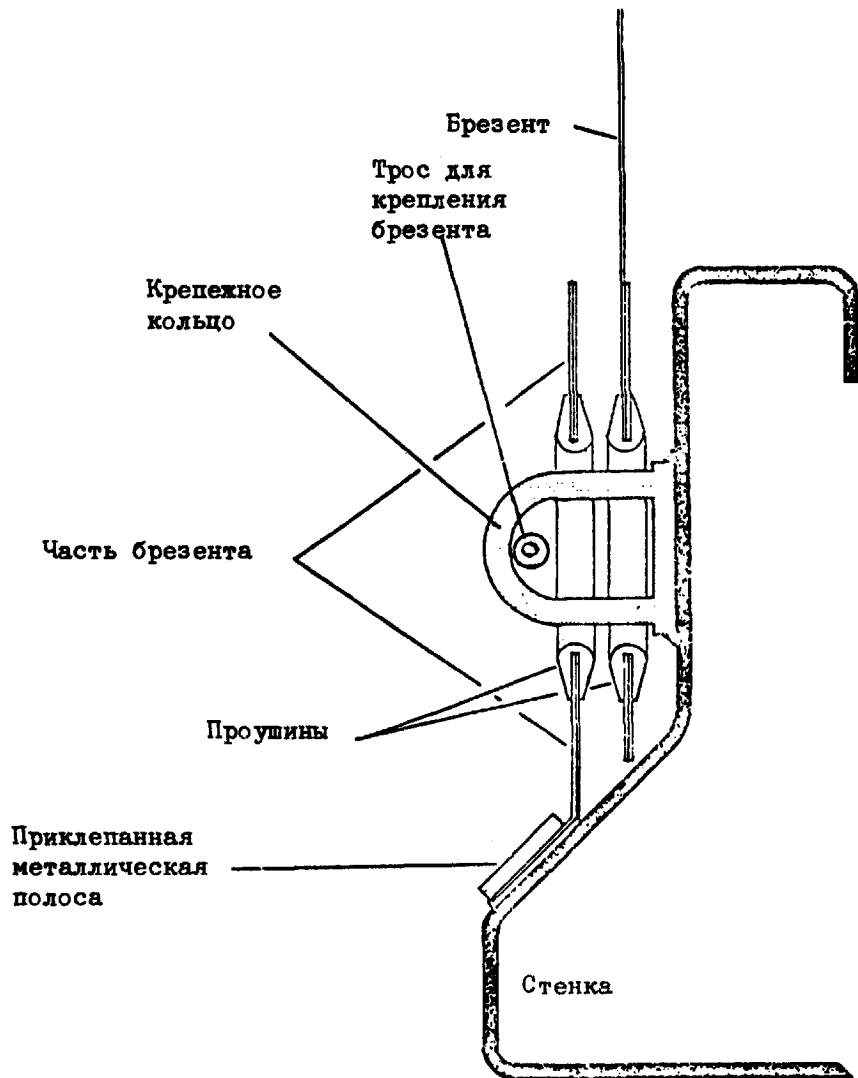
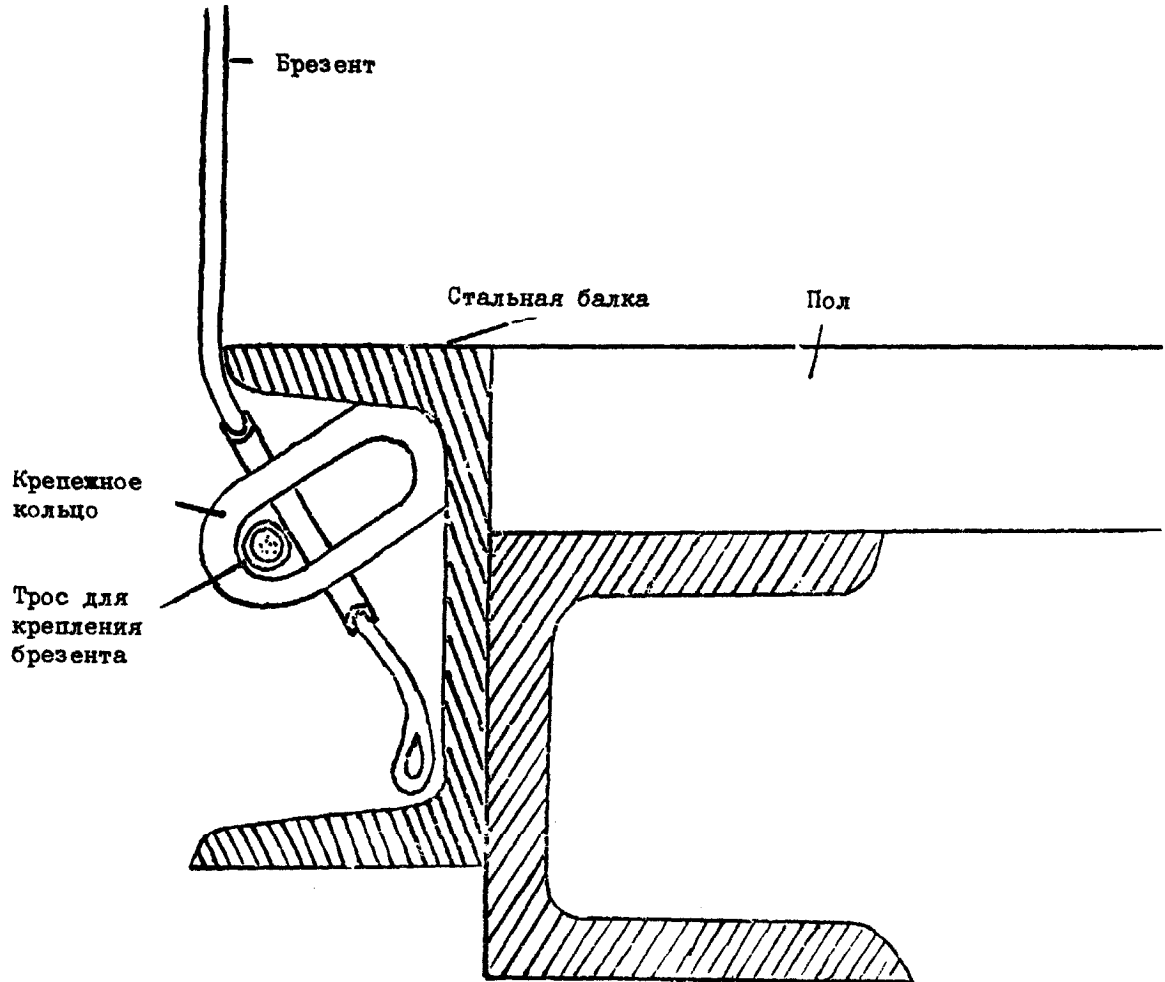

Приложение 7

**ПРИЛОЖЕНИЕ, КАСАЮЩЕЕСЯ ДОПУЩЕНИЯ КОНТЕЙНЕРОВ**

Часть I

**ПРАВИЛА, КАСАЮЩИЕСЯ ТЕХНИЧЕСКИХ УСЛОВИЙ, ПРИМЕНИМЫХ К  
КОНТЕЙНЕРАМ, КОТОРЫЕ МОГУТ ДОПУСКАТЬСЯ К МЕЖДУНАРОДНЫМ  
ПЕРЕВОЗКАМ ПОД ТАМОЖЕННЫМИ ПЕЧАТЯМИ И ПЛОМБАМИ**

Статья 1

Основные принципы

К международной перевозке грузов под таможенными печатями и пломбами могут допускаться лишь контейнеры, сконструированные и оборудованные таким образом:

- a) чтобы грузы не могли извлекаться из опечатанной части контейнера или загружаться туда без оставления видимых следов взлома или повреждения таможенных печатей и пломб;
- b) чтобы таможенные печати и пломбы могли налагаться простым и надежным способом;
- c) чтобы в них не было никаких потайных мест для сокрытия грузов;
- d) чтобы все места, в которые могут помещаться грузы, были легко доступны для таможенного досмотра.

Статья 2

Конструкция контейнеров

1. Для удовлетворения требованиям статьи 1 настоящих Правил:

- a) составные элементы контейнера (стенки, пол, двери, крыша, стойки, рамы, поперечные элементы и т.д.) должны соединяться либо с помощью приспособлений, которые не могут быть сняты снаружи и вновь поставлены на место без оставления видимых следов, либо с помощью методов, обеспечивающих такую конструкцию, которая не может быть изменена без оставления видимых следов. Когда стенки, пол, двери и крыша изготовлены из различных элементов, они должны отвечать тем же требованиям и быть достаточно прочными;
- b) двери и прочие системы закрывания (включая запорные краны, крышки лазов, фланцы и т.д.) должны иметь приспособление, на которое могли бы быть наложены таможенные печати и пломбы. Это приспособление должно быть таким, чтобы его нельзя было снять снаружи и вновь поставить на место без оставления видимых следов и чтобы двери и запирающие устройства не могли открываться без нарушения таможенных печатей и пломб. Последние должны быть соответствующим образом защищены. Разрешается делать открываемые крышки;

с) вентиляционные и дренажные отверстия должны быть снабжены устройством, препятствующим доступу внутрь контейнера. Это устройство должно быть такой конструкции, чтобы его нельзя было снять снаружи и вновь поставить на место без оставления видимых следов.

2. Несмотря на положения подпункта с) статьи 1 настоящих Правил, разрешается наличие составных элементов контейнера, которые по практическим соображениям должны включать полые пространства (например, между составными частями двойной стенки).

Для того чтобы эти пространства нельзя было использовать в целях сокрытия грузов:

- i) внутренняя обшивка контейнера должна быть устроена таким образом, чтобы ее нельзя было снимать и возвращать на место без оставления видимых следов; или
- ii) количество указанных пространств должно быть ограничено до минимума, и эти пространства должны быть легко доступны для таможенного контроля.

### Статья 3

#### Складные или разборные контейнеры

Складные или разборные контейнеры должны отвечать положениям статей 1 и 2 настоящих Правил; кроме того, они должны иметь приспособления, фиксирующие различные части после сборки контейнера. Эти фиксирующие приспособления, если они расположены с наружной стороны собранного контейнера, должны быть такой конструкции, чтобы на них можно было накладывать таможенные печати и пломбы.

### Статья 4

#### Крытые брезентом контейнеры

1. Положения статей 1, 2 и 3 настоящих Правил распространяются на крытые брезентом контейнеры в той мере, в какой они могут к ним применяться. Кроме того, эти контейнеры должны отвечать положениям настоящей статьи.

2. Брезент должен быть изготовлен либо из прочного холста, либо из нерастяжимой, достаточно прочной, покрытой пластмассой или прорезиненной ткани. Брезент должен быть в исправном состоянии и изготовлен таким образом, чтобы по закреплении приспособления для закрывания доступ к грузу был невозможен без оставления видимых следов.

3. Если брезент составлен из нескольких кусков, края этих кусков должны быть загнуты один в другой и прострочены двумя швами, отстоящими друг от друга по крайней мере на 15 мм. Эти швы должны быть сделаны так, как показано на рис. № 1, приложенном к настоящим Правилам; однако, если на некоторых частях брезента (например, на задних откидных полах и усиленных углах) невозможно соединить полосы указанным способом,

достаточно загнуть край верхней части брезента и прошить полосы так, как показано на рис. № 2, приложенном к настоящим Правилам. Один из швов должен быть виден лишь изнутри, и цвет нитки, используемой для этого шва, должен определенно отличаться от цвета самого брезента, а также от цвета нитки, используемой для другого шва. Все швы должны быть простроены на машине.

4. Если брезент составлен из нескольких кусков ткани, покрытой пластмассой, эти куски могут быть также соединены посредством спайки соответственно рис. № 3, приложенном к настоящим Правилам. Край каждого куска должен перекрывать край другого куска по крайней мере на 15 мм. Соединение кусков должно быть обеспечено по всей этой ширине. Наружный край соединения должен быть покрыт полосой из пластмассы шириной по крайней мере в 7 мм, накладываемой тем же способом спайки. На этой полосе, а также с каждой ее стороны, по крайней мере на 3 мм в ширину, должен быть проштампован единообразный четкий рельеф. Спайка производится таким образом, чтобы куски не могли быть разъединены и снова соединены без оставления видимых следов.

5. Починка производится способом, показанным на рис. № 4, приложенном к настоящим Правилам; сшиваемые края должны быть загнуты один в другой и соединены двумя ясно видимыми швами, отстоящими друг от друга по крайней мере на 15 мм; цвет нитки, видимой изнутри, должен отличаться от цвета нитки, видимой снаружи, и от цвета самого брезента; все швы должны быть простроены на машине. В тех случаях, когда брезент, поврежденный у краев, ремонтируется путем замены поврежденной части заплатой, шов может также прострачиваться в соответствии с положениями пункта 3 настоящей статьи и рис. № 1, приложенным к настоящим Правилам. Починка брезента из ткани, покрытой пластмассой, может также производиться в соответствии с методом, описанным в пункте 4 настоящей статьи, но в этом случае спайка должна делаться с обеих сторон брезента, а заплатка накладываться изнутри.

6. а) Брезент должен прикрепляться к контейнеру в точном соответствии с условиями, изложенными в статье 1 а) и б) настоящих Правил. Предусматривается применение следующих видов крепления:

- i) металлические кольца, прикрепляемые к контейнеру;
- ii) проушины по краям брезента;
- iii) веревка или трос, проходящие через кольца над брезентом и видимые с внешней стороны по всей длине.

Брезент должен находить на твердую часть контейнера по крайней мере на ширину 250 мм,

измеренную от центра крепежных колец, если система конструкции контейнера сама по себе не препятствует доступу к грузам.

b) Если необходимо обеспечить глухое крепление краев брезента к контейнеру, соединение должно быть непрерывным и осуществляться при помощи прочных деталей.

7. Расстояние между кольцами и между проушинами не должно превышать 200 мм. Проушины должны быть жесткими.

8. Должны применяться следующие виды крепления:

a) стальной трос диаметром не менее 3 мм; или

b) веревка из пеньки или сизаля диаметром не менее 8 мм, заключенная в прозрачную нерастягивающуюся пластмассовую оболочку.

Тросы могут заключаться в прозрачный нерастягивающийся кожух из пластмассы.

9. Каждый трос или веревка должны состоять из одного куска и иметь металлические наконечники на обоих концах. Приспособление для прикрепления каждого металлического наконечника должно состоять из полый заклепки, которая проходит через трос или веревку и через которую может быть продернута бечевка или лента для таможенных печатей и пломб. Трос или веревка должны оставаться видимыми с обеих сторон полый заклепки, чтобы можно было удостовериться в том, что они действительно состоят из одного куска (см. рис. № 5, приложенный к настоящим Правилам).

10. В местах, где в брезенте имеются окна, используемые для загрузки и разгрузки, оба края брезента должны соответствующим образом перекрываться. Они должны также закрепляться с помощью:

a) откидной пола, пришитой или приваренной в соответствии с положениями пунктов 3 и 4 настоящей статьи;

b) колец и проушин, отвечающих условиям пункта 7 настоящей статьи; и

c) ремня, изготовленного из одного куска соответствующего нерастягивающегося материала шириной не менее 20 мм и толщиной не менее 3 мм, проходящего через кольца и соединяющего оба края брезента и откидную полу; ремень прикрепляется с внутренней стороны брезента и должен иметь проушину для пропускания троса или веревки, упомянутых в пункте 8 настоящей статьи.

Откидная пола не нужна, если имеется специальное устройство (защитная перегородка и т.д.), которое препятствует доступу к грузам без оставления видимых следов.

11. Оповестительные знаки, которые должны проставляться на контейнере, и табличка о допущении, предусмотренная во второй части настоящего Приложения, ни в коем случае не должны закрываться брезентом.

Статья 5

Переходные положения

До 1 января 1977 года будет допускаться использование наконечников, соответствующих рис. № 5, прилагаемому к настоящим Правилам, даже если они будут включать полые заклепки ранее принятого типа с отверстием, размеры которого меньше приведенных на этом рисунке.



Часть I - Рис. № 1  
БРЕЗЕНТ, ИЗГОТОВЛЕННЫЙ ИЗ НЕСКОЛЬКИХ КУСКОВ ТКАНИ,  
ПРОСТРОЧЕННЫХ С ПОМОЩЬЮ ШВОВ

Вид снаружи

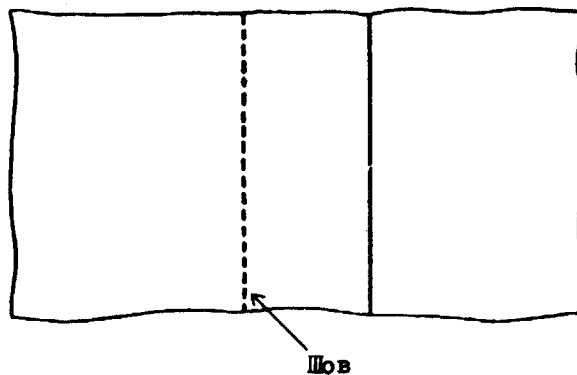

Вид изнутри

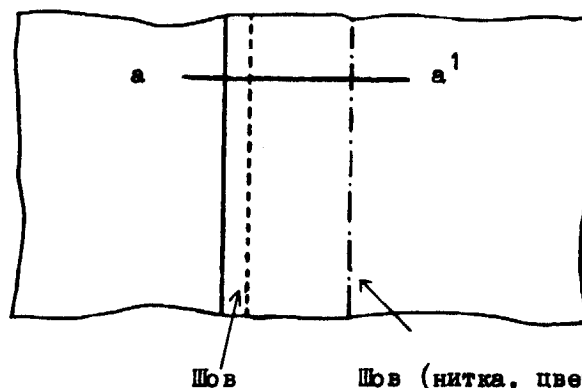

Шов (нитка, цвет которой отличается от цвета брезента и от цвета нитки другого шва)

Разрез а-а¹  
Плоский двойной шов

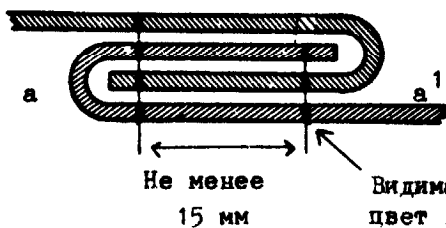

Видимая только изнутри нитка, цвет которой отличается от цвета брезента и от цвета нитки другого шва

Часть I - Рис. № 2

**БРЕЗЕНТ, ИЗГОТОВЛЕННЫЙ ИЗ НЕСКОЛЬКИХ КУСКОВ ТКАНИ**

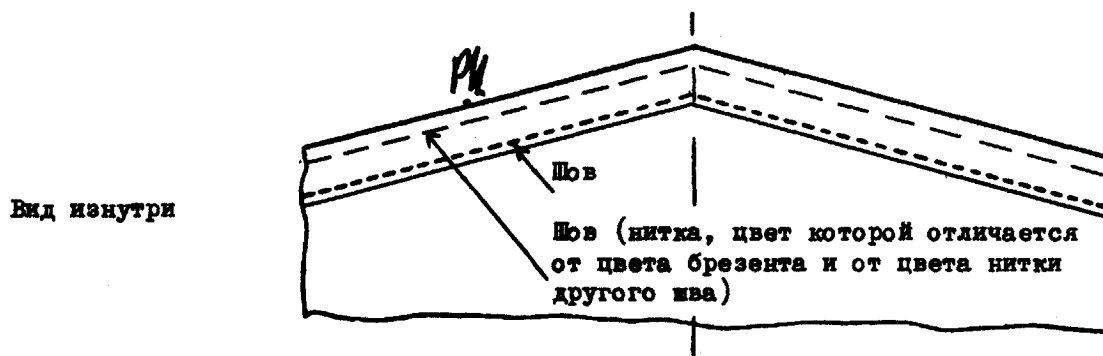
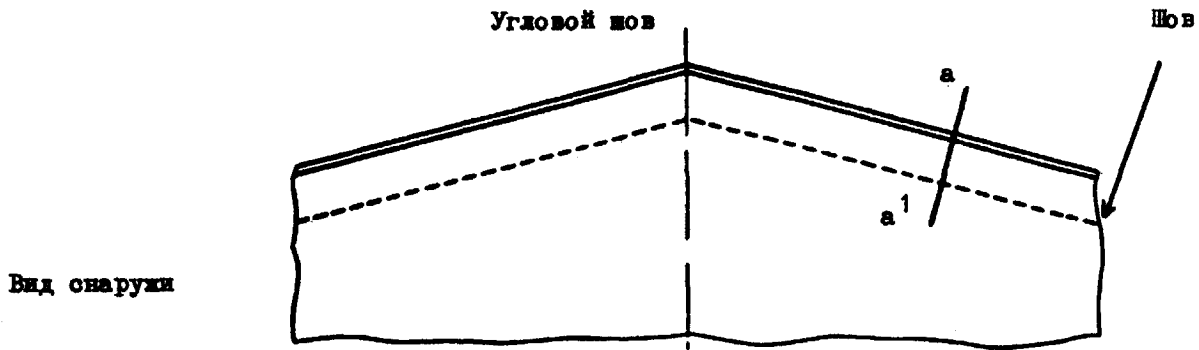

Разрез а-а<sup>1</sup>

Видимая только изнутри нитка, цвет которой отличается от цвета брезента и от цвета нитки другого шва

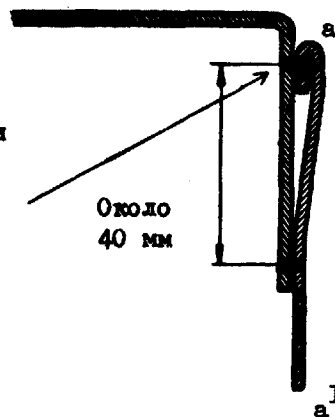

Примечание: Допускаются также угловые швы, выполненные по методу, изображенному на рис. 2 (а) в приложении 2 к настоящей Конвенции.

Часть I - Рис. № 3

БРЕЗЕНТ, ИЗГОТОВЛЕННЫЙ ИЗ НЕСКОЛЬКИХ КУСНОВ ТКАНИ,  
СОЕДИНЕННЫХ ПОСРЕДСТВОМ СПАЙКИ

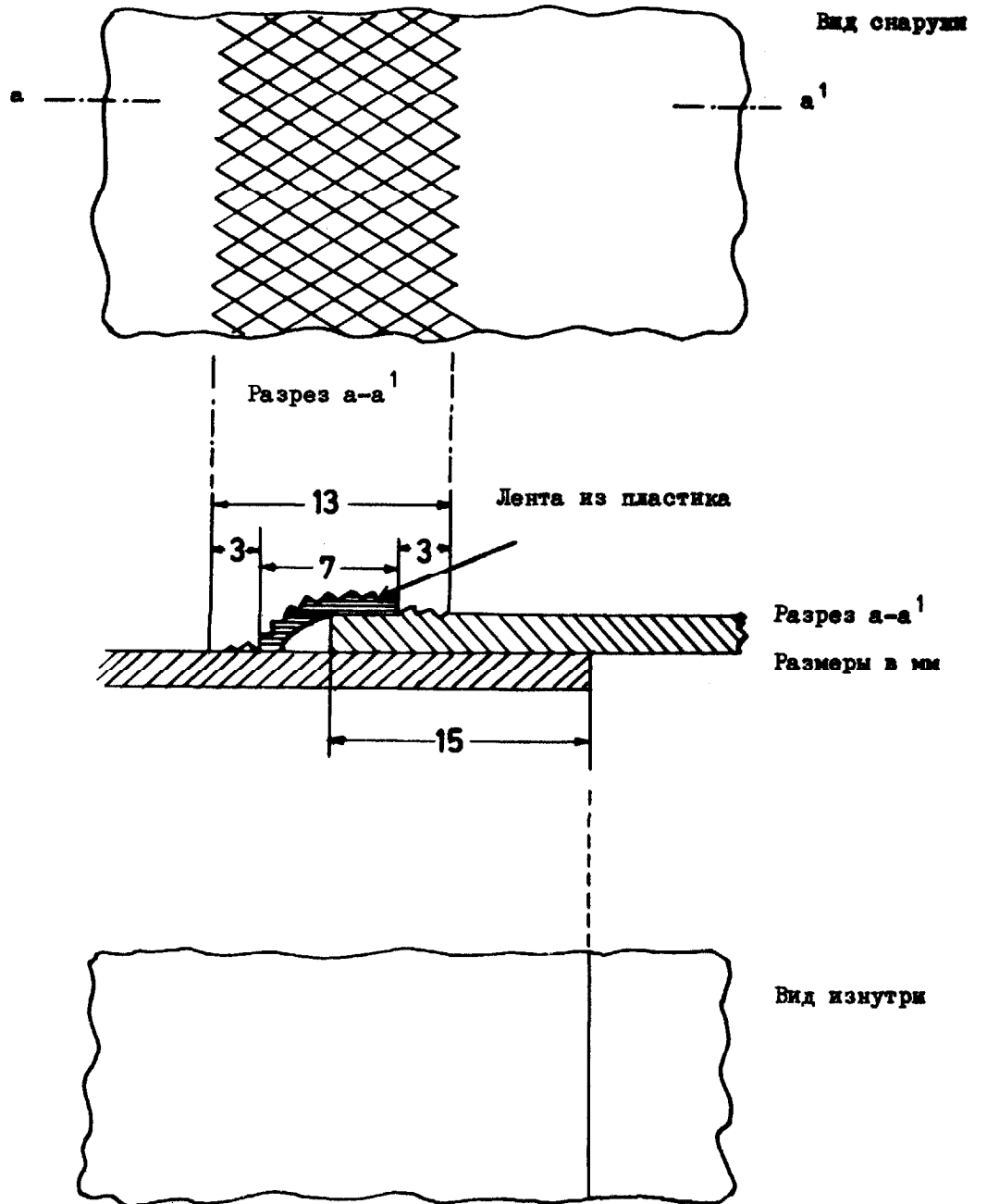

Часть I - Рис. И 4

ПОЧИНКА БРЕЗЕНТА

Вид снаружи

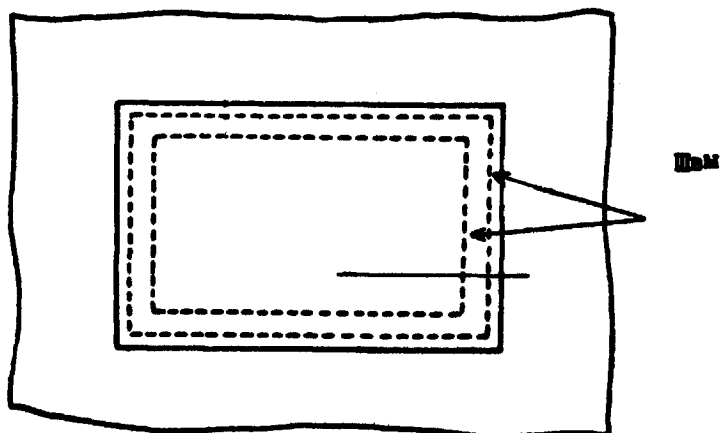

Вид изнутри

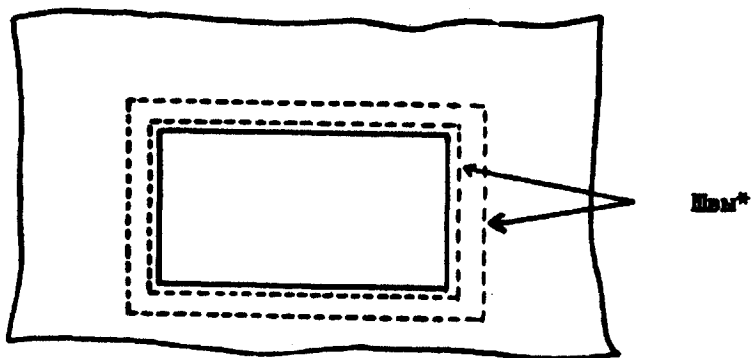

Разрез а-а<sup>1</sup>

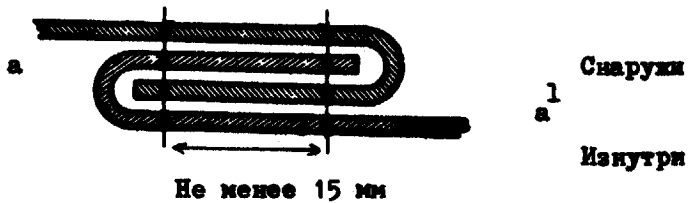

\* Нитки, видимые изнутри, отличаются по цвету от ниток, видимых снаружи, и от цвета брезента.

Часть I - Рис. № 5

ОБРАЗЕЦ НАКОНЕЧНИКА

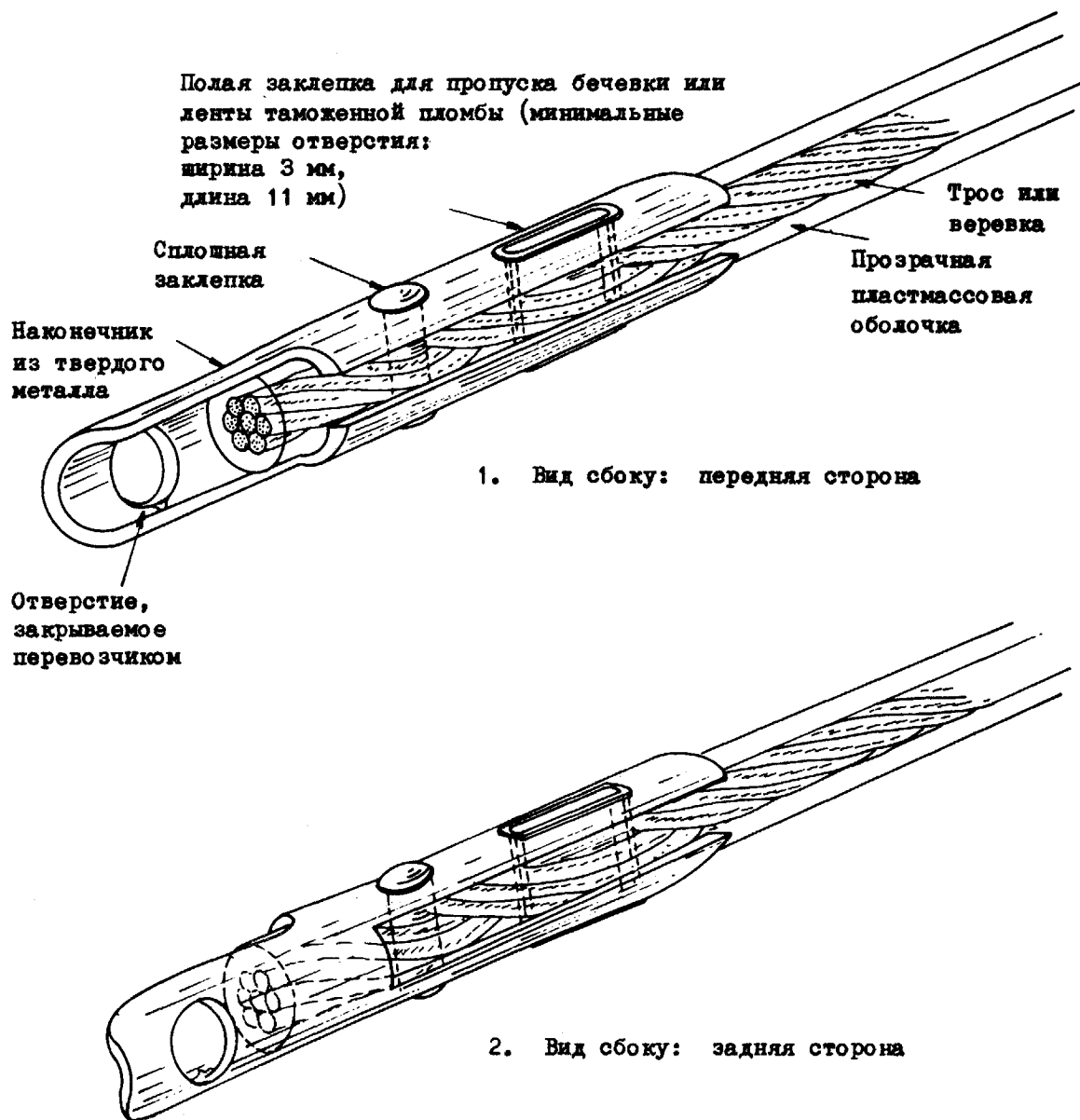

ПРОЦЕДУРА ДОПУЩЕНИЯ КОНТЕЙНЕРОВ, ОТВЕЧАЮЩИХ ТЕХНИЧЕСКИМ ТРЕБОВАНИЯМ,  
ПРЕДУСМОТРЕННЫМ ПРАВИЛАМИ, ПРИВЕДЕННЫМИ В ЧАСТИ I

Общие положения

1. Контейнеры могут быть допущены для перевозки грузов под таможенными печатями и пломбами:

а) либо на стадии производства – по типу конструкции (процедура допущения на стадии производства);

б) либо на каком-либо последующем этапе – в индивидуальном порядке или определенными партиями контейнеров одного и того же типа (процедура допущения на каком-либо этапе после изготовления).

Общие положения для обеих процедур допущения

2. Компетентный орган, который осуществляет процедуру допущения, выдает после допущения предприятию, сделавшему заявку, свидетельство о допущении, действительное, в зависимости от обстоятельств, либо для неограниченного числа контейнеров допущенного типа, либо для определенного числа контейнеров.

3. Прежде чем приступить к перевозке грузов под таможенными печатями и пломбами, владелец свидетельства о допущении должен прикрепить табличку о допущении на допущенный контейнер (допущенные контейнеры).

4. Табличка о допущении должна прочно крепиться на хорошо видном месте рядом с любой другой табличкой, выдаваемой с официальными целями.

5. Табличка о допущении, соответствующая образцу № 1, который приводится в добавлении 1 к настоящей части, представляет собой металлическую пластинку размером не менее 20 см x 10 см. На ее поверхности должны быть выгравированы резцом, выдавлены рельефом или четко и прочно нанесены любым другим способом, по крайней мере на французском или на английском языке, приводимые ниже надписи:

а) надпись "Допущен для перевозки под таможенными печатями и пломбами";

б) название страны, где контейнер был допущен, либо полностью, либо в виде отличительного знака, используемого для указания страны регистрации автотранспортных средств в международном автомобильном движении, и номер свидетельства о допущении (цифры, буквы и т.д.), а также год допущения (например, "NL/26/73" означает "Нидерланды, свидетельство о допущении № 26, выданное в 1973 году");

с) порядковый номер контейнера, присвоенный ему заводом-изготовителем (заводской номер);

д) если контейнер допущен по типу конструкции, на табличке должны быть нанесены также опознавательные цифры или буквы данного типа контейнера.

6. Если контейнер не отвечает больше техническим требованиям, предписанным процедурой допущения, то, прежде чем использоваться для перевозок под таможенными печатями и пломбами, он должен быть приведен в состояние, послужившее основанием для его допущения, таким образом, чтобы вновь отвечать этим техническим требованиям.

7. Если основные характеристики контейнера изменены, допущение этого контейнера теряет силу и он должен стать предметом нового допущения компетентным органом, прежде чем использоваться для перевозки грузов под таможенными печатями и пломбами.

Особые положения, касающиеся допущения по типу конструкции на стадии производства

8. Когда контейнеры одного и того же типа конструкции строятся серийно, завод-изготовитель может обратиться к компетентному органу страны, в которой они производятся, с просьбой об их допущении по типу конструкции.

9. Завод-изготовитель должен указать в своей заявке опознавательные цифры и буквы, которые он присваивает типу контейнеров, являющемуся предметом его заявки.

10. К этой заявке должны прилагаться чертежи и подробное описание типа конструкции контейнера, подлежащего допущению.

11. Завод-изготовитель должен письменно обязаться:

а) представить компетентному органу те из контейнеров данного типа, которые этот орган пожелает осмотреть;

б) разрешить компетентному органу осматривать другие экземпляры в любой момент в ходе серийного производства данного типа;

с) информировать компетентный орган о любых изменениях в чертежах и описаниях конструкции, какой бы важности они ни были, до того как эти изменения будут произведены;

д) на видном месте наносить на контейнеры, кроме знаков, предусмотренных для табличек о допущении, опознавательные цифры и буквы типа конструкции, а также порядковый номер каждого серийного выпускаемого контейнера данного типа (заводской номер);

е) вести учет контейнеров, построенных в соответствии с допущенным типом.

12. Компетентный орган указывает в случае необходимости изменения, которые следует внести в предусмотренный тип конструкции для допущения к перевозке.

13. Ни один контейнер не может быть допущен согласно процедуре допущения по типу конструкции, если компетентный орган не пришел к заключению на основании осмотра одного или нескольких построенных по этому типу контейнеров, что контейнеры этого типа отвечают техническим условиям, предусмотренным в части I.

14. После допущения какого-либо типа контейнера предприятию, сделавшему заявку, выдается в единственном экземпляре свидетельство о допущении, соответствующее образцу № II, приведенному в добавлении 2 к настоящей части, и действительное для всех контейнеров, которые будут строиться в соответствии со спецификациями допущенного типа. Это свидетельство дает право заводу-изготовителю крепить к каждому серийному контейнеру данного типа табличку о допущении, предусмотренную в пункте 5 настоящей части.

Особые положения, касающиеся допущения на каком-либо этапе после изготовления

15. Если не было сделано заявки о допущении на стадии производства, владелец, предприятие по эксплуатации контейнеров или представитель того или другого могут обратиться с просьбой о допущении к компетентному органу, которому они могут представить контейнер или контейнеры, допущение которых испрашивается.

16. Любая заявка о допущении в случае, предусмотренном в пункте 15 настоящей части, должна содержать порядковый номер (заводской номер), наносимый заводом-изготовителем на каждый контейнер.

17. Когда компетентный орган путем осмотра такого числа контейнеров, которое он считает необходимым, удостоверится в том, что этот контейнер или эти контейнеры отвечают техническим условиям, предусмотренным в части I, он выдает свидетельство о допущении, соответствующее образцу № III, приведенному в добавлении 3 к настоящей части, и действительное лишь для того числа контейнеров, которое было допущено. Это свидетельство, в котором указаны порядковый номер или порядковые номера, присвоенные заводом-изготовителем контейнеру или контейнерам, к которым оно относится, дает право предприятию, сделавшему заявку, прикреплять на каждом допущенном контейнере табличку о допущении, предусмотренную в пункте 5 настоящей части.



Добавление 1 к части II

ОБРАЗЕЦ № 1

ТАБЛИЦА О ДОПУЩЕНИИ  
(английский вариант)

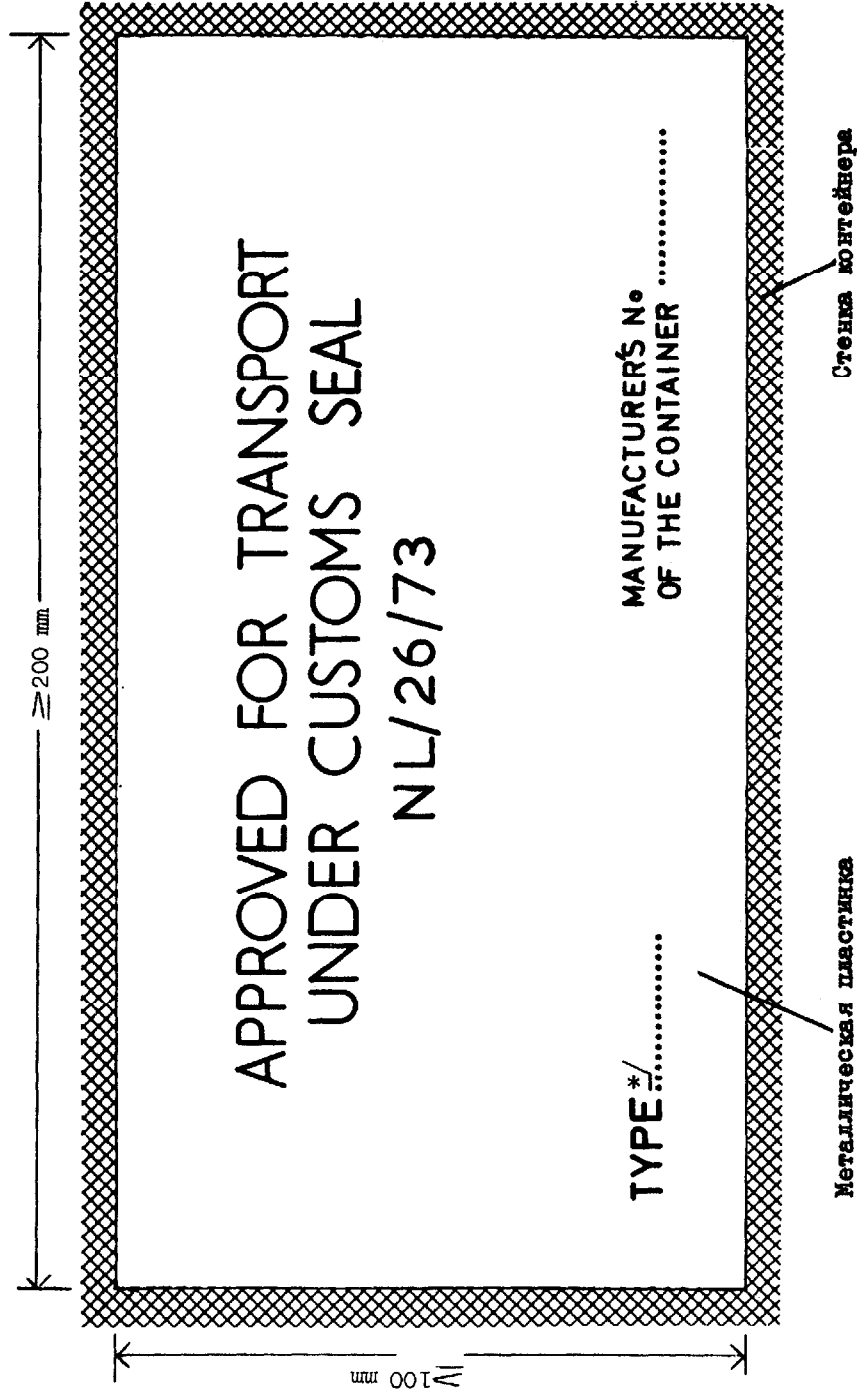

\*/ Только в случае допущения по типу конструкции.

Додаток 1 к часті II

ОБРАЗЕЦ № I

ТАБЛИЧКА О ДОПУЩЕНИИ  
(французский вариант)

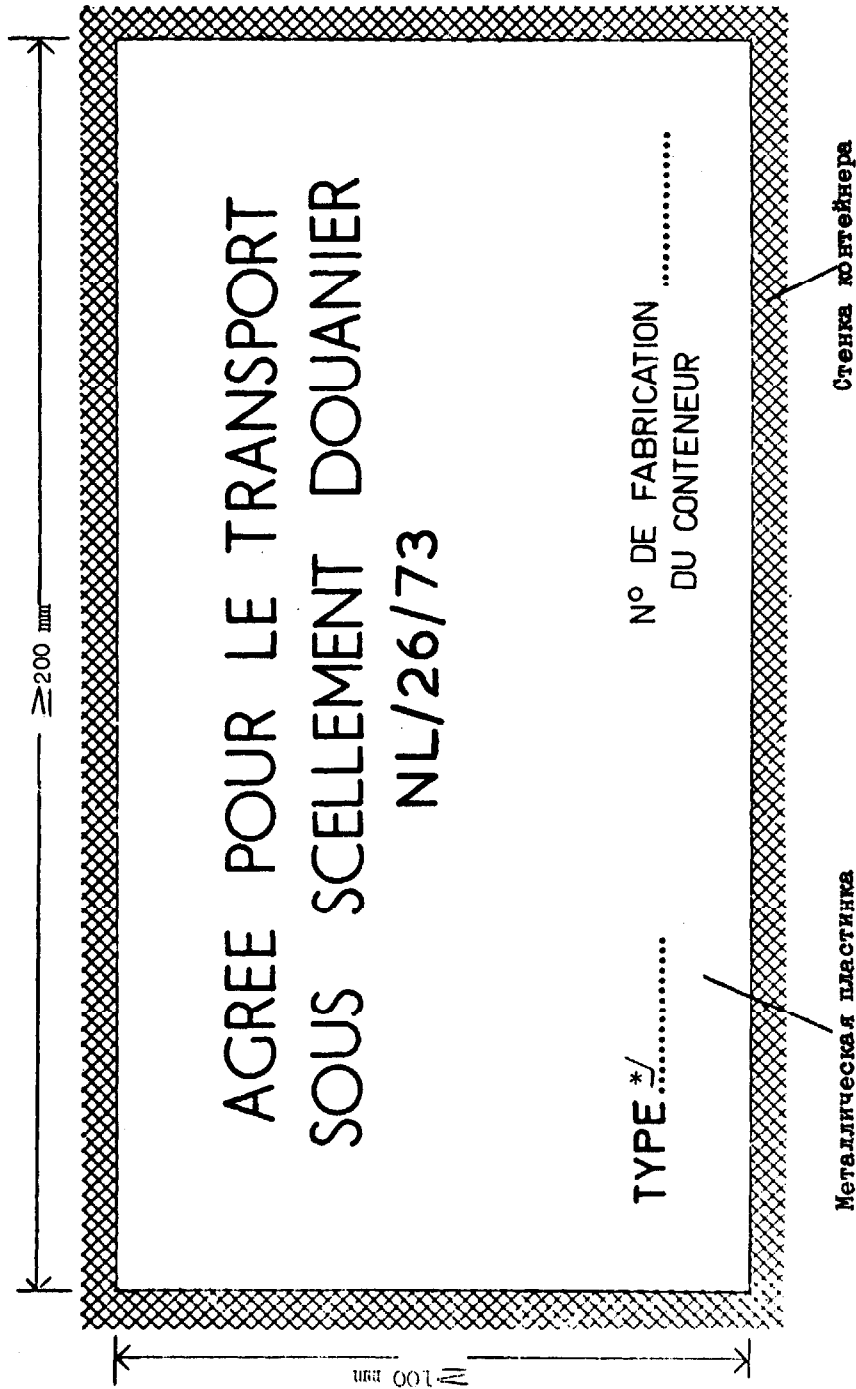

\* / Только в случае допущения по типу конструкции.



Добавление 2 к части II

ОБРАЗЕЦ № II

ТАМОЖЕННАЯ КОНВЕНЦИЯ О МЕЖДУНАРОДНОЙ ПЕРЕВОЗКЕ ГРУЗОВ С ПРИМЕНЕНИЕМ  
КНИЖКИ МДП, 1975 г.

Свидетельство о допущении по типу конструкции

1. Номер свидетельства \* .....
2. Удостоверяется, что описанный ниже тип контейнера допущен к перевозке и что контейнеры, изготовленные согласно этому типу, могут быть допущены к перевозке грузов под таможенными печатями и пломбами.
3. Род контейнера .....
4. Оознавательные цифры или буквы типа конструкции .....
5. Оознавательный номер чертежей .....
6. Оознавательный номер описаний конструкции .....
7. Вес тары .....
8. Наружные размеры в см .....
9. Основные характеристики конструкции (вид материалов, тип конструкции и т.д.)  
.....  
.....
10. Настоящее свидетельство действительно для всех контейнеров, изготовленных в соответствии с указанными выше чертежами и описаниями конструкции.
11. Выдано .....  
(название и адрес завода-изготовителя)  
которому разрешено прикреплять табличку о допущении на каждом изготовленном им контейнере допущенного типа.  
.....  
(место) ..... (дата) .....19...
- .....  
(подпись и печать учреждения или организации, выдавшего(ей) свидетельство)  
(См. предупреждение на обороте)

\* Указать буквы и цифры, которые будут проставляться на табличке о допущении (см. подпункт 5 "b" части II приложения 7 к Таможенной конвенции о международной перевозке грузов с применением книжки МДП, 1975 г.).

**ВНИМАНИЕ**

(Пункты 6 и 7 части II приложения 7 к Таможенной конвенции  
о международной перевозке грузов с применением  
книжки МДП, 1975 г.)

6. Если контейнер не отвечает больше техническим требованиям, предписанным процедурой его допущения, то, прежде чем использоваться для перевозки грузов под таможенными печатями и пломбами, он должен быть приведен в состояние, послужившее основанием для его допущения, таким образом, чтобы вновь отвечать этим техническим требованиям.
7. Если основные характеристики контейнера изменены, допущение этого контейнера теряет силу, и он должен стать предметом нового допущения компетентным органом, прежде чем использоваться для перевозки грузов под таможенными печатями и пломбами.

Добавление 3 к части II

ОБРАЗЕЦ III

ТАМОЖЕННАЯ КОНВЕНЦИЯ О МЕЖДУНАРОДНОЙ ПЕРЕВОЗКЕ ГРУЗОВ С  
ПРИМЕНЕНИЕМ КНИЖКИ МДП, 1975 г.

Свидетельство о допущении,  
выданное на каком-либо этапе после изготовления

1. Номер свидетельства<sup>\*</sup> / .....
2. Удостоверяется, что указанный(ые) ниже контейнер(ы) допущен(ы) к перевозке грузов под таможенными печатями и пломбами.
3. Род контейнера(ов) .....
4. Порядковый(ые) номер(а), присвоенный(ые) контейнеру(ам) заводом-изготовителем .....
5. Вес тары .....
6. Наружные размеры в см .....
7. Основные характеристики конструкции (вид материалов, тип конструкции и т.д.) .....
8. Выдано .....  
(название и адрес предприятия, подавшего заявку)  
которому разрешено прикреплять табличку о допущении на указанном(ых) ниже контейнере(ах).  
..... 19..  
(место) (дата)  
.....  
(подпись и печать учреждения или организации, выдающего(ей) свидетельство)

(См. предупреждение на обороте)

---

<sup>\*</sup>/ Указать буквы и цифры, которые будут проставляться на табличке о допущении (см. подпункт 5 "б") части II приложения 7 к Таможенной конвенции о международной перевозке грузов с применением книжки МДП, 1975 г.).

**ВНИМАНИЕ**

(Пункты 6 и 7 части II приложения 7 к Таможенной конвенции о международной перевозке грузов с применением книжки МДП, 1975 г.)

6. Если контейнер не отвечает больше техническим требованиям, предписанным процедурой его допущения, то, прежде чем использоваться для перевозки грузов под таможенными печатями и пломбами, он должен быть приведен в состояние, послужившее основанием для его допущения, таким образом, чтобы вновь отвечать этим техническим требованиям.
7. Если основные характеристики контейнера изменены, допущение этого контейнера теряет силу, и он должен стать предметом нового допущения компетентным органом, прежде чем использоваться для перевозки грузов под таможенными печатями и пломбами.

Часть III

ПОЯСНИТЕЛЬНЫЕ ЗАПИСКИ

1. Пояснительные записки к приложению 2, приведенные в приложении 6 к настоящей Конвенции, применяются с соответствующими изменениями к контейнерам, допущенным к перевозке под таможенными печатями и пломбами во исполнение положений настоящей Конвенции.

2. Часть I - подпункт "а" пункта 6 статьи 4

Пример приемлемой с таможенной точки зрения системы крепления брезента к угловым фитингам контейнера изображен на рисунке, приложенном к настоящей части III.

3. Часть II - пункт 5

Если два крытых брезентом контейнера, допущенных к перевозке под таможенными печатями и пломбами, соединены попарно таким образом, что они образуют один контейнер, покрытый одним брезентом и удовлетворяющий требованиям, предъявляемым при перевозке под таможенными печатями и пломбами, то для такой комбинации контейнеров не требуется отдельного свидетельства о допущении или отдельной таблички о допущении.

---



ЧАСТЬ III  
УСТРОЙСТВО ДЛЯ КРЕПЛЕНИЯ БРЕЗЕНТА К УГЛОВЫМ ЭЛЕМЕНТАМ КОЛЕСИЩА

Изображенное ниже устройство отвечает требованиям пункта 6 а) статьи 4 части I

Крепление к угловым стойкам

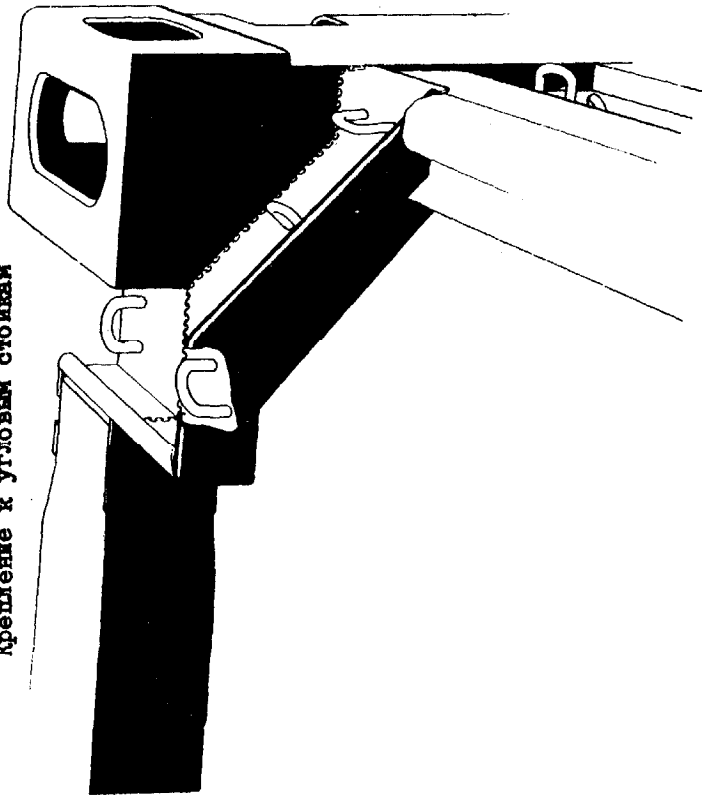

Крышовой  
брезент  
Трос для  
крепления  
брезента

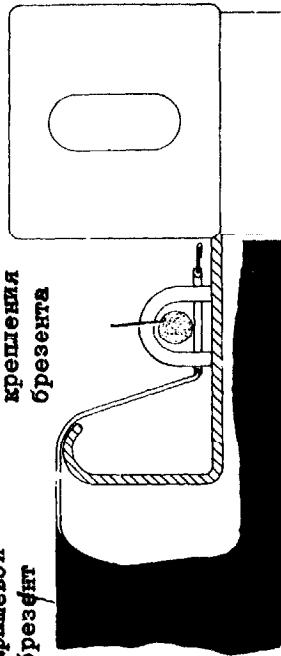

Разрез

## Приложение 8

### СОСТАВ И ПРАВИЛА ПРОЦЕДУРЫ АДМИНИСТРАТИВНОГО КОМИТЕТА

#### Статья 1

- i) Договаривающиеся стороны являются членами Административного комитета.
- ii) Комитет может разрешить компетентным администрациям государств, упоминаемых в пункте 1 статьи 52 настоящей Конвенции, не являющихся Договаривающимися сторонами, или представителям международных организаций присутствовать на сессиях Комитета в качестве наблюдателей при обсуждении интересующих их вопросов.

#### Статья 2

Генеральный Секретарь Организации Объединенных Наций предоставляет Комитету услуги секретариата.

#### Статья 3

Ежегодно на своей первой сессии Комитет избирает председателя и заместителя председателя.

#### Статья 4

Генеральный Секретарь Организации Объединенных Наций созывает Комитет под эгидой Европейской Экономической Комиссии ежегодно, а также по просьбе компетентных администраций не менее пяти государств, являющихся Договаривающимися сторонами.

#### Статья 5

Предложения ставятся на голосование. Каждое государство, являющееся Договаривающейся стороной, представленное на сессии, имеет один голос. Предложения, не являющиеся предложениями о внесении поправок в настоящую Конвенцию, принимаются в Комитете большинством голосов присутствующих и голосующих. Поправки к настоящей Конвенции и решения, упомянутые в статьях 59 и 60 настоящей Конвенции, принимаются большинством в две трети присутствующих и голосующих.

#### Статья 6

Для принятия решения необходим кворум, составляющий не менее половины государств, являющихся Договаривающимися сторонами.

Статья 7

Перед закрытием сессии Комитет утверждает свой доклад.

Статья 8

При отсутствии в настоящем приложении надлежащих положений применяются правила процедуры Европейской Экономической Комиссии, если Комитет не решит иначе.

---

(Nom de l'Organisation internationale)

# CARNET TIR\*

No

1. Valable pour prise en charge par le bureau de douane de départ jusqu'au ..... Inclus  
*Valid for the acceptance of goods by the Customs office of departure up to and including*

2. Délivré par .....  
*Issued by*

(nom de l'association émettrice / name of issuing association)

3. Titulaire .....  
*Holder*

(nom, adresse, pays / name, address, country)

4. Signature du délégué de l'association  
émettrice  
et cachet de cette association :  
*Signature of authorized official of the  
issuing association and stamp of that  
association :*



5. Signature du secrétaire  
de l'organisation internationale :  
*Signature of the secretary of the international  
organization :*

(A remplir avant l'utilisation par le titulaire du carnet / To be completed before use by the holder of the carnet)

6. Pays de départ .....

*Country of departure*

7. Pays de destination .....

*Country/Countries of destination (\*)*

8. No(s) d'immatriculation du (des) véhicule(s) routier(s) (\*)

*Registration No(s). of road vehicle(s) (\*)*

9. Certificat(s) d'agrément du (des) véhicule(s) routier(s) (No et date) (\*)

*Certificate(s) of approval of road vehicle(s) (No. and date) (\*)*

10. No(s) d'identification du (des) conteneur(s) (\*)

*Identification No(s). of container(s) (\*)*

11. Observations diverses .....

*Remarks*

12. Signature du titulaire du carnet :  
*Signature of the carnet holder :*

(\*) Biffer la mention inutile.  
*Strike out whichever does not apply*

\* Voir annexe 1 de la Convention TIR, 1975, élaborée sous les auspices de la Commission économique des Nations Unies pour l'Europe.

\* See annex 1 of the TIR Convention, 1975, prepared under the auspices of the United Nations Economic Commission for Europe.

## RÈGLES RELATIVES A L'UTILISATION DU CARNET TIR

### A. Généralités

1. **Emission** : Le carnet TIR sera émis dans le pays de départ ou dans le pays où le titulaire est établi ou domicilié.
2. **Langue** : Le carnet TIR est imprimé en français, à l'exception de la page 1 de la couverture dont les rubriques sont également imprimées en anglais ; les « Règles relatives à l'utilisation du carnet TIR » sont reproduites en version anglaise à la page 3 de ladite couverture. Par ailleurs, des feuillets supplémentaires donnant une traduction en d'autres langues du texte imprimé peuvent être ajoutés.
3. **Validité** : le carnet TIR demeure valable jusqu'à l'achèvement de l'opération TIR au bureau de douane de destination, pour autant qu'il ait été pris en charge au bureau de douane de départ dans le délai fixé par l'association émettrice (rubrique 1 de la page 1 de la couverture et rubrique 4 des volets).
4. **Nombre de carnets** : Il sera établi un seul carnet TIR pour un ensemble de véhicules (véhicules couplés) ou pour plusieurs conteneurs chargés soit sur un seul véhicule soit sur un ensemble de véhicules (voir également la règle 10 d) ci-dessous).
5. **Nombre de bureaux de douane de départ et de destination** : Les transports effectués sous le couvert d'un carnet TIR peuvent comporter plusieurs bureaux de douane de départ et de destination, mais sauf autorisation :
  - a) les bureaux de douane de départ devront être situés dans le même pays ;
  - b) les bureaux de douane de destination ne pourront pas être situés dans plus de deux pays ;
  - c) le nombre total des bureaux de douane de départ et de destination ne pourra dépasser 4 (voir également la règle 10 e ci-dessous).
6. **Nombre de feuillets** : Si le transport comporte un seul bureau de douane de départ et un seul bureau de douane de destination, le carnet TIR devra comporter au moins 2 feuillets pour le pays de départ, 3 feuillets pour le pays de destination, puis 2 feuillets pour chaque autre pays dont le territoire est emprunté. Pour chaque bureau de douane de départ ou de destination supplémentaire, 2 autres feuillets, respectivement 3 autres feuillets, seront nécessaires ; en outre, il faudra ajouter 2 feuillets si les bureaux de douane de destination sont situés dans deux pays différents.
7. **Présentation aux bureaux de douane** : Le carnet TIR sera présenté avec le véhicule routier, l'ensemble de véhicules, le ou les conteneurs à chacun des bureaux de douane de départ, de passage et de destination. Au dernier bureau de douane de départ, la signature de l'agent et le timbre à date du bureau de douane doivent être apposés au bas du manifeste de tous les volets à utiliser pour la suite du transport (rubrique 19).

### B. Manière de remplir le carnet TIR

8. **Grattage, surcharge** : Le carnet TIR ne comportera ni grattage ni surcharge. Toute rectification devra être effectuée en biffant les indications erronées et en ajoutant, le cas échéant, les indications voulues. Toute modification devra être approuvée par son auteur et visée par les autorités douanières.
9. **Indication relative à l'immatriculation** : Lorsque les dispositions nationales ne prévoient pas l'immatriculation des remorques et semi-remorques, on indiquera, en lieu et place du No d'immatriculation, le No d'identification ou de fabrication.
10. **Manifeste** :
  - a) Le manifeste sera rempli dans la langue du pays de départ, à moins que les autorités douanières n'autorisent l'usage d'une autre langue. Les autorités douanières des autres pays empruntés se réservent le droit d'en exiger une traduction dans leur langue. En vue d'éviter des retards qui pourraient résulter de cette exigence, il est conseillé au transporteur de se munir des traductions nécessaires.
  - b) **Les indications portées sur le manifeste devraient être dactylographiées ou photocopées de manière qu'elles soient nettement lisibles sur tous les feuillets. Les feuillets illisibles seront refusés par les autorités douanières.**
  - c) Lorsqu'il n'y a pas assez d'espace pour inscrire sur le manifeste toutes les marchandises transportées, des feuilles-annexes, du même modèle que le manifeste ou des documents commerciaux comportant toutes les indications du manifeste, peuvent être attachées aux volets. Dans ce cas, tous les volets devront porter les indications suivantes :
    - i) nombre des feuilles-annexes (case 10),
    - ii) nombre et nature des colis ou des objets ainsi que le poids brut total des marchandises énumérées sur ces feuilles-annexes (cases 11 à 13).
  - d) Lorsque le carnet TIR couvre un ensemble de véhicules ou plusieurs conteneurs, le contenu de chaque véhicule ou de chaque conteneur sera indiqué séparément sur le manifeste. Cette indication devra être précédée du No d'immatriculation du véhicule ou du No d'identification du conteneur (rubrique 11 du manifeste).
  - e) De même, s'il y a plusieurs bureaux de douane de départ ou de destination, les inscriptions relatives aux marchandises prises en charge ou destinées à chaque bureau de douane seront nettement séparées les unes des autres sur le manifeste.
11. **Listes de colisage, photos, plans, etc.** : Lorsque, pour l'identification des marchandises pondéreuses ou volumineuses, les autorités douanières exigeront que de tels documents soient annexés au carnet TIR, ces derniers seront visés par les autorités douanières et attachés à la page 2 de la couverture du carnet. Au surplus, une mention de ces documents sera faite dans la case 10 de tous les volets.
12. **Signature** : Tous les volets (rubriques 16 et 17) seront datés et signés par le titulaire du carnet TIR ou par son représentant.

### C. Incidents ou accidents

13. S'il arrive en cours de route, pour une cause fortuite, qu'un scellement douanier soit rompu ou que des marchandises périssent ou soient endommagées, le transporteur s'adressera immédiatement aux autorités douanières s'il s'en trouve à proximité ou, à défaut, à d'autres autorités compétentes du pays où il se trouve. Ces dernières établiront dans le plus bref délai le procès-verbal de constat figurant dans le carnet TIR.
14. En cas d'accident nécessitant le transbordement sur un autre véhicule ou dans un autre conteneur, ce transbordement ne peut s'effectuer qu'en présence de l'une des autorités désignées à la règle 13 ci-dessus. Ladite autorité établira le procès-verbal de constat. A moins que le carnet ne porte la mention « marchandises pondéreuses ou volumineuses », le véhicule ou conteneur de substitution devra être agréé pour le transport de marchandises sous scellements douaniers. En plus, il sera scellé et le scellement apposé sera indiqué dans le procès-verbal de constat. Toutefois, si aucun véhicule ou conteneur agréé n'est disponible, le transbordement pourra être effectué sur un véhicule ou dans un conteneur non agréé, pour autant qu'il offre des garanties suffisantes. Dans ce dernier cas, les autorités douanières des pays suivants apprécieront si elles peuvent, elles aussi, laisser continuer dans ce véhicule ou conteneur le transport sous le couvert du carnet TIR.
15. En cas de péril imminent nécessitant le déchargement immédiat, partiel ou total, le transporteur peut prendre des mesures de son propre chef sans demander ou sans attendre l'intervention des autorités visées à la règle 13 ci-dessus. Il aura alors à prouver qu'il a dû agir ainsi dans l'intérêt du véhicule ou conteneur ou de son chargement et, aussitôt après avoir pris les mesures préventives de première urgence, avertira une des autorités visées à la règle 13 ci-dessus pour faire constater les faits, vérifier le chargement, sceller le véhicule ou conteneur et établir le procès-verbal de constat.
16. Le procès-verbal de constat restera joint au carnet TIR jusqu'au bureau de douane de destination.
17. Il est recommandé aux associations de fournir aux transporteurs, outre le modèle inséré dans le carnet TIR lui-même, un certain nombre de formules de P.V. de constat rédigées dans la ou les langues des pays à traverser.

Counterfoil No. 1 (odd-numbered pages, white) of the TIR Carnet

No.

<p>1. Accepted by the Customs office at .....</p> <p>2. Under No. ....</p> <p>3. Seals or identification marks applied .....</p> <p>4. <input type="checkbox"/> Seals or identification marks found to be intact</p> <p>5. Miscellaneous (route prescribed, Customs office at which the load must be produced, etc.) ..... .....</p>	<p>6. Customs officer's signature and Customs office date stamp</p> 
--	---

<p>VOUCHER No. 1</p> <p>2. Customs office(s) of departure 1. .... 2. .... 3. ....</p> <p>For official use</p> <p>8. Registration No(s). of road vehicle(s) 9. Certificate(s) of approval (No. and date)</p> <p>GOODS MANIFEST</p>	<p>1. TIR Carnet (number ...)</p> <p>3. Issued by (name of issuing association)</p> <p>4. Valid for the acceptance of goods by the Customs office of departure up to and including .....</p> <p>5. Holder of the carnet (name, address and country)</p> <p>6. Country of departure      7. Country/countries of destination</p> <p>10. Documents attached to the manifest</p>
---	---

<p>11. (a) Load compartment(s) or container(s) (b) Marks and Nos. of packages or articles</p>	<p>12. Number and type of packages or articles; description of goods</p>	<p>13. Gross weight in kg</p>	<p>18. Seals or identification marks applied (number, identification)</p>
---	--	-------------------------------	---

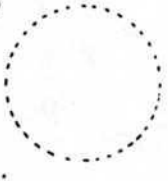
<p>14. Total number of packages entered on the manifest, Destination:</p> <p>1. Customs office</p> <p>2. Customs office</p> <p>3. Customs office</p>	<p>Number</p>	<p>15. I declare the information in items 1-14 to be correct and complete</p> <p>16. Place and date</p> <p>17. Signature of holder or agent</p> <p>.....</p> <p>.....</p>	<p>19. Customs office of departure Customs officer's signature and Customs office date stamp</p> 
--	---------------	---	--

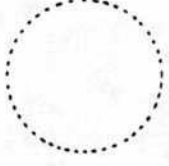
<p>20. Certificate of acceptance of goods (Customs office of departure or of entry <u>en route</u>)</p> <p><input type="checkbox"/> 21. Seals or identification marks found to be intact</p> <p>22. Time-limit for transit</p> <p>23. Registered by the Customs office at ..... under No. ....</p> <p>24. Miscellaneous (itinerary stipulated, Customs office at which the load must be produced, etc.)</p> <p>25. Customs officer's signature and Customs office date stamp</p> <p>.....</p> 	
---	--



Counterfoil No. 2 (even-numbered pages, green) of the TIR Carnet

No.

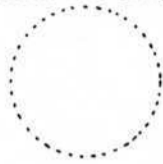
1. Arrival certified by the Customs office at ..... 2. <input type="checkbox"/> Seals or identification marks found to be intact 3. Discharged ..... packages or articles (as specified in the manifest) 4. New seals affixed ..... 5. Conditions of discharge (if any) ..... .....	6. Customs officer's signature and Customs office date stamp  
--	---

<b>VOUCHER No. 2</b> 2. Customs office(s) of departure 1. .... 2. .... 3. .... For official use  8. Registration No(s). of road vehicle(s) 9. Certificate(s) of approval (No. and date)	1. TIR Carnet (number .... ) 3. Issued by (name of issuing association) 4. Valid for the acceptance of goods by the Customs office of departure up to and including ..... 5. Holder of the carnet (name, address and country)  6. Country of departure      7. Country/countries of destination  10. Documents attached to the manifest
--	--

<b>GOODS MANIFEST</b> 11. (a) Load compartment(s) or container(s) (b) Marks and Nos. of packages or articles	12. Number and type of packages or articles; description of goods	13. Gross weight in kg	18. Seals or identification marks applied (number, identification)
--	---	------------------------	--

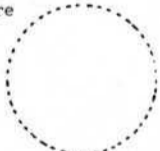
14. Total number of packages entered on the manifest, Destination: 1. Customs office 2. Customs office 3. Customs office	Number   	15. I declare the information in items 1-14 to be correct and complete 16. Place and date 17. Signature of holder or agent .....	19. Customs office of departure Customs officer's signature and Customs office date stamp  
---	--------------------	---	---

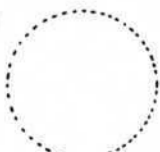
20. Certificate of acceptance of goods (Customs office of departure or of entry <u>en route</u> ) <input type="checkbox"/> 21. Seals or identification marks found to be intact	22. Time-limit for transit	26. Certificate of discharge (Customs office of exit <u>en route</u> or of destination) <input type="checkbox"/> 27. Seals or identification marks found to be intact
23. Registered by the Customs office at ..... under No. .... 24. Miscellaneous (route prescribed, Customs office at which the load must be produced, etc.)  	28. Number of packages discharged 29. Conditions of discharge (if any)  	30. Customs officer's signature and Customs office date stamp .....

Carnet TIR No. . . .



VOUCHER INTENDED EXCLUSIVELY  
for the Customs Office of destination  
if so required



<p>Voucher No. 2 (pink)</p> <p>2. Customs office(s) of departure</p> <p>1. .... 2. ....</p> <p>3. ....</p> <p>For official use</p>		<p>1. TIR carnet (number .....</p> <p>3. Issued by (name of issuing association)</p> <p>4. Valid for the acceptance of goods by the Customs office of departure up to and including .....</p> <p>5. Holder of the carnet (name, address and country)</p>	
<p>8. Registration No(s). of road vehicle(s)</p> <p>9. Certificate(s) of approval (No. and date)</p>		<p>6. Country of departure</p> <p>7. Country/countries of destination</p> <p>10. Documents attached to the manifest</p>	
GOODS MANIFEST			
<p>11. (a) Load compartment(s) or container(s)</p> <p>(b) Marks and Nos. of packages or articles</p>	<p>12. Number and type of packages or articles; description of goods</p>	<p>13. Gross weight in kg</p>	<p>18. Seals or identification marks applied (number, identification)</p>
<p>14. Total number of packages entered on the manifest, Destination:</p> <p>1. Customs office</p> <p>2. Customs office</p> <p>3. Customs office</p>	<p>Number</p>	<p>15. I declare the information in items 1-14 to be correct and complete</p> <p>16. Place and date</p> <p>17. Signature of holder or agent</p> <p>.....</p> <p>.....</p>	<p>19. Customs office of departure</p> <p>Customs officer's signature and Customs office date stamp</p> <div style="border: 1px dashed black; border-radius: 50%; width: 80px; height: 80px; margin: 0 auto;"></div>
<p>20. Certificate of acceptance of goods (Customs office of departure or of entry <u>en route</u>)</p> <p><input type="checkbox"/> 21. Seals or identification marks found to be intact</p> <p>22. Time-limit for transit</p>		<p>26. Certificate of discharge (Customs office of exit <u>en route</u> or of destination)</p> <p><input type="checkbox"/> 27. Seals or identification marks found to be intact</p>	
<p>23. Registered by the Customs office at ..... under no. ....</p>		<p>28. Number of packages discharged</p>	
<p>24. Miscellaneous (route prescribed, Customs office at which the load must be produced, etc.)</p>		<p>29. Conditions of discharge (if any)</p>	
<p>25. Customs officer's signature and Customs office date stamp</p> <p>.....</p> <div style="border: 1px dashed black; border-radius: 50%; width: 80px; height: 80px; margin: 0 auto;"></div>		<p>30. Customs officer's signature and Customs office date stamp</p> <p>.....</p> <div style="border: 1px dashed black; border-radius: 50%; width: 80px; height: 80px; margin: 0 auto;"></div>	



11

ОРЕШОК № 1 (печетные страницы белого цвета) КНИЖКИ МДП

№

Принято для оформления таможенной (какой) ..... За № ..... Наложены пломбы или опознавательные знаки ..... <input type="checkbox"/> Наложены печати и пломбы или опознавательные знаки признаны неповрежденными Разное (установленный маршрут, таможня, где должен быть представлен груз, и т.д.)	6. Подпись должностного лица таможи и штампель таможи с датой 
---	--

ОТРЫВНОЙ ЛИСТОК № 1 2. Таможня(и) места отправления 1. .... 2. .... 3. .... Для официального использования	1. КНИЖКА МДП № ... 3. Выдана (наименование выдающего документ объединения) 4. Действительна для оформления таможенной места отправления до включительно 5. Держатель книжки (наименование, адрес, страна) 6. Страна отправления   7. Страна(ы) назначения 10. Прилагаемые к манифесту документы
8. Регистрационный(ые) номер(а) дорожного(ых) транспортного(ых) средства(-) 9. Свидетельство(а) о допущении (№ и дата)	
ГРУЗОВОЙ МАНИФЕСТ	

11. а) Грузовое(ые) отделение(я) или контейнер(ы) б) Опознавательные знаки и номера грузовых мест или предметов	12. Число и род грузовых мест или предметов; описание грузов	13. Вес брутто в кг	18. Наложены пломбы или опознавательные знаки (число, идентификация)
--	--	---------------------	--

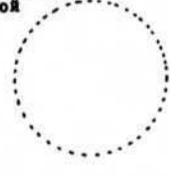
14. Общее число грузовых мест, записанных в манифесте Место назначения 1. Таможня 2. Таможня 3. Таможня	Число 15. Я заявляю, что сведения, приведенные выше в рубриках 1-14, точны и полны 16. Место и дата 17. Подпись держателя или его представителя	19. Таможня места отправления Подпись должностного лица таможи и штампель таможи с датой 
--	--	--

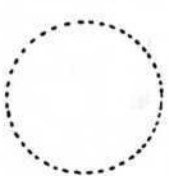
20. Свидетельство о принятии груза к таможенному оформлению (таможня места отправления или промежуточная таможня при въезде) <input type="checkbox"/> 21. Наложены печати и пломбы или опознавательные знаки признаны неповрежденными 22. Продолжительность транзитной перевозки 23. Зарегистрировано таможенной (какой) ..... за № ..... 24. Разное (установленный маршрут, таможня, где должен быть представлен груз, и т.д.) 25. Подпись должностного лица таможи и штампель таможи с датой 
--



Корешок № 2 (четные страницы зеленого цвета) КНИЖКИ МДП

№

1. Прибытие установлено таможенной (какой) .....
2.  Наложены печати и пломбы или опознавательные знаки признаны неповрежденными
3. Произведено таможенное оформление грузовых мест или предметов (как указано в манифесте)
4. Новые наложенные печати и пломбы
5. Оговорки при оформлении

6. Подпись должностного лица таможи и штампель таможи с датой

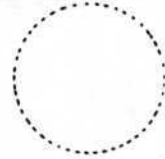

ИВНОЙ ЛИСТОК № 2

Таможня(и) места отправления

1. \_\_\_\_\_ 2. \_\_\_\_\_

3. \_\_\_\_\_

официального использования

Регистрационный(ые) номер(а) дорожного(ых) транспортного(ых) средств(а)

Свидетельство(а) о допущении (№ и дата)

1. КНИЖКА МДП № \_\_\_\_\_

3. Выдана (наименование выдающего документ, объединения)

4. Действительна для оформления таможенной места отправления до \_\_\_\_\_ включительно

5. Держатель книжки (наименование, адрес, страна)

6. Страна отправления \_\_\_\_\_ 7. Страна назначения \_\_\_\_\_

10. Прилагаемые к манифесту документы

ОВОЙ МАНИФЕСТ

<p>а) Грузовое(ые) отделение(ия) или контейнер(ы)</p> <p>б) Опознавательные знаки и номера грузовых мест или предметов</p>	<p>12. Число и род грузовых мест или предметов; описание грузов</p>	<p>13. Вес брутто в кг</p>	<p>18. Наложены пломбы или опознавательные знаки (число, идентификация)</p>
--	---	----------------------------	---

Общее число грузовых мест, записанных в манифесте	Число
Место назначения:	
1. Таможня	
2. Таможня	
3. Таможня	

15. Я заявляю, что сведения, приведенные выше в рубриках 1-14, точны и полны

16. Место и дата

17. Подпись держателя или его представителя

19. Таможня места отправления

Подпись должностного лица таможи и штампель таможи с датой

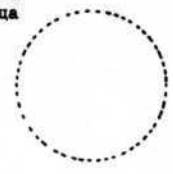

Свидетельство о принятии груза к таможенному оформлению (таможня места отправления или промежуточная таможня при въезде)

21. Наложены печати и пломбы или опознавательные знаки признаны неповрежденными

22. Продолжительность транзитной перевозки \_\_\_\_\_

23. Зарегистрировано таможенной (какой) \_\_\_\_\_ за № \_\_\_\_\_

24. Разное (установленный маршрут, таможня, где должен быть представлен груз, и т.д.)

25. Подпись должностного лица таможи и штампель таможи с датой

26. Свидетельство о произведенном таможенном оформлении (промежуточная таможня при въезде или таможня места назначения)

27. Наложены печати и пломбы или опознавательные знаки признаны неповрежденными

28. Число оформленных грузовых мест \_\_\_\_\_

29. Оговорки при оформлении

30. Подпись должностного лица таможи и штампель таможи с датой

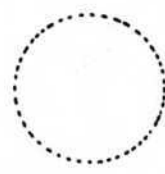
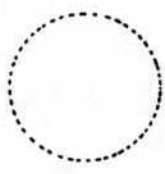



↓

**ОТРЫВНОЙ ЛИСТОК,**  
предназначенный, в случае необходимости, исключительно  
для таможен места назначения

↓

Отрывной листок № 2 (розового цвета)		1. КНИЖКА МЦП № ...	
2. Таможня(и) места отправления .....		3. Выдана (наименование выдающего документ объединения)	
1. .... 2. ....		4. Действительна для оформления таможенной места отправления до	
3. ....		включительно	
Для официального использования		5. Держатель книжки (наименование, адрес, страна)	
6. Страна отправления		7. Страна(ы) назначения	
8. Регистрационный(ые) номер(а) дорожно(ых) транспортно-го(ых) средства(-)		10. Прилагаемые к манифесту документы	
9. Свидетельство(а) о допущении (№ и дата)			
<b>ГРУЗОВОЙ МАНИФЕСТ</b>			
11. а) Грузовое(ые) отделение(я) или контейнер(ы) б) Оознавательные знаки и номера грузовых мест или предметов	12. Число и род грузовых мест или предметов; описание грузов	13. Вес брутто в кг	18. Наложены пломбы и опознавательные знаки (число, идентификация)
14. Общее число грузовых мест, записанных в манифесте Место назначения:		Число	15. Я заявляю, что сведения, приведенные выше в рубриках 1-14, точны и полны
1. Таможня			16. Место и дата
2. Таможня			17. Подпись держателя или его представителя
3. Таможня			19. Таможня места отправления Подпись должностного лица таможни и штамп таможни с датой
20. Свидетельство о принятии груза к таможенному оформлению (таможня места отправления или промежуточная таможня при выезде)		26. Свидетельство о произведенном таможенном оформлении (промежуточная таможня при выезде или таможня места назначения)	
<input type="checkbox"/> 21. Наложены печати и пломбы или опознавательные знаки признаны неповрежденными		<input type="checkbox"/> 27. Наложены печати и пломбы или опознавательные знаки признаны неповрежденными	
22. Продолжительность транзитной перевозки		28. Число оформленных грузовых мест	
23. Зарегистрировано таможней (какой) за № ...			
24. Разное (установленный маршрут, таможня, где должен быть представлен груз, и т.д.)		29. Оговорки при оформлении	
25. Подпись должностного лица таможни и штамп таможни с датой		30. Подпись должностного лица таможни и штамп таможни с датой	





PH

Желтого цвета

**ПРОТОКОЛ**  
составлен в соответствии со статьей 25 Конвенции МДП  
(См. также правила 13-17, касающиеся пользования книжкой МДП)

1. Таможня(и) места отправления		2. Книжка МДП № ...		
		3. Выдана (ком)		
4. Регистрационный(ые) номер(а) дорожного(ых) транспортно-го(ых) средства(-) / Оповозительный(ые) номер(а) контейнера(ов)		5. Держатель книжки		
6. Таможенная(ые) печать(и) и пломба(ы) <span style="float:right">не повреждены, повреждены</span> <input type="checkbox"/> <input type="checkbox"/>		8. Замечания		
7. Грузовое(ые) отделение(я) не повреждено(м), повреждено(м) или контейнер(ы) <input type="checkbox"/> <input type="checkbox"/>				
9. <input type="checkbox"/> Видимой пропачи груза не установлено <input type="checkbox"/> Грузы, указанные в рубриках 10-13, отсутствуют (0) или уничтожены (У), как указано в рубрике 12				
10. а) Грузовое(ые) отделение(я) или контейнер(ы) б) Марки и номера грузовых мест или предметов	11. Число и род грузовых мест или предметов; описание грузов	12. 0 или У	13. Замечания (в частности, указать недостающие количества или уничтоженные грузы)	
14. Дата, место и условия дорожно-транспортного происшествия				
15. Меры, принятые для продолжения операции МДП <input type="checkbox"/> наложение новых печатей и пломб: число ..... описание ..... <input type="checkbox"/> перегрузка грузов (см. ниже рубрику 16) <input type="checkbox"/> прочие				
16. Если грузы были перегружены: отличительные признаки дорожного(ых) транспортного(ых) средства(-) или контейнера(ов), на котором были перегружены грузы				
	Регистрационный номер	Допущено	И свидетельства о допущении	Число и описание наложенных печатей и пломб
а) Транспортное средство	.....	<input type="checkbox"/> да <input type="checkbox"/> нет	.....	...../.....
	Оповозительный номер	<input type="checkbox"/> <input type="checkbox"/>	.....	...../.....
б) Контейнер	.....	<input type="checkbox"/> <input type="checkbox"/>	.....	...../.....
	.....	<input type="checkbox"/> <input type="checkbox"/>	.....	...../.....
17. Компетентный орган, составивший данный протокол		18. Виза следующей таможни, через которую перевезены грузы с применением книжки МДП		
..... место/дата/инициалы		..... подпись		

Проставить крестики в соответствующих рубриках





(Наименование международной организации)

КНИЖКА МДП\* №

1. Действительна для принятия грузов таможенной места отправления до (дата) ..... включительно

2. Выдана (кем) .....  
 .....  
 (наименование выдающего документ объединения)

3. Держатель .....  
 .....  
 (фамилия, адрес, страна)

4. Подпись представителя объединения, выдающего документ, и печать этого объединения

5. Подпись секретаря международной организации

.....



.....

(Заполняется до использования держателем книжки)

6. Страна отправления .....

7. Страна(и) назначения<sup>1/</sup> .....

.....

8. Регистрационный(ые) номер(а) дорожного(ых) транспортного(ых) средства(-)<sup>1/</sup>

.....

9. Свидетельство(а) о допуске дорожного(ых) транспортного(ых) средства(-) (номер и дата)<sup>1/</sup>

.....

10. Оповестительный(ые) номер(а) контейнера(ов)<sup>1/</sup>

.....

11. Прочие замечания .....

.....

12. Подпись держателя книжки

.....

<sup>1/</sup> Вычеркнуть ненужное.  
 См. приложение 1 к Конвенции МДП 1975 г., разработанной под эгидой Европейской Экономической Комиссии Организации Объединенных Наций.

## ПРАВИЛА ПОЛЬЗОВАНИЯ КНИЖКОЙ МДП

## А. Общие положения

1. **Выдача:** Книжка МДП выдается в стране отправления или в той стране, где держатель находится или имеет постоянное местопребывание.
  2. **Язык:** Книжка МДП печатается на французском языке, за исключением лицевой стороны обложки, рубрики которой печатаются также на английском языке. "Правила пользования книжкой МДП" воспроизводятся на английском языке на странице 3 этой обложки. Кроме того, могут быть добавлены дополнительные страницы с переводом печатного текста на другие языки.
  3. **Срок действия:** Книжка МДП действительна до завершения операции МДП в таможенном месте назначения, если она оформлена в таможенном месте отправления, срок, установленный выдающим документом объединением (рубрика 1 лицевой стороны обложки и рубрика 4 отрывных листов).
- Число книжек:** Для состава транспортных средств (сцепленные транспортные средства) или для нескольких контейнеров, погруженных либо на одно транспортное средство, либо на состав транспортных средств, выдается одна книжка МДП (см. также ниже пункт 10 "d").
- Число таможен места отправления и места назначения:** Маршруты перевозок с применением книжки МДП могут проходить через несколько таможен места отправления и назначения; однако, если нет особого разрешения:
- a) таможенные места отправления должны находиться в одной и той же стране;
  - b) таможенные места назначения могут находиться не более чем в двух странах;
  - c) общее число таможен мест отправления и назначения не может превышать четырех (см. также ниже пункт 10 "e").

**Число листов:** Если маршрут перевозки проходит только через одну таможенную мест отправления и одну таможенную мест назначения, то в книжке МДП должно быть по меньшей мере 2 листа для страны отправления, 3 листа для страны назначения и 2 листа для каждой другой страны, по территории которой производится перевозка. Для каждой дополнительной таможенной места отправления или места назначения требуется соответственно 2 или 3 дополнительных листа; кроме того, следует добавить еще 2 листа, если таможенные места назначения находятся в двух разных странах.

**Представление в таможнях:** Книжка МДП должна представляться вместе с дорожным транспортным средством, составом транспортных средств или контейнером(ами) в каждой таможенном месте отправления, в каждой промежуточной таможне и в каждой таможенном месте назначения. В последней таможенном месте отправления должностное лицо таможни ставит подпись и штамп с датой под грузовым манифестом на всех отрывных листах, которые будут использованы на остальной части маршрута (рубрика 19).

## В. Способ заполнения книжки МДП

**Подчистки, помарки:** В книжке МДП не должно быть ни подчисток, ни помарок. Все исправления должны быть произведены путем вычеркивания ошибочных указаний и добавления, в случае необходимости, надлежащих указаний. Всякое изменение должно быть подтверждено сделавшим его лицом и удостоверено таможенными органами.

**Сведения, касающиеся регистрации:** Если положениями национального законодательства не предусматривается регистрация прицепов и полуприцепов, то вместо регистрационного номера следует указать опознавательный или заводской номер.

**Манифест:**

- a) Манифест заполняется на языке страны отправления, если только таможенные органы не разрешают использование другого языка. Таможенные органы других стран, по территории которых осуществляется перевозка, сохраняют за собой право требовать перевода манифеста на язык их страны. Во избежание задержек, которые могут быть вызваны этим требованием, перевозчикам рекомендуется иметь в своем распоряжении надлежащие переводы.
- b) Указания, занесенные в манифест, должны быть отпечатаны на машинке или гектографированы так, чтобы они были удобочитаемы на всех листах. Листы, заполненные неразборчиво, не принимаются таможенными органами.
- c) Если в манифесте не хватает места для внесения данных о всех перевозимых грузах, к отрывным листам могут прилагаться дополнительные листы того же образца, что и манифест, или коммерческие документы с указанием всех сведений, которые приводятся в манифесте. В этом случае во все отрывные листы надлежит внести следующие сведения:
  - i) число дополнительных листов (рубрика 10);
  - ii) число и тип грузовых мест или предметов, а также общий вес брутто грузов, перечисленных в этих дополнительных листах (рубрики 11-13).
- d) Если книжка МДП выдана на состав транспортных средств или на несколько контейнеров, в манифесте следует указать отдельно содержимое каждого транспортного средства или каждого контейнера. Этому указанию должен предшествовать регистрационный номер транспортного средства или опознавательный номер контейнера (рубрика 11 манифеста).
- e) Если маршрут перевозки проходит через несколько таможен отправления или назначения, то записи, касающиеся принятых для оформления грузов или грузов, предназначенных для каждой таможни, также должны быть внесены в манифест отдельно друг от друга.

**Аквочные листы, фотографии, схемы и т.д.:** Если для опознавания тяжеловесных или громоздких грузов таможенные органы требуют, чтобы подобные документы были приложены к книжке МДП, последние должны быть заверены таможенными органами и прикреплены к странице 2 обложки книжки. Кроме того, на всех отрывных листах в рубрике 10 следует перечислить эти документы.

**Подпись:** На всех отрывных листах (рубрики 16 и 17) должны быть проставлены дата и подпись держателя книжки МДП или представителя.

## С. Дорожно-транспортные происшествия

и в пути таможенные пломбы и печати случайно повреждены или груз погиб или поврежден, перевозчик должен немедленно обратиться к таможенным органам, если таковые находятся поблизости, или, в противном случае, к другим компетентным органам страны, в которой он находится. Последние в возможно короткий срок составляют протокол, приведенный в книжке МДП.

в результате дорожно-транспортного происшествия необходимо перегрузить груз на другое транспортное средство или в другой контейнер, то такая перегрузка может быть произведена лишь в присутствии представителя одного из органов, указанных выше в пункте 13. Этот орган составляет протокол. Если в книжке МДП не упомянуты "тяжеловесные или громоздкие грузы", то транспортное средство и контейнер, на которое(ий) грузы были перегружены, должно(должны) быть допущено(допущены) к перевозке грузов таможенными печатями и пломбами. Кроме того, должны быть наложены таможенные печати и пломбы, которые должны быть указаны в протоколе. Однако при отсутствии допущенного к перевозке транспортного средства или контейнера грузы могут перегружены на недопущенное(ий) транспортное средство или контейнер, если оно/он является достаточно надежным. В последнем случае таможенные органы расположенных далее по маршруту стран решают, могут ли также и они допустить новую перевозку грузов в этом транспортном средстве или контейнере с применением книжки МДП.

в случае непосредственной угрожающей опасности, требующей немедленной выгрузки всего груза или его части, перевозчик может по собственному усмотрению принять необходимые меры, не испрашивая и не ожидая вмешательства органов, упомянутых выше в пункте 13. В таком случае он должен привести доказательства того, что он вынужден был действовать так в интересах безопасности транспортного средства или контейнера или груза, и, немедленно по принятии срочных мер предупредительного характера, уведомить один из органов, упомянутых выше в пункте 13, для установления фактов, проверки груза, наложения пломб на транспортное средство или контейнер и составления протокола.

когда должен оставаться в книжке МДП до прибытия груза в таможенном месте назначения.

в целях рекомендуется предоставлять перевозчикам, помимо образца, включенного в саму книжку МДП, несколько бланков кода, составленных на языке(ах) стран, через которые проходит маршрут перевозки.

КОРЕШОК № 1 (нечетные страницы белого цвета) КНИЖКИ МДП

№

<p>1. Принято для оформления таможенной (какой) .....</p> <p>2. За № .....</p> <p>3. Наклеенные пломбы или опознавательные знаки .....</p> <p>4. <input type="checkbox"/> Наклеенные печати и пломбы или опознавательные знаки признаны неповрежденными</p> <p>5. Разное (установленный маршрут, таможня, где должен быть представлен груз, и т.д.)</p>	<p>6. Подпись должностного лица таможи и штампель таможи с датой</p> 
---	--

<p>ОТРЫВНОЙ ЛИСТОК № 1</p> <p>2. Таможня(и) места отправления</p> <p>1. .... 2. ....</p> <p>3. ....</p> <p>Для официального использования</p>	<p>1. КНИЖКА МДП № ...</p> <p>3. Выдана (наименование выдающего документ объединения)</p> <p>4. Действительна для оформления таможенной места отправления до ..... включительно</p> <p>5. Держатель книжки (наименование, адрес, страна)</p>
<p>8. Регистрационный(ые) номер(а) дорожного(ых) транспортного(ых) средства(-)</p> <p>9. Свидетельство(а) о допущении (№ и дата)</p>	<p>6. Страна отправления</p> <p>7. Страна(ы) назначения</p> <p>10. Прилагаемые к манифесту документы</p>

<p>ГРУЗОВОЙ МАНИФЕСТ</p> <p>1. а) Грузовое(ые) отделение(ия) или контейнер(ы)</p> <p>б) Опознавательные знаки и номера грузовых мест или предметов</p>	<p>12. Число и род грузовых мест или предметов; описание грузов</p>	<p>13. Вес брутто в кг</p>	<p>18. Наклеенные пломбы или опознавательные знаки (число, идентификация)</p>
--	---	----------------------------	---

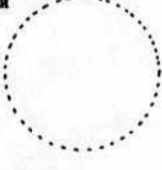
<p>Общее число грузовых мест, записанных в манифесте Место назначения</p> <p>1. Таможня</p> <p>2. Таможня</p> <p>3. Таможня</p>	<p>Число</p>	<p>15. Я заявляю, что сведения, приведенные выше в рубриках 1-14, точны и полны</p> <p>16. Место и дата</p> <p>17. Подпись держателя или его представителя</p>	<p>19. Таможня места отправления</p> <p>Подпись должностного лица таможи и штампель таможи с датой</p> 
---	--------------	--	--

Свидетельство о принятии груза к таможенному оформлению (места отправления или промежуточная таможня при въезде)

Наклеенные печати и пломбы или опознавательные знаки неповрежденными

арегистрировано таможей (какой) ..... за № .....

Разное (установленный маршрут, таможня, где должен быть представлен груз, и т.д.)

Подпись должностного лица таможи и штампель таможи с датой

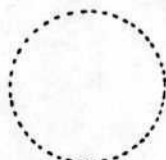



14

Корешок № 2 (четные страницы зеленого цвета) КНИЖКИ МДП

№

1. Прибытие установлено таможенной (какой) .....
2.  Наложены печати и пломбы или опознавательные знаки признаны неповрежденными
3. Произведено таможенное оформление грузовых мест или предметов (как указано в манифесте)
4. Новые наложенные печати и пломбы
5. Оговорки при оформлении

6. Подпись должностного лица таможенной и штампель таможенной с датой



ВНОВ Листок № 2

Таможня (и) места отправления

- 1.
- 2.
- 3.

официального использования

Регистрационный (ые) номер (а) дорожного (ых) транспортного (ых) средств (а)

Свидетельство (а) о допущении (№ и дата)

ОВОЙ МАНИФЕСТ

1. КНИЖКА МДП

№

3. Выдана (наименование выдающего документ, объединения)

4. Действительна для оформления таможенной места отправления до включительно

5. Держатель книжки (наименование, адрес, страна)

6. Страна отправления

7. Страны назначения

10. Прилагаемые к манифесту документы

а) Грузовое (ые) отделение (ия) или контейнер (ы)  
б) Опознавательные знаки и номера грузовых мест или предметов

12. Число и род грузовых мест или предметов; описание грузов

13. Вес брутто в кг

18. Наложены пломбы или опознавательные знаки (число, идентификация)

Общее число грузовых мест, записанных в манифесте по месту назначения:

Число

15. Я заявляю, что сведения, приведенные выше в рубриках 1-14, точны и полны
16. Место и дата
17. Подпись держателя или его представителя

19. Таможня места отправления  
Подпись должностного лица таможенной и штампель таможенной с датой

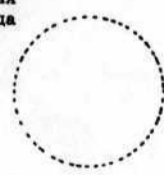

Свидетельство о принятии груза к таможенному оформлению таможенной места отправления или промежуточная таможня при въезде

Наложены печати и пломбы или опознавательные знаки неповрежденными

22. Продолжительность транзитной перевозки

26. Свидетельство о произведенном таможенном оформлении (промежуточная таможня при въезде или таможня места назначения)

27. Наложены печати и пломбы или опознавательные знаки признаны неповрежденными

Зарегистрировано таможенной (какой)

за №

28. Число оформленных грузовых мест

Разное (установленный маршрут, таможня, где должен быть представлен груз, и т.д.)

29. Оговорки при оформлении

Подпись должностного лица таможенной и штампель таможенной с датой

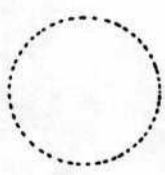

30. Подпись должностного лица таможенной и штампель таможенной с датой

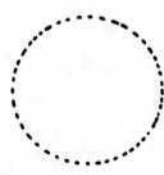

**ОТРЫВНОЙ ЛИСТОК,**  
предназначенный, в случае необходимости, исключительно  
для таможенного места назначения

Отрывной листок № 2 (розового цвета)		1. КНИЖКА МДП № ...	
2. Таможня(и) места отправления .....		3. Выдана (наименование выдающего документа объединении)	
1. .... 2. ....		4. Действительна для оформления таможенной места отправления до	
3. ....		5. Держатель книжки (наименование, адрес, страна)	
Для официального использования		6. Страна отправления	
8. Регистрационный(ые) номер(а) дорожного(ых) транспортного(ых) средства(-)		7. Страна(ы) назначения	
9. Свидетельство(а) о допущении (№ и дата)		10. Прилагаемые к манифесту документы	
<b>ГРУЗОВОЙ МАНИФЕСТ</b>			
11. а) Грузовое(ые) отделение(я) или контейнер(ы) б) Оознавательные знаки и номера грузовых мест или предметов	12. Число и род грузовых мест или предметов; описание грузов	13. Вес брутто в кг	18. Наложение пломбы опознавательные знаки (число, идентификация)
14. Общее число грузовых мест, записанных в манифесте Место назначения:		15. Я заявляю, что сведения, приведенные выше в рубриках 1-14, точны и полны	19. Таможня места отправления Подпись должностного лица таможни и штампель таможни с датой
1. Таможня	Число	16. Место и дата	
2. Таможня		17. Подпись держателя или его представителя	
3. Таможня		.....	.....
20. Свидетельство о принятии груза к таможенному оформлению (таможня места отправления или промежуточная таможня при выезде)		26. Свидетельство о произведенном таможенном оформлении (промежуточная таможня при выезде или таможня места назначения)	
<input type="checkbox"/> 21. Наложение печати и пломбы или опознавательные знаки признаны неповрежденными	22. Продолжительность транзитной перевозки	<input type="checkbox"/> 27. Наложение печати и пломбы или опознавательные знаки признаны неповрежденными	
23. Зарегистрировано таможенной (какой)	за № ...	28. Число оформленных грузовых мест	
24. Разное (установленный маршрут, таможня, где должен быть представлен груз, и т.д.)		29. Оговорки при оформлении	
25. Подпись должностного лица таможни и штампель таможни с датой		30. Подпись должностного лица таможни и штампель таможни с датой	
.....		.....	

Желтого цвета

**ПРОТОКОЛ**  
составлен в соответствии со статьей 25 Конвенции МДП  
(См. также правила 13-17, касающиеся пользования книжкой МДП)

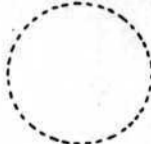
1. Таможня(и) места отправления		2. Книжка МДП № ...	
		3. Выдана (кем)	
4. Регистрационный(ые) номер(а) дорожного(ых) транспортно-го(ых) средства(-) / Оповозительный(ые) номер(а) контейнера(ов)		5. Держатель книжки	
6. Таможенная(ые) печать(и) и пломба(ы) <span style="float:right">не повреждены, повреждены</span> <input type="checkbox"/> <input type="checkbox"/>		8. Замечания	
7. Грузовое(ые) отделение(я) или контейнер(ы) <span style="float:right">не повреждено(м), повреждено(м)</span> <input type="checkbox"/> <input type="checkbox"/>			
9. <input type="checkbox"/> Видимой пропажи груза не установлено		<input type="checkbox"/> Грузы, указанные в рубриках 10-13, отсутствуют (0) или уничтожены (У), как указано в рубрике 12	
10. а) Грузовое(ые) отделение(я) или контейнер(ы) б) Марки и номера грузовых мест или предметов	11. Число и род грузовых мест или предметов; описание грузов	12. 0 или У	13. Замечания (в частности, указать недостающие количества или уничтоженные грузы)
14. Дата, место и условия дорожно-транспортного происшествия			
15. Меры, принятые для продолжения операции МДП <input type="checkbox"/> наложение новых печатей и пломб: число ..... описание ..... <input type="checkbox"/> перегрузка грузов (см. ниже рубрику 16) <input type="checkbox"/> прочие			
16. Если грузы были перегружены: отличительные признаки дорожного(ых) транспортного(ых) средства(-) или контейнера(ов), на которые были перегружены грузы			
	Регистрационный номер	Допущено	И свидетельства о допущении
а) Транспортное средство	.....	<input type="checkbox"/> да <input type="checkbox"/> нет	.....
	Оповозительный номер	<input type="checkbox"/> <input type="checkbox"/>	.....
б) Контейнер	.....	<input type="checkbox"/> <input type="checkbox"/>	.....
	.....	<input type="checkbox"/> <input type="checkbox"/>	.....
17. Компетентный орган, составивший данный протокол		18. Виза следующей таможни, через которую перевезены грузы с применением книжки МДП	
.....			
..... место/дата/штемпель		..... подпись	

Проставить крестики в соответствующих рубриках



14

РЕШОК № 1 (печетные страницы белого цвета) КНИЖКИ МДП

№

Принято для оформления таможенной (какой) ..... За № ..... Наложены пломбы или опознавательные знаки ..... <input type="checkbox"/> Наложены печати и пломбы или опознавательные знаки признаны неповрежденными Разное (установленный маршрут, таможня, где должен быть представлен груз, и т.д.)	6. Подпись должностного лица таможи и штампель таможи с датой 
---	--

<b>ГРУЗОВОЙ ЛИСТОК № 1</b> 1. Таможня(и) места отправления 1. .... 2. .... 3. .... для официального использования	1. КНИЖКА МДП № ... 3. Выдана (наименование выдающего документ объединения) 4. Действительна для оформления таможенной места отправления до ..... включительно 5. Держатель книжки (наименование, адрес, страна) 6. Страна отправления      7. Страна(ы) назначения
3. Регистрационный(ые) номер(а) дорожного(ых) транспортного(ых) средства(-) 3. Свидетельство(а) о допущении (№ и дата)	10. Прилагаемые к манифесту документы

<b>ГРУЗОВОЙ МАНИФЕСТ</b> 1. а) Грузовое(ые) отделение(я) или контейнер(ы) б) Опознавательные знаки и номера грузовых мест или предметов	12. Число и род грузовых мест или предметов; описание грузов	13. Вес брутто в кг	18. Наложены пломбы или опознавательные знаки (число, идентификация)
---	--	---------------------	--

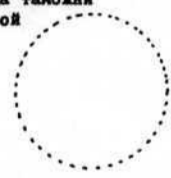
1. Общее число грузовых мест, записанных в манифесте Место назначения 1. Таможня 2. Таможня 3. Таможня	Число	15. Я заявляю, что сведения, приведенные выше в рубриках 1-14, точны и полны 16. Место и дата 17. Подпись держателя или его представителя	19. Таможня места отправления Подпись должностного лица таможи и штампель таможи с датой 
--	-------	---	--

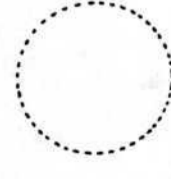
Свидетельство о принятии груза к таможенному оформлению на месте отправления или промежуточная таможня при въезде Наложены печати и пломбы или опознавательные знаки признаны неповрежденными Зарегистрировано таможенной (какой) ..... за № ..... Разное (установленный маршрут, таможня, где должен быть представлен груз, и т.д.) Подпись должностного лица таможи и штампель таможи с датой 	22. Продолжительность транзитной перевозки
--	--





## RULES REGARDING THE USE OF THE TIR CARNET

### A. General

1. **Issue:** The TIR carnet may be issued either in the country of departure or in the country in which the holder is established or resident.
2. **Language:** The TIR carnet is printed in French except for page 1 of the cover where the items are also printed in English; this page is a translation of the « Rules regarding the use of the TIR carnet » given in French on page 2 of the cover. Additional sheets giving a translation of the printed text may also be inserted.
3. **Validity:** The TIR carnet remains valid until the completion of the TIR operation at the Customs office of destination, provided that it has been taken under Customs control at the Customs office of departure within the time-limit set by the issuing association (item 1 of page 1 of the cover and item 4 of the vouchers).
4. **Number of carnets:** Only one TIR carnet <sup>need</sup> shall be required for a combination of vehicles (coupled vehicles) or for several containers loaded either on a single vehicle or on a combination of vehicles (see also rule 10 (d) below).
5. **Number of Customs offices of departure and Customs offices of destination:** Transport under cover of a TIR carnet may involve several Customs offices of departure and destination, but, unless otherwise authorized:
  - (a) the Customs offices of departure must be situated in the same country;
  - (b) the Customs offices of destination may not be situated in more than two countries;
  - (c) the total number of Customs offices of departure and destination may not exceed four (see also rule 10 (e) below).
6. **Number of forms:** Where there is only one Customs office of departure, and one Customs office of destination, the TIR carnet must contain at least 2 sheets for the country of departure, 3 sheets for the country of destination and 2 sheets for each country traversed. For each additional Customs office of departure 2 extra sheets and for each additional Customs office of destination 3 extra sheets shall be required; in addition, there must be 2 more sheets if the Customs offices of destination are situated in two different countries.
7. **Presentation at Customs offices:** The TIR carnet shall be presented with the road vehicle, combination of vehicles, or container(s) at each Customs office of departure, Customs office *en route* and Customs office of destination. At the last Customs office of departure, the Customs Officer shall sign and date stamp item 19 below the manifest on all vouchers to be used on the remainder of the journey.

### B. How to fill in the TIR carnet

8. **Erasures, over-writing:** No erasures or over-writing shall be made on the TIR carnet. Any corrections shall be made by crossing out the incorrect particulars and adding, if necessary, the required particulars. Any change shall be initialled by the person making it and endorsed by the Customs authorities.
9. **Information concerning registration:** When national legislation does not provide for registration of trailers and semi-trailers, the identification or manufacturer's no. shall be shown instead of the registration no.
10. **The manifest:**
  - (a) The manifest must be completed in the language of the country of departure, unless the Customs authorities allow another language to be used. The Customs authorities of the other countries traversed reserve the right to require its translation into their own language. In order to avoid delays which might ensue from this requirement, carriers are advised to supply the driver of the vehicle with the requisite translations.
  - (b) **The information on the manifest should be typed or multicopied in such a way as to be clearly legible on all the sheets. Illegible sheets will not be accepted by the Customs authorities.**
  - (c) When there is not enough space in the manifest to enter all the goods carried, separate sheets of the same model as the manifest or commercial documents providing all the information required by the manifest may be attached to the vouchers. In such cases, all the vouchers must contain the following particulars:
    - (i) the number of sheets attached (box 10)
    - (ii) the number and type of packages or articles and the total gross weight of the goods listed on the attached sheets (boxes 11 to 13).
  - (d) When the TIR carnet covers a combination of vehicles or several containers, the contents of each vehicle or each container shall be indicated separately on the manifest. This information shall be preceded by the registration no. of the vehicle or the identification no. of the container (item 11 of the manifest).
  - (e) Likewise, if there are several Customs offices of departure or of destination, the entries concerning the goods taken under Customs control at, or intended for, each Customs office shall be clearly separated from each other on the manifest.
11. **Packing lists, photographs, plans, etc.:** When such documents are required by the Customs authorities for the identification of heavy or bulky goods, they shall be endorsed by the Customs authorities and attached to page 2 of the cover of the carnet. In addition, a reference shall be made to these documents in box 10 of all vouchers.
12. **Signature:** All vouchers (items 16 and 17) must be dated and signed by the holder of the TIR carnet or his agent.

### C. Incidents or accidents

13. In the event of Customs seals being broken or goods being destroyed or damaged by accident *en route* the carrier shall immediately contact the Customs authorities, if there are any near at hand, or, if not, any other competent authorities of the country he is in. The authorities concerned shall draw up with the minimum delay the certified report which is contained in the TIR carnet.
14. In the event of an accident necessitating transfer of the load to another vehicle or another container, this transfer may be carried out only in the presence of one of the authorities mentioned in rule 13 above. The said authority shall draw up the certified report. Unless the carnet carries the words « Heavy or bulky goods », the vehicle or container substituted must be one approved for the transport of goods under Customs seals. Furthermore, it shall be sealed and details of the seal affixed shall be indicated in the certified report. However, if no approved vehicle or container is available, the goods may be transferred to an unapproved vehicle or container; provided it affords adequate safeguards. In the latter event, the Customs authorities of succeeding countries shall judge whether they, too, can allow the transport under cover of the TIR carnet to continue in that vehicle or container.
15. In the event of imminent danger necessitating immediate unloading of the whole or of part of the load, the carrier may take action on his own initiative without requesting, or waiting for action by the authorities mentioned in rule 13 above. It shall then be for him to furnish proof that he was compelled to take such action in the interests of the vehicle or container or of the load and, as soon as he has taken such preventive measures as the emergency may require, he shall notify one of the authorities mentioned in rule 13 above in order that the facts may be verified, the load checked, the vehicle or container sealed and the certified report drawn up.
16. The certified report shall remain attached to the TIR carnet until the Customs office of destination is reached.
17. In addition to the model form inserted in the TIR carnet itself, associations are recommended to furnish carriers with a supply of certified report forms in the language or languages of the countries of transit.

(Nom de l'Organisation internationale)

# CARNET TIR\*

No

1. Valable pour prise en charge par le bureau de douane de départ jusqu'au ..... Inclus  
*Valid for the acceptance of goods by the Customs office of departure up to and including*

2. Délivré par .....  
*Issued by*

(nom de l'association émettrice / name of issuing association)

3. Titulaire .....  
*Holder*

(nom, adresse, pays / name, address, country)

4. Signature du délégué de l'association  
émettrice  
et cachet de cette association :  
*Signature of authorized official of the  
issuing association and stamp of that  
association :*

5. Signature du secrétaire  
de l'organisation internationale :  
*Signature of the secretary of the international  
organization :*

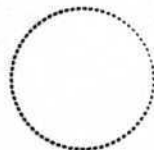

(A remplir avant l'utilisation par le titulaire du carnet / To be completed before use by the holder of the carnet)

6. Pays de départ .....  
*Country of departure*

7. Pays de destination .....  
*Country/Countries of destination (\*)*

8. No(s) d'immatriculation du (des) véhicule(s) routier(s) (\*)  
*Registration No(s). of road vehicle(s) (\*)*

9. Certificat(s) d'agrément du (des) véhicule(s) routier(s) (No et date) (\*)  
*Certificate(s) of approval of road vehicle(s) (No. and date) (\*)*

10. No(s) d'identification du (des) conteneur(s) (\*)  
*Identification No(s). of container(s) (\*)*

11. Observations diverses .....  
*Remarks*

12. Signature du titulaire du carnet :  
*Signature of the carnet holder :*

(\*) Biffer la mention inutile.  
*Strike out whichever does not apply*

\* Voir annexe 1 de la Convention TIR, 1975, élaborée sous les auspices de la Commission économique des Nations Unies pour l'Europe.

\* See annex 1 of the TIR Convention, 1975, prepared under the auspices of the United Nations Economic Commission for Europe.



## RÈGLES RELATIVES A L'UTILISATION DU CARNET TIR

### A. Généralités

1. **Emission** : Le carnet TIR sera émis dans le pays de départ ou dans le pays où le titulaire est établi ou domicilié.
2. **Langue** : Le carnet TIR est imprimé en français, à l'exception de la page 1 de la couverture dont les rubriques sont également imprimées en anglais ; les « Règles relatives à l'utilisation du carnet TIR » sont reproduites en version anglaise à la page 3 de ladite couverture. Par ailleurs, des feuillets supplémentaires donnant une traduction en d'autres langues du texte imprimé peuvent être ajoutés.
3. **Validité** : le carnet TIR demeure valable jusqu'à l'achèvement de l'opération TIR au bureau de douane de destination, pour autant qu'il ait été pris en charge au bureau de douane de départ dans le délai fixé par l'association émettrice (rubrique 1 de la page 1 de la couverture et rubrique 4 des volets).
4. **Nombre de carnets** : Il ~~sera~~<sup>peut être</sup> établi un seul carnet TIR pour un ensemble de véhicules (véhicules couplés) ou pour plusieurs conteneurs chargés soit sur un seul véhicule soit sur un ensemble de véhicules (voir également la règle 10 d) ci-dessous).
5. **Nombre de bureaux de douane de départ et de destination** : Les transports effectués sous le couvert d'un carnet TIR peuvent comporter plusieurs bureaux de douane de départ et de destination, mais sauf autorisation :
  - a) les bureaux de douane de départ devront être situés dans le même pays ;
  - b) les bureaux de douane de destination ne pourront pas être situés dans plus de deux pays ;
  - c) le nombre total des bureaux de douane de départ et de destination ne pourra dépasser 4 (voir également la règle 10 e ci-dessous).
6. **Nombre de feuillets** : Si le transport comporte un seul bureau de douane de départ et un seul bureau de douane de destination, le carnet TIR devra comporter au moins 2 feuillets pour le pays de départ, 3 feuillets pour le pays de destination, puis 2 feuillets pour chaque autre pays dont le territoire est emprunté. Pour chaque bureau de douane de départ ou de destination supplémentaire, 2 autres feuillets, respectivement 3 autres feuillets, seront nécessaires ; en outre, il faudra ajouter 2 feuillets si les bureaux de douane de destination sont situés dans deux pays différents.
7. **Présentation aux bureaux de douane** : Le carnet TIR sera présenté avec le véhicule routier, l'ensemble de véhicules, le ou les conteneurs à chacun des bureaux de douane de départ, de passage et de destination. Au dernier bureau de douane de départ, la signature de l'agent et le timbre à date du bureau de douane doivent être apposés au bas du manifeste de tous les volets à utiliser pour la suite du transport (rubrique 19).

### B. Manière de remplir le carnet TIR

8. **Grattage, surcharge** : Le carnet TIR ne comportera ni grattage ni surcharge. Toute rectification devra être effectuée en biffant les indications erronées et en ajoutant, le cas échéant, les indications voulues. Toute modification devra être approuvée par son auteur et visée par les autorités douanières.
9. **Indication relative à l'immatriculation** : Lorsque les dispositions nationales ne prévoient pas l'immatriculation des remorques et semi-remorques, on indiquera, en lieu et place du No d'immatriculation, le No d'identification ou de fabrication.
10. **Manifeste** :
  - a) Le manifeste sera rempli dans la langue du pays de départ, à moins que les autorités douanières n'autorisent l'usage d'une autre langue. Les autorités douanières des autres pays empruntés se réservent le droit d'en exiger une traduction dans leur langue. En vue d'éviter des retards qui pourraient résulter de cette exigence, il est conseillé au transporteur de se munir des traductions nécessaires.
  - b) **Les indications portées sur le manifeste devraient être dactylographiées ou polycopiées de manière qu'elles soient nettement lisibles sur tous les feuillets. Les feuillets illisibles seront refusés par les autorités douanières.**
  - c) Lorsqu'il n'y a pas assez d'espace pour inscrire sur le manifeste toutes les marchandises transportées, des feuilles-annexes, du même modèle que le manifeste ou des documents commerciaux comportant toutes les indications du manifeste, peuvent être attachées aux volets. Dans ce cas, tous les volets devront porter les indications suivantes :
    - i) nombre des feuilles-annexes (case 10),
    - ii) nombre et nature des colis ou des objets ainsi que le poids brut total des marchandises énumérées sur ces feuilles-annexes (cases 11 à 13).
  - d) Lorsque le carnet TIR couvre un ensemble de véhicules ou plusieurs conteneurs, le contenu de chaque véhicule ou de chaque conteneur sera indiqué séparément sur le manifeste. Cette indication devra être précédée du No d'immatriculation du véhicule ou du No d'identification du conteneur (rubrique 11 du manifeste).
  - e) De même, s'il y a plusieurs bureaux de douane de départ ou de destination, les inscriptions relatives aux marchandises prises en charge ou destinées à chaque bureau de douane seront nettement séparées les unes des autres sur le manifeste.
11. **Listes de colisage, photos, plans, etc.** : Lorsque, pour l'identification des marchandises pondéreuses ou volumineuses, les autorités douanières exigeront que de tels documents soient annexés au carnet TIR, ces derniers seront visés par les autorités douanières et attachés à la page 2 de la couverture du carnet. Au surplus, une mention de ces documents sera faite dans la case 10 de tous les volets.
12. **Signature** : Tous les volets (rubriques 16 et 17) seront datés et signés par le titulaire du carnet TIR ou par son représentant.

### C. Incidents ou accidents

13. S'il arrive en cours de route, pour une cause fortuite, qu'un scellement douanier soit rompu ou que des marchandises périssent ou soient endommagées, le transporteur s'adressera immédiatement aux autorités douanières s'il s'en trouve à proximité ou, à défaut, à d'autres autorités compétentes du pays où il se trouve. Ces dernières établiront dans le plus bref délai le procès-verbal de constat figurant dans le carnet TIR.
14. En cas d'accident nécessitant le transbordement sur un autre véhicule ou dans un autre conteneur, ce transbordement ne peut s'effectuer qu'en présence de l'une des autorités désignées à la règle 13 ci-dessus. Ladite autorité établira le procès-verbal de constat. A moins que le carnet ne porte la mention « marchandises pondéreuses ou volumineuses », le véhicule ou conteneur de substitution devra être agréé pour le transport de marchandises sous scellements douaniers. En plus, il sera scellé et le scellement apposé sera indiqué dans le procès-verbal de constat. Toutefois, si aucun véhicule ou conteneur agréé n'est disponible, le transbordement pourra être effectué sur un véhicule ou dans un conteneur non agréé, pour autant qu'il offre des garanties suffisantes. Dans ce dernier cas, les autorités douanières des pays suivants apprécieront si elles peuvent, elles aussi, laisser continuer dans ce véhicule ou conteneur le transport sous le couvert du carnet TIR.
15. En cas de péril imminent nécessitant le déchargement immédiat, partiel ou total, le transporteur peut prendre des mesures de son propre chef sans demander ou sans attendre l'intervention des autorités visées à la règle 13 ci-dessus. Il aura alors à prouver qu'il a dû agir ainsi dans l'intérêt du véhicule ou conteneur ou de son chargement et, aussitôt après avoir pris les mesures préventives de première urgence, avertira une des autorités visées à la règle 13 ci-dessus pour faire constater les faits, vérifier le chargement, sceller le véhicule ou conteneur et établir le procès-verbal de constat.
16. Le procès-verbal de constat restera joint au carnet TIR jusqu'au bureau de douane de destination.
17. Il est recommandé aux associations de fournir aux transporteurs, outre le modèle inséré dans le carnet TIR lui-même, un certain nombre de formules de P.V. de constat rédigées dans la ou les langues des pays à traverser.

**SOUCHE N° 1** (pages impaires, blanc)

**du CARNET TIR**

No

<p>1. Pris en charge par le bureau de douane de .....</p> <p>2. Sous le No .....</p> <p>3. Scelllements ou marques d'identification apposés .....</p> <p>4. <input type="checkbox"/> Scelllements ou marques d'identification reconnus Intacts</p> <p>5. Divers (Itinéraire fixé, bureau où le transport doit être présenté, etc.)</p> <p>.....</p> <p>.....</p>	<p>6. Signature de l'agent et timbre à date du bureau de douane</p> 
--	---

**VOLET N° 1**

<p>2. Bureau(x) de douane de départ</p> <p>1. .... 2. ....</p> <p>3. ....</p> <p>Pour usage officiel</p>	<p>8. No(s) d'immatriculation du (des) véhicules(s) routier(s)</p> <p>9. Certificat(s) d'agrément (No et date)</p>
--	--

**1. CARNET TIR**

No

<p>3. Délivré par (nom de l'association émettrice)</p> <p>4. Valable pour prise en charge par le bureau de douane de départ jusqu'au ..... Inclus</p> <p>5. Titulaire du carnet (nom, adresse, pays)</p>	<p>6. Pays de départ</p> <p>7. Pays de destination</p>
<p>10. Documents joints au manifeste</p>	

**MANIFESTE DE MARCHANDISES**

<p>11. a) Compartiment(s) de chargement ou conteneur(s) b) Marques et Nos des colis ou objets</p>	<p>12. Nombre et nature des colis ou objets ; désignation des marchandises</p>	<p>13. Poids brut en kg</p>	<p>18. Scelllements ou marques d'identification apposés, (nombre, identification)</p>
---	--	-----------------------------	---

<p>14. Total des colis figurant sur le manifeste Destination :</p> <p>1. Bureau de douane</p> <p>2. Bureau de douane</p> <p>3. Bureau de douane</p>	<p>Nombre</p>	<p>15. Je certifie que les indications sous rubriques 1 à 14 ci-dessus sont exactes et complètes</p> <p>16. Lieu et date</p> <p>17. Signature du titulaire ou de son représentant</p> <p>.....</p> <p>.....</p>	<p>19. Bureau de douane de départ</p> <p>Signature de l'agent et timbre à date du bureau de douane</p> 
---	---------------	---	--

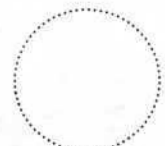
<p>20. Certificat de prise en charge (bureau de douane de départ ou de passage d'entrée)</p> <p><input type="checkbox"/> 21. Scelllements ou marques d'identification reconnus Intacts</p> <p>22. Délai de transit</p> <p>23. Enregistré par le bureau de douane de ..... sous le No .....</p> <p>24. Divers (Itinéraire fixé, bureau où le transport doit être présenté, etc.)</p> <p>.....</p> <p>25. Signature de l'agent et timbre à date du bureau de douane</p> 
---

**SOUCHE N° 2** (pages paires, vert)

**du CARNET TIR**

No

<p>1. Arrivée constatée par le bureau de douane de .....</p> <p>2. <input type="checkbox"/> Scelllements ou marques d'identification reconnus Intacts</p> <p>3. Déchargé ..... colis ou objets (comme stipulé sur le manifeste)</p> <p>4. Nouveaux scelllements apposés .....</p> <p>5. Réserves .....</p>	<p>6. Signature de l'agent et timbre à date du bureau de douane</p> 
--	---

<p><b>VOLET N° 2</b></p> <p>2. Bureau(x) de douane de départ</p> <p>1. .... 2. ....</p> <p>3. ....</p> <p>Pour usage officiel</p> <p>8. No(s) d'immatriculation du (des) véhicule(s) routier(s)</p> <p>9. Certificat(s) d'agrément (No et date)</p>	<p><b>1. CARNET TIR</b> No</p> <p>3. Délivré par (nom de l'association émettrice)</p> <p>4. Valable pour prise en charge par le bureau de douane de départ jusqu'au ..... Inclus</p> <p>5. Titulaire du carnet (nom, adresse, pays)</p> <p>6. Pays de départ ..... 7. Pays de destination .....</p> <p>10. Documents joints au manifeste</p>
---	--

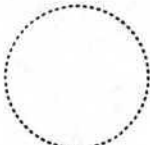
<p><b>MANIFESTE DE MARCHANDISES</b></p>		<p>11. a) Compartiment(s) de chargement ou conteneur(s) b) Marques et Nos des colis ou objets</p>	<p>12. Nombre et nature des colis ou objets ; désignation des marchandises</p>	<p>13. Poids brut en kg</p>	<p>18. Scelllements ou marques d'identification apposés, (nombre, identification)</p>
<p>14. Total des colis figurant sur le manifeste Destination :</p> <p>1. Bureau de douane</p> <p>2. Bureau de douane</p> <p>3. Bureau de douane</p>	<p>Nombre</p>	<p>15. Je certifie que les indications sous rubriques 1 à 14 ci-dessus sont exactes et complètes</p> <p>16. Lieu et date</p> <p>17. Signature du titulaire ou de son représentant</p>	<p>19. Bureau de douane de départ Signature de l'agent et timbre à date du bureau de douane</p> 		

<p>20. Certificat de prise en charge (bureau de douane de départ ou de passage d'entrée)</p> <p><input type="checkbox"/> 21. Scelllements ou marques d'identification reconnus Intacts</p> <p>22. Délai de transit</p> <p>23. Enregistré par le bureau de douane de ..... sous le No</p> <p>24. Divers (itinéraire fixé, bureau où le transport doit être présenté, etc.)</p> <p>25. Signature de l'agent et timbre à date du bureau de douane</p> 	<p>26. Certificat de décharge (bureau de douane de passage de sortie ou de destination)</p> <p><input type="checkbox"/> 27. Scelllements ou marques d'identification reconnus Intacts</p> <p>28. Nombre de colis déchargés</p> <p>29. Réserves</p> <p>30. Signature de l'agent et timbre à date du bureau de douane</p> 
--	---

Carnet TIR n°...





**VOLET DESTINÉ EXCLUSIVEMENT,  
en tant que de besoin, au bureau  
de douane de destination**



<b>VOLET N° 2 (rose)</b>		<b>1. CARNET TIR</b> <span style="float:right; border: 1px solid black; padding: 2px;">No</span>	
2. Bureau(x) de douane de départ		3. Délivré par (nom de l'association émettrice)	
1. .... 2. ....		4. Valable pour prise en charge par le bureau de douane de départ jusqu'au <span style="float:right">Inclus</span>	
3. ....		5. Titulaire du carnet (nom, adresse, pays)	
Pour usage officiel		6. Pays de départ <span style="float:right">7. Pays de destination</span>	
8. No(s) d'immatriculation du (des) véhicule(s) routier(s)		10. Documents joints au manifeste	
9. Certificat(s) d'agrément (No et date)			
<b>MANIFESTE DE MARCHANDISES</b>			
11. a) Compartiment(s) de chargement ou conteneur(s) b) Marques et Nos des colis ou objets	12. Nombre et nature des colis ou objets ; désignation des marchandises	13. Poids brut en kg	18. Scellements ou marques d'identification apposés, (nombre, identification)
14. Total des colis figurant sur le manifeste Destination :		15. Je certifie que les indications sous rubriques 1 à 14 ci-dessus sont exactes et complètes	
1. Bureau de douane	Nombre	16. Lieu et date	
2. Bureau de douane		17. Signature du titulaire ou de son représentant	
3. Bureau de douane		19. Bureau de douane de départ Signature de l'agent et timbre à date du bureau de douane	
20. Certificat de prise en charge (bureau de douane de départ ou de passage d'entrée)		26. Certificat de décharge (bureau de douane de passage de sortie ou de destination)	
<input type="checkbox"/> 21. Scellements ou marques d'identification reconnus intacts	22. Délai de transit	<input type="checkbox"/> 27. Scellements ou marques d'identification reconnus intacts	
23. Enregistré par le bureau de douane de _____ sous le No _____		28. Nombre de colis déchargés	
24. Divers (itinéraire fixé, bureau où le transport doit être présenté, etc.)		29. Réserves	
25. Signature de l'agent et timbre à date du bureau de douane		30. Signature de l'agent et timbre à date du bureau de douane	

### Procès-verbal de constat (jeune)

établi en application de l'article 25 de la Convention TIR  
(voir également les règles 13 à 17 relatives à l'utilisation du carnet TIR)

2. Bureau(x) de douane de départ		<b>2. CARNET TIR</b> <span style="float: right; border: 1px solid black; padding: 2px;">No</span>	
4. No(s) d'immatriculation du/des véhicule(s) routier(s) No(s) d'identification du/des conteneur(s)		3. Délivré par	
6. Le(s) scellement(s) douanier(s) est/sont intact(s) <input type="checkbox"/> non intact(s) <input type="checkbox"/>		5. Titulaire du carnet	
7. Le(s) compartiment(s) de chargement ou conteneur(s) est/sont intact(s) <input type="checkbox"/> non intact(s) <input type="checkbox"/>		8. Observations	
9. <input type="checkbox"/> Aucune marchandise ne semble manquer <input type="checkbox"/> Les marchandises désignées dans les rubriques 10 à 13 manquent (M) ou sont détruites (D) comme indiqué dans la rubrique 12			
10. a) Compartiment(s) de chargement ou conteneur(s) b) Marques et Nos des colis ou objets	11. Nombre et nature des colis ou objets ; désignation des marchandises	12. M ou D	13. Observations (Indiquer notamment les quantités manquantes ou détruites)
14. Date, lieu et circonstances de l'accident			
15. Mesures prises pour que l'opération TIR puisse se poursuivre <input type="checkbox"/> apposition de nouveaux scellements : nombre ..... caractéristiques ..... <input type="checkbox"/> transbordement des marchandises (voir rubrique 16 ci-après) <input type="checkbox"/> autres			
16. Si les marchandises ont été transbordées : caractéristiques du/des véhicule(s) routier(s) ou du/des conteneur(s) de substitution			
	No d'immatriculation	Agréé oui      non	No du certificat d'agrément
a) véhicule	.....	<input type="checkbox"/> <input type="checkbox"/>	..... / .....
	.....	<input type="checkbox"/> <input type="checkbox"/>	..... / .....
	No d'identification		
b) conteneur	.....	<input type="checkbox"/> <input type="checkbox"/>	..... / .....
	.....	<input type="checkbox"/> <input type="checkbox"/>	..... / .....
17. Autorité ayant établi le présent procès-verbal		18. Visa du prochain bureau de douane touché par le transport TIR	



## RULES REGARDING THE USE OF THE TIR CARNET

### A. General

1. **Issue** : The TIR carnet may be issued either in the country of departure or in the country in which the holder is established or resident.
2. **Language** : The TIR carnet is printed in French except for page 1 of the cover where the items are also printed in English ; this page is a translation of the « Rules regarding the use of the TIR carnet » given in French on page 2 of the cover. Additional sheets giving a translation of the printed text may also be inserted.
3. **Validity** : The TIR carnet remains valid until the completion of the TIR operation at the Customs office of destination, provided that it has been taken under Customs control at the Customs office of departure within the time-limit set by the issuing association (item 1 of page 1 of the cover and item 4 of the vouchers).
4. **Number of carnets** : Only one TIR carnet <sup>need</sup> may be required for a combination of vehicles (coupled vehicles) or for several containers loaded either on a single vehicle or on a combination of vehicles (see also rule 10 (d) below).
5. **Number of Customs offices of departure and Customs offices of destination** : Transport under cover of a TIR carnet may involve several Customs offices of departure and destination, but, unless otherwise authorized :
  - (a) the Customs offices of departure must be situated in the same country ;
  - (b) the Customs offices of destination may not be situated in more than two countries ;
  - (c) the total number of Customs offices of departure and destination may not exceed four (see also rule 10 (e) below).
6. **Number of forms** : Where there is only one Customs office of departure, and one Customs office of destination, the TIR carnet must contain at least 2 sheets for the country of departure, 3 sheets for the country of destination and 2 sheets for each country traversed. For each additional Customs office of departure 2 extra sheets and for each additional Customs office of destination 3 extra sheets shall be required ; in addition, there must be 2 more sheets if the Customs offices of destination are situated in two different countries.
7. **Presentation at Customs offices** : The TIR carnet shall be presented with the road vehicle, combination of vehicles, or container(s) at each Customs office of departure, Customs office *en route* and Customs office of destination. At the last Customs office of departure, the Customs Officer shall sign and date stamp item 19 below the manifest on all vouchers to be used on the remainder of the journey.

### B. How to fill in the TIR carnet

8. **Erasures, over-writing** : No erasures or over-writing shall be made on the TIR carnet. Any corrections shall be made by crossing out the incorrect particulars and adding, if necessary, the required particulars. Any change shall be initialled by the person making it and endorsed by the Customs authorities.
9. **Information concerning registration** : When national legislation does not provide for registration of trailers and semi-trailers, the identification or manufacturer's no. shall be shown instead of the registration no.
10. **The manifest** :
  - (a) The manifest must be completed in the language of the country of departure, unless the Customs authorities allow another language to be used. The Customs authorities of the other countries traversed reserve the right to require its translation into their own language. In order to avoid delays which might ensue from this requirement, carriers are advised to supply the driver of the vehicle with the requisite translations.
  - (b) **The information on the manifest should be typed or multicopied in such a way as to be clearly legible on all the sheets. Illegible sheets will not be accepted by the Customs authorities.**
  - (c) When there is not enough space in the manifest to enter all the goods carried, separate sheets of the same model as the manifest or commercial documents providing all the information required by the manifest may be attached to the vouchers. In such cases, all the vouchers must contain the following particulars :
    - (i) the number of sheets attached (box 10)
    - (ii) the number and type of packages or articles and the total gross weight of the goods listed on the attached sheets (boxes 11 to 13).
  - (d) When the TIR carnet covers a combination of vehicles or several containers, the contents of each vehicle or each container shall be indicated separately on the manifest. This information shall be preceded by the registration no. of the vehicle or the identification no. of the container (item 11 of the manifest).
  - (e) Likewise, if there are several Customs offices of departure or of destination, the entries concerning the goods taken under Customs control at, or intended for, each Customs office shall be clearly separated from each other on the manifest.
11. **Packing lists, photographs, plans, etc.** : When such documents are required by the Customs authorities for the identification of heavy or bulky goods, they shall be endorsed by the Customs authorities and attached to page 2 of the cover of the carnet. In addition, a reference shall be made to these documents in box 10 of all vouchers.
12. **Signature** : All vouchers (items 16 and 17) must be dated and signed by the holder of the TIR carnet or his agent.

### C. Incidents or accidents

13. In the event of Customs seals being broken or goods being destroyed or damaged by accident *en route* the carrier shall immediately contact the Customs authorities, if there are any near at hand, or, if not, any other competent authorities of the country he is in. The authorities concerned shall draw up with the minimum delay the certified report which is contained in the TIR carnet.
14. In the event of an accident necessitating transfer of the load to another vehicle or another container, this transfer may be carried out only in the presence of one of the authorities mentioned in rule 13 above. The said authority shall draw up the certified report. Unless the carnet carries the words « Heavy or bulky goods », the vehicle or container substituted must be one approved for the transport of goods under Customs seals. Furthermore, it shall be sealed and details of the seal affixed shall be indicated in the certified report. However, if no approved vehicle or container is available, the goods may be transferred to an unapproved vehicle or container; provided it affords adequate safeguards. In the latter event, the Customs authorities of succeeding countries shall judge whether they, too, can allow the transport under cover of the TIR carnet to continue in that vehicle or container.
15. In the event of imminent danger necessitating immediate unloading of the whole or of part of the load, the carrier may take action on his own initiative without requesting, or waiting for action by the authorities mentioned in rule 13 above. It shall then be for him to furnish proof that he was compelled to take such action in the interests of the vehicle or container or of the load and, as soon as he has taken such preventive measures as the emergency may require, he shall notify one of the authorities mentioned in rule 13 above in order that the facts may be verified, the load checked, the vehicle or container sealed and the certified report drawn up.
16. The certified report shall remain attached to the TIR carnet until the Customs office of destination is reached.
17. In addition to the model form inserted in the TIR carnet itself, associations are recommended to furnish carriers with a supply of certified report forms in the language or languages of the countries of transit.





## RULES REGARDING THE USE OF THE TIR CARNET

### A. General

1. **Issue:** The TIR carnet may be issued either in the country of departure or in the country in which the holder is established or resident.
2. **Language:** The TIR carnet is printed in French except for page 1 of the cover where the items are also printed in English; this page is a translation of the « Rules regarding the use of the TIR carnet » given in French on page 2 of the cover. Additional sheets giving a translation of the printed text may also be inserted.
3. **Validity:** The TIR carnet remains valid until the completion of the TIR operation at the Customs office of destination, provided that it has been taken under Customs control at the Customs office of departure within the time-limit set by the issuing association (item 1 of page 1 of the cover and item 4 of the vouchers).
4. **Number of carnets:** Only one TIR carnet <sup>need</sup> shall be required for a combination of vehicles (coupled vehicles) or for several containers loaded either on a single vehicle or on a combination of vehicles (see also rule 10 (d) below).
5. **Number of Customs offices of departure and Customs offices of destination:** Transport under cover of a TIR carnet may involve several Customs offices of departure and destination, but, unless otherwise authorized:
  - (a) the Customs offices of departure must be situated in the same country;
  - (b) the Customs offices of destination may not be situated in more than two countries;
  - (c) the total number of Customs offices of departure and destination may not exceed four (see also rule 10 (e) below).
6. **Number of forms:** Where there is only one Customs office of departure, and one Customs office of destination, the TIR carnet must contain at least 2 sheets for the country of departure, 3 sheets for the country of destination and 2 sheets for each country traversed. For each additional Customs office of departure 2 extra sheets and for each additional Customs office of destination 3 extra sheets shall be required; in addition, there must be 2 more sheets if the Customs offices of destination are situated in two different countries.
7. **Presentation at Customs offices:** The TIR carnet shall be presented with the road vehicle, combination of vehicles, or container(s) at each Customs office of departure, Customs office *en route* and Customs office of destination. At the last Customs office of departure, the Customs Officer shall sign and date stamp item 19 below the manifest on all vouchers to be used on the remainder of the journey.

### B. How to fill in the TIR carnet

8. **Erasures, over-writing:** No erasures or over-writing shall be made on the TIR carnet. Any corrections shall be made by crossing out the incorrect particulars and adding, if necessary, the required particulars. Any change shall be initialled by the person making it and endorsed by the Customs authorities.
9. **Information concerning registration:** When national legislation does not provide for registration of trailers and semi-trailers, the identification or manufacturer's no. shall be shown instead of the registration no.
10. **The manifest:**
  - (a) The manifest must be completed in the language of the country of departure, unless the Customs authorities allow another language to be used. The Customs authorities of the other countries traversed reserve the right to require its translation into their own language. In order to avoid delays which might ensue from this requirement, carriers are advised to supply the driver of the vehicle with the requisite translations.
  - (b) **The information on the manifest should be typed or multicopied in such a way as to be clearly legible on all the sheets. Illegible sheets will not be accepted by the Customs authorities.**
  - (c) When there is not enough space in the manifest to enter all the goods carried, separate sheets of the same model as the manifest or commercial documents providing all the information required by the manifest may be attached to the vouchers. In such cases, all the vouchers must contain the following particulars:
    - (i) the number of sheets attached (box 10)
    - (ii) the number and type of packages or articles and the total gross weight of the goods listed on the attached sheets (boxes 11 to 13).
  - (d) When the TIR carnet covers a combination of vehicles or several containers, the contents of each vehicle or each container shall be indicated separately on the manifest. This information shall be preceded by the registration no. of the vehicle or the identification no. of the container (item 11 of the manifest).
  - (e) Likewise, if there are several Customs offices of departure or of destination, the entries concerning the goods taken under Customs control at, or intended for, each Customs office shall be clearly separated from each other on the manifest.
11. **Packing lists, photographs, plans, etc.:** When such documents are required by the Customs authorities for the identification of heavy or bulky goods, they shall be endorsed by the Customs authorities and attached to page 2 of the cover of the carnet. In addition, a reference shall be made to these documents in box 10 of all vouchers.
12. **Signature:** All vouchers (items 16 and 17) must be dated and signed by the holder of the TIR carnet or his agent.

### C. Incidents or accidents

13. In the event of Customs seals being broken or goods being destroyed or damaged by accident *en route* the carrier shall immediately contact the Customs authorities, if there are any near at hand, or, if not, any other competent authorities of the country he is in. The authorities concerned shall draw up with the minimum delay the certified report which is contained in the TIR carnet.
14. In the event of an accident necessitating transfer of the load to another vehicle or another container, this transfer may be carried out only in the presence of one of the authorities mentioned in rule 13 above. The said authority shall draw up the certified report. Unless the carnet carries the words « Heavy or bulky goods », the vehicle or container substituted must be one approved for the transport of goods under Customs seals. Furthermore, it shall be sealed and details of the seal affixed shall be indicated in the certified report. However, if no approved vehicle or container is available, the goods may be transferred to an unapproved vehicle or container; provided it affords adequate safeguards. In the latter event, the Customs authorities of succeeding countries shall judge whether they, too, can allow the transport under cover of the TIR carnet to continue in that vehicle or container.
15. In the event of imminent danger necessitating immediate unloading of the whole or of part of the load, the carrier may take action on his own initiative without requesting, or waiting for action by the authorities mentioned in rule 13 above. It shall then be for him to furnish proof that he was compelled to take such action in the interests of the vehicle or container or of the load and, as soon as he has taken such preventive measures as the emergency may require, he shall notify one of the authorities mentioned in rule 13 above in order that the facts may be verified, the load checked, the vehicle or container sealed and the certified report drawn up.
16. The certified report shall remain attached to the TIR carnet until the Customs office of destination is reached.
17. In addition to the model form inserted in the TIR carnet itself, associations are recommended to furnish carriers with a supply of certified report forms in the language or languages of the countries of transit.



FOR AFGHANISTAN :  
POUR L'AFGHANISTAN :  
ЗА АФГАНИСТАН:

FOR ALBANIA :  
POUR L'ALBANIE :  
ЗА АЛБАНИЈУ:

FOR ALGERIA :  
POUR L'ALGERIE :  
ЗА АЛЖИР:

FOR ARGENTINA :  
POUR L'ARGENTINE :  
ЗА АРГЕНТИНУ:

FOR AUSTRALIA :  
POUR L'AUSTRALIE :  
ЗА АВСТРАЛИЮ:

FOR AUSTRIA :  
POUR L'AUTRICHE :  
ЗА АВСТРИЮ:

*Rudolf Burtens* 27 of April, 1947  
subject to ratification

FOR THE BAHAMAS :  
POUR LES BAHAMAS :  
ЗА БАГАМСКИЕ ОСТРОВА:

FOR BAHRAIN :  
POUR BAHREÏN :  
ЗА БАХРЕЙН:

FOR BANGLADESH :  
POUR LE BANGLADESH :  
ЗА БАНГЛАДЕШ:

FOR BARBADOS :  
POUR LA BARBADE :  
ЗА БАРЕБАДОС:

FOR BELGIUM :  
POUR LA BELGIQUE :  
ЗА БЕЛЬГИЮ:

*John ... 22 - XII - 7*

*Sous réserve de ratification*

FOR BENIN :  
POUR LE BENIN :  
ЗА НАРОДНУЮ РЕСПУБЛИКУ БЕНИН:

FOR BHUTAN :

POUR LE BHOUTAN :

ЗА БУТАН:

FOR BOLIVIA :

POUR LA BOLIVIE :

ЗА БОЛИВИЮ:

FOR BOTSWANA :

POUR LE BOTSWANA :

ЗА БОТСВАНУ:



FOR BRAZIL :  
POUR LE BRESIL :  
ЗА БРАЗИЛИЮ:

FOR BULGARIA :  
POUR LA BULGARIE :  
ЗА БОЛГАРИЮ:

FOR BURMA :  
POUR LA BIRMANIE :  
ЗА БИРМУ:

FOR BURUNDI :

POUR LE BURUNDI :

ЗА БУРУНДИ:

FOR THE BYELORUSSIAN SOVIET SOCIALIST REPUBLIC :

POUR LA REPUBLIQUE SOCIALISTE SOVIETIQUE DE BIELORUSSIE :

ЗА БЕЛОРУССКУЮ СОВЕТСКЮЮ СОЦИАЛИСТИЧЕСКУЮ РЕСПУБЛИКУ:

FOR CAMBODIA :

POUR LE CAMBODGE :

ЗА КАМБОДЖУ:

FOR CANADA :  
POUR LE CANADA :  
ЗА КАНАДУ:

FOR CAPE VERDE :  
POUR LE CAP-VERT :  
ЗА ОСТРОВА ЗЕЛЕНОГО МЫСА:

FOR THE CENTRAL AFRICAN REPUBLIC :  
POUR LA REPUBLIQUE CENTRAFRICAINE :  
ЗА ЦЕНТРАЛЬНОАФРИКАНСКУЮ РЕСПУБЛИКУ:

FOR CHAD :

POUR LE TCHAD :

ЗА ЧАД:

FOR CHILE :

POUR LE CHILI :

ЗА ЧИЛИ:

FOR CHINA :

POUR LA CHINE :

ЗА КИТАЙ:

FOR COLOMBIA :  
POUR LA COLOMBIE :  
ЗА КОЛУМБИЮ:

FOR THE COMOROS :  
POUR LES COMORES :  
ЗА КОМОРСКИЕ ОСТРОВА:

FOR THE CONGO :  
POUR LE CONGO :  
ЗА КОНГО :

FOR COSTA RICA :  
POUR LE COSTA RICA :  
ЗА КОСТА-РИКУ :

FOR CUBA :  
POUR CUBA :  
ЗА КУБУ :

FOR CYPRUS :  
POUR CHYPRE :  
ЗА КИПР :

FOR CZECHOSLOVAKIA :  
POUR LA TCHECOSLOVAQUIE :  
ЗА ЧЕХОСЛОВАКИЮ :

FOR THE DEMOCRATIC PEOPLE'S REPUBLIC OF KOREA :  
POUR LA REPUBLIQUE POPULAIRE DEMOCRATIQUE DE COREE :  
ЗА КОРЕЙСКУЮ НАРОДНО-ДЕМОКРАТИЧЕСКУЮ РЕСПУБЛИКУ :

FOR THE DEMOCRATIC REPUBLIC OF VIET-NAM :  
POUR LA REPUBLIQUE DEMOCRATIQUE DU VIET-NAM :  
ЗА ДЕМОКРАТИЧЕСКУЮ РЕСПУБЛИКУ ВЬЕТНАМ :

FOR DEMOCRATIC YEMEN :

POUR LE YEMEN DEMOCRATIQUE :

ЗА ДЕМОКРАТИЧЕСКИЙ ЙЕМЕН :

FOR DENMARK :

POUR LE DANEMARK :

ЗА ДАНИЮ :

*December 21<sup>st</sup> 1976*

*H. S. Kinsley*

FOR THE DOMINICAN REPUBLIC :

POUR LA REPUBLIQUE DOMINICAINE :

ЗА ДОМИНИКАНСКУЮ РЕСПУБЛИКУ :



FOR ECUADOR :  
POUR L'EQUATEUR :  
ЗА ЭКВАДОР :

FOR EGYPT :  
POUR L'EGYPTE :  
ЗА ЕГИПЕТ :

FOR EL SALVADOR :  
POUR EL SALVADOR :  
ЗА САЛЬВАДОР :

FOR EQUATORIAL GUINEA :

POUR LA GUINEE EQUATORIALE :

ЗА ЭКВАТОРИАЛЬНУЮ ГВИНЕЮ :

FOR ETHIOPIA :

POUR L'ETHIOPIE :

ЗА ЭФИОПИЮ :

FOR FIJI :

POUR FIDJI :

ЗА ФИДЖИ :

FOR FINLAND :  
POUR LA FINLANDE :  
ЗА ФИНЛЯНДИЮ :

28/12-76

*h. - G. G. G.*

FOR FRANCE :  
POUR LA FRANCE :  
ЗА ФРАНЦИЮ :

30. XII 1976

*Remanfaure*

FOR GABON :  
POUR LE GABON :  
ЗА ГАБОН :

FOR GAMBIA :

POUR LA GAMBIE :

ЗА ГАМБИЮ :

FOR THE GERMAN DEMOCRATIC REPUBLIC :

POUR LA REPUBLIQUE DEMOCRATIQUE ALLEMANDE :

ЗА ГЕРМАНСКУЮ ДЕМОКРАТИЧЕСКУЮ РЕСПУБЛИКУ :

FOR GERMANY, FEDERAL REPUBLIC OF :

POUR L'ALLEMAGNE, REPUBLIQUE FEDERALE D' :

ЗА ФЕДЕРАТИВНУЮ РЕСПУБЛИКУ ГЕРМАНИЯ :

*sous réserve de ratification*

*Otto Barton von Skampf*

*30.12.1976*

FOR GHANA :  
POUR LE GHANA :  
ЗА ГАНУ :

FOR GREECE :  
POUR LA GRECE :  
ЗА ГРЕЦИЮ :

Geneva, 30 December 1976  
Subject to ratification

Ametaxan

FOR GRENADA :  
POUR LA GRENADE :  
ЗА ГРАНАДУ :

FOR GUATEMALA :

POUR LE GUATEMALA :

ЗА ГВАТЕМАЛУ :

FOR GUINEA :

POUR LA GUINEE :

ЗА ГВИНЕЮ :

FOR GUINEA-BISSAU :

POUR LA GUINEE-BISSAU :

ЗА ГВИНЕЮ-БИСАУ :

FOR GUYANA :  
POUR LA GUYANE :  
ЗА ГВИАНУ :

FOR HAITI :  
POUR HAÏTI :  
ЗА ГАИТИ :

FOR THE HOLY SEE :  
POUR LE SAINT-SIEGE :  
ЗА СВЯТЕЙШИЙ ПРЕСТОЛ :

FOR HONDURAS :  
POUR LE HONDURAS :  
ЗА ГОНДУРАС :

FOR HUNGARY :  
POUR LA HONGRIE :  
ЗА ВЕНГРИЮ :

*Krusch G.*  
23. 11. 1944.

FOR ICELAND :  
POUR L'ISLANDE :  
ЗА ИСЛАНДИЮ :



FOR INDIA :  
POUR L'INDE :  
ЗА ИНДИЮ :

FOR INDONESIA :  
POUR L'INDONESIE :  
ЗА ИНДОНЕЗИЮ :

FOR IRAN :  
POUR L'IRAN :  
ЗА ИРАН :

FOR IRAQ :  
POUR L'IRAK :  
ЗА ИРАК :

FOR IRELAND :  
POUR L'IRLANDE :  
ЗА ИРЛАНДИЮ:

Anne Anderson - Wheeler  
30/12/76  
subject to ratification.

FOR ISRAEL :  
POUR ISRAËL :  
ЗА ИЗРАИЛЬ :

FOR ITALY :  
POUR L'ITALIE :  
ЗА ИТАЛИЮ :

*Amelito Ruffino*  
*Secrétaire de ratification*  
*28 décembre 1976*

FOR THE IVORY COAST :  
POUR LA COTE-d'IVOIRE :  
ЗА БЕРЕГ СЛОНОВОЙ КОСТИ :

FOR JAMAICA :  
POUR LA JAMAÏQUE :  
ЗА ЯМАЙКУ :

FOR JAPAN :  
POUR LE JAPON :  
ЗА ЯПОНИЮ :

FOR JORDAN :  
POUR LA JORDANIE :  
ЗА ИОРДАНИЮ :

FOR KENYA :  
POUR LE KENYA :  
ЗА КЕНИЮ :

FOR KUWAIT :  
POUR LE KOWEÏT :  
ЗА КУВЕЙТ :

FOR LAOS :  
POUR LE LAOS :  
ЗА ЛАОС :

FOR LEBANON :  
POUR LE LIBAN :  
ЗА ЛИБАН :

FOR LESOTHO :  
POUR LE LESOTHO :  
ЗА ЛЕСОТО :

FOR LIBERIA :  
POUR LE LIBERIA :  
ЗА ЛИБЕРИЮ :

FOR THE LIBYAN ARAB REPUBLIC :  
POUR LA REPUBLIQUE ARABE LIBYENNE :  
ЗА ЛИВИЙСКЮ АРАБСКЮ РЕСПУБЛИКУ :

FOR LIECHTENSTEIN :  
POUR LE LIECHTENSTEIN :  
ЗА ЛИХТЕНШТЕЙН :

FOR LUXEMBOURG :  
POUR LE LUXEMBOURG :  
ЗА ЛЮКСЕМБУРГ :

*Jacqueline Ancel-Jemmes* 23 XII 1955  
*sous réserve de ratification*

FOR MADAGASCAR :  
POUR MADAGASCAR :  
ЗА МАДАГАСКАР :

FOR MALAWI :  
POUR LE MALAWI :  
ЗА МАЛАВИ :

FOR MALAYSIA :  
POUR LA MALAISIE :  
ЗА МАЛАЙСКУЮ ФЕДЕРАЦИЮ :

FOR THE MALDIVES :  
POUR LES MALDIVES :  
ЗА МАЛЬДИВЫ :



FOR MALI :  
POUR LE MALI :  
ЗА МАЛИ :

FOR MALTA :  
POUR MALTE :  
ЗА МАЉТУ :

FOR MAURITANIA :  
POUR LA MAURITANIE :  
ЗА МАВРИТАНИЮ :

FOR MAURITIUS :

POUR MAURICE :

ЗА МАВРИКІЇ :

FOR MEXICO :

POUR LE MEXIQUE :

ЗА МЕКЦИКУ :

FOR MONACO :

POUR MONACO :

ЗА МОНАКО :

FOR MONGOLIA :  
POUR LA MONGOLIE :  
ЗА МОНГОЛИЯ :

FOR MOROCCO :  
POUR LE MAROC :  
ЗА МАРОККО :

15 octobre 1976

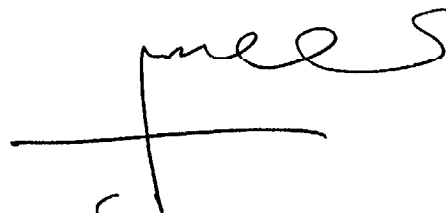
A handwritten signature in cursive script, appearing to be 'paul S', written over a horizontal line.

Sans réserve de ratification.

FOR MOZAMBIQUE :  
POUR LE MOZAMBIQUE :  
ЗА МОЗАМБИК :

FOR NAURU :  
POUR NAURU :  
ЗА НАУРУ :

FOR NEPAL :  
POUR LE NEPAL :  
ЗА НЕПАЛ :

FOR THE NETHERLANDS :  
POUR LES PAYS-BAS :  
ЗА НИДЕРЛАНДЫ :

*C. A. van der Klaauw*  
28/12/1976 (sous réserve de ratification)

FOR NEW ZEALAND :  
POUR LA NOUVELLE-ZELANDE :  
ЗА НОВУЮ ЗЕЛАНДИЮ :

FOR NICARAGUA :  
POUR LE NICARAGUA :  
ЗА НИКАРАГУА :

FOR THE NIGER :  
POUR LE NIGER :  
ЗА НИГЕР :

FOR NIGERIA :

POUR LA NIGERIA :

ЗА НИГЕРИЯ :

FOR NORWAY :

POUR LA NORVEGE :

ЗА НОРВЕГИЯ :

FOR OMAN :

POUR L'OMAN :

ЗА ОМАН :

FOR PAKISTAN :  
POUR LE PAKISTAN :  
ЗА ПАКИСТАН :

FOR PANAMA :  
POUR LE PANAMA :  
ЗА ПАНАМУ :

FOR PAPUA NEW GUINEA :  
POUR LA PAPOUASIE-NOUVELLE-GUINEE :  
ЗА ПАПУА-НОВУЮ ГВИНЕЮ :

FOR PARAGUAY :

POUR LE PARAGUAY :

ЗА ПАРАГВАЙ :

FOR PERU :

POUR LE PEROU :

ЗА ПЕРУ :

FOR THE PHILIPPINES :

POUR LES PHILIPPINES :

ЗА ФИЛИППИНЫ :



FOR POLAND :  
POUR LA POLOGNE :  
ЗА ПОЛЬШУ :

FOR PORTUGAL :  
POUR LE PORTUGAL :  
ЗА ПОРТУГАЛИЮ :

FOR QATAR :  
POUR LE QATAR :  
ЗА КАТАР :

FOR THE REPUBLIC OF KOREA :  
POUR LA REPUBLIQUE DE COREE :  
ЗА КОРЕЙСКУЮ РЕСПУБЛИКУ :

FOR THE REPUBLIC OF SOUTH VIET-NAM :  
POUR LA REPUBLIQUE DU SUD-VIET-NAM :  
ЗА РЕСПУБЛИКУ ЮЖНЫЙ ВЬЕТНАМ :

FOR ROMANIA :  
POUR LA ROUMANIE :  
ЗА РУМЫНИЮ :

FOR RWANDA :  
POUR LE RWANDA :  
ЗА РУАНДУ :

FOR SAN MARINO :  
POUR SAINT-MARIN :  
ЗА САН-МАРИНО :

FOR SAO TOME AND PRINCIPE :  
POUR SAO TOME-ET-PRINCIPE :  
ЗА САН-ТОМЕ И ПРИНЦИПИ :

FOR SAUDI ARABIA :  
POUR L'ARABIE SAOUDITE :  
ЗА САУДОВСКЮ АРАВИЮ :

FOR SENEGAL :  
POUR LE SENEGAL :  
ЗА СЕНЕГАЛ :

FOR SIERRA LEONE :  
POUR LE SIERRA LEONE :  
ЗА СЪЕРРА-ЛЕОНЕ :

FOR SINGAPORE :  
POUR SINGAPOUR :  
ЗА СИНГАПУР :

FOR SOMALIA :  
POUR LA SOMALIE :  
ЗА СОМАЛИИ :

FOR SOUTH AFRICA :  
POUR L'AFRIQUE DU SUD :  
ЗА ЮЖНУЮ АФРИКУ :

FOR SPAIN :  
POUR L'ESPAGNE :  
ЗА ИСПАНИЮ :

FOR SRI LANKA :  
POUR SRI LANKA :  
ЗА ШРИ ЛАНКА :

FOR THE SUDAN :  
POUR LE SOUDAN :  
ЗА СУДАН :

FOR SURINAM :  
POUR LE SURINAM :  
ЗА СУРИНАМ :

FOR SWAZILAND :  
POUR LE SOUAZILAND :  
ЗА СВАЗИЛЕНДИ :

FOR SWEDEN :  
POUR LA SUEDE :  
ЗА ШВЕЦІЮ :

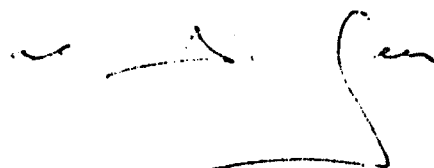

17. 12. 76.

FOR SWITZERLAND :  
POUR LA SUISSE :  
ЗА ШВЕЙЦАРИЮ :



4.8.1976

*sous réserve de ratification*

FOR THE SYRIAN ARAB REPUBLIC :  
POUR LA REPUBLIQUE ARABE SYRIENNE :  
ЗА СИРИЙСКУЮ АРАБСКУЮ РЕСПУБЛИКУ :

FOR THAILAND :  
POUR LA THAÏLANDE :  
ЗА ТАИЛАНД :



**FOR TOGO :**  
**POUR LE TOGO :**  
**ЗА ТОГО :**

**FOR TONGA :**  
**POUR LES TONGA :**  
**ЗА ТОНГА :**

**FOR TRINIDAD AND TOBAGO :**  
**POUR LA TRINITE-ET-TOBAGO :**  
**ЗА ТРИНИДАД И ТОБАГО :**

FOR TUNISIA :

POUR LA TUNISIE :

ЗА ТУНИС :

*M. Fadul*

*le 11/6/76.*

FOR TURKEY :

POUR LA TURQUIE :

ЗА ТУРЦИЮ :

FOR UGANDA :

POUR L'UGANDA :

ЗА УГАНДУ :

FOR THE UKRAINIAN SOVIET SOCIALIST REPUBLIC :  
POUR LA REPUBLIQUE SOCIALISTE SOVIETIQUE D'UKRAINE :  
ЗА УКРАИНСКУЮ СОВЕТСКУЮ СОЦИАЛИСТИЧЕСКУЮ РЕСПУБЛИКУ :

FOR THE UNION OF SOVIET SOCIALIST REPUBLICS :  
POUR L'UNION DES REPUBLIQUES SOCIALISTES SOVIETIQUES :  
ЗА СОЮЗ СОВЕТСКИХ СОЦИАЛИСТИЧЕСКИХ РЕСПУБЛИК :

FOR THE UNITED ARAB EMIRATES :  
POUR LES EMIRATS ARABES UNIS :  
ЗА ОБЪЕДИНЕННЫЕ АРАБСКИЕ ЭМИРАТЫ :

FOR THE UNITED KINGDOM OF GREAT BRITAIN AND NORTHERN IRELAND :  
POUR LE ROYAUME-UNI DE GRANDE-BRETAGNE ET D'IRLANDE DU NORD :  
ЗА СОЕДИНЕННОЕ КОРОЛЕВСТВО ВЕЛИКОБРИТАНИИ И СЕВЕРНОЙ ИРЛАНДИИ :

*James Bottomley*

*22.12.76*

*Subject to ratification*

FOR THE UNITED REPUBLIC OF CAMEROON :  
POUR LA REPUBLIQUE-UNIE DU CAMEROUN :  
ЗА ОБЪЕДИНЕННУЮ РЕСПУБЛИКУ КАМЕРУН :

FOR THE UNITED REPUBLIC OF TANZANIA :  
POUR LA REPUBLIQUE-UNIE DE TANZANIE :  
ЗА ОБЪЕДИНЕННУЮ РЕСПУБЛИКУ ТАНЗАНИЯ :

FOR THE UNITED STATES OF AMERICA :  
POUR LES ETATS-UNIS D'AMERIQUE :  
ЗА СОЕДИНЕННЫЕ ШТАТЫ АМЕРИКИ :

FOR THE UPPER VOLTA :  
POUR LA HAUTE-VOLTA :  
ЗА ВЕРХНЮЮ ВОЛЬТУ :

FOR URUGUAY :  
POUR L'URUGUAY :  
ЗА УРУГВАЙ :

FOR VENEZUELA :  
POUR LE VENEZUELA :  
ЗА ВЕНЕСУЭЛЮ :

FOR WESTERN SAMOA :  
POUR LE SAMOA-OCCIDENTAL :  
ЗА ЗАПАДНОЕ САМОА :

FOR YEMEN :  
POUR LE YEMEN :  
ЗА ЙЕМЕН :

FOR YUGOSLAVIA :  
POUR LA YOUGOSLAVIE :  
ЗА ЮГОСЛАВИЈУ :

*Laloumy*

28-IV-1970

FOR ZAIRE :  
POUR LE ZAÏRE :  
ЗА ЗАИР :

FOR ZAMBIA :  
POUR LA ZAMBIE :  
ЗА ЗАМБИЈА :

FOR THE EUROPEAN ECONOMIC COMMUNITY :

POUR LA COMMUNAUTE ECONOMIQUE EUROPEENNE :

ЗА ЕВРОПЕЙСКОЕ ЭКОНОМИЧЕСКОЕ СООБЩЕСТВО :

*L. Degeyde*, 30.12.76



I hereby certify that the foregoing text is a true copy of the Customs Convention on the International Transport of Goods under Cover of TIR Carnets (TIR Convention) with annexes, concluded at Geneva on 14 November 1975, the original of which is deposited with the Secretary-General of the United Nations.

Je certifie que le texte qui précède est une copie conforme de la Convention douanière relative au transport international de marchandises sous le couvert de carnets TIR (Convention TIR), avec annexes, conclue à Genève le 14 novembre 1975 dont l'original se trouve déposé auprès du Secrétaire général de l'Organisation des Nations Unies.

*For the Secretary-General:  
The Legal Counsel*



*Pour le Secrétaire général :  
Le Conseiller juridique*

United Nations, New York,  
19 May 1978

Organisation des Nations Unies, New York,  
19 mai 1978

Certified true copy XI.A.16  
Copie certifiée conforme XI.A.16  
February 2005