

24 February 2014

Соглашение

О принятии единообразных технических предписаний для колесных транспортных средств, предметов оборудования и частей, которые могут быть установлены и/или использованы на колесных транспортных средствах, и об условиях взаимного признания официальных утверждений, выдаваемых на основе этих предписаний*

(Пересмотр 2, включающий поправки, вступившие в силу 16 октября 1995 года)

Добавление 28: Правила № 29

Пересмотр 1 – Поправка 3

Дополнение 2 к поправкам серии 02 – Дата вступления в силу: 13 февраля 2014 года

Единообразные предписания, касающиеся официального утверждения транспортных средств в отношении защиты лиц, находящихся в кабине грузового транспортного средства



ОРГАНИЗАЦИЯ ОБЪЕДИНЕННЫХ НАЦИЙ

* Прежнее название Соглашения: Соглашение о принятии единообразных условий официального утверждения и о взаимном признании официального утверждения предметов оборудования и частей механических транспортных средств, совершено в Женеве 20 марта 1958 года.

GE.14-20963 (R) 050514 080514



* 1 3 2 0 9 6 3 *

Просьба отправить на вторичную переработку 



Пункт 5.3.1 изменить следующим образом:

"5.3.1 После проведения каждого из испытаний, упомянутых в пункте 5.2 выше, ... для проверки остаточного пространства. В качестве альтернативы испытываемому манекену, определенному в добавлении 2 к приложению 3, может использоваться мужской манекен 50-го процентиля "Hybrid" II или III (с измерительными приборами или без них), описание которого приведено в Правилах № 94".

Приложение 3

Добавление 2

Рисунок изменить следующим образом:

"

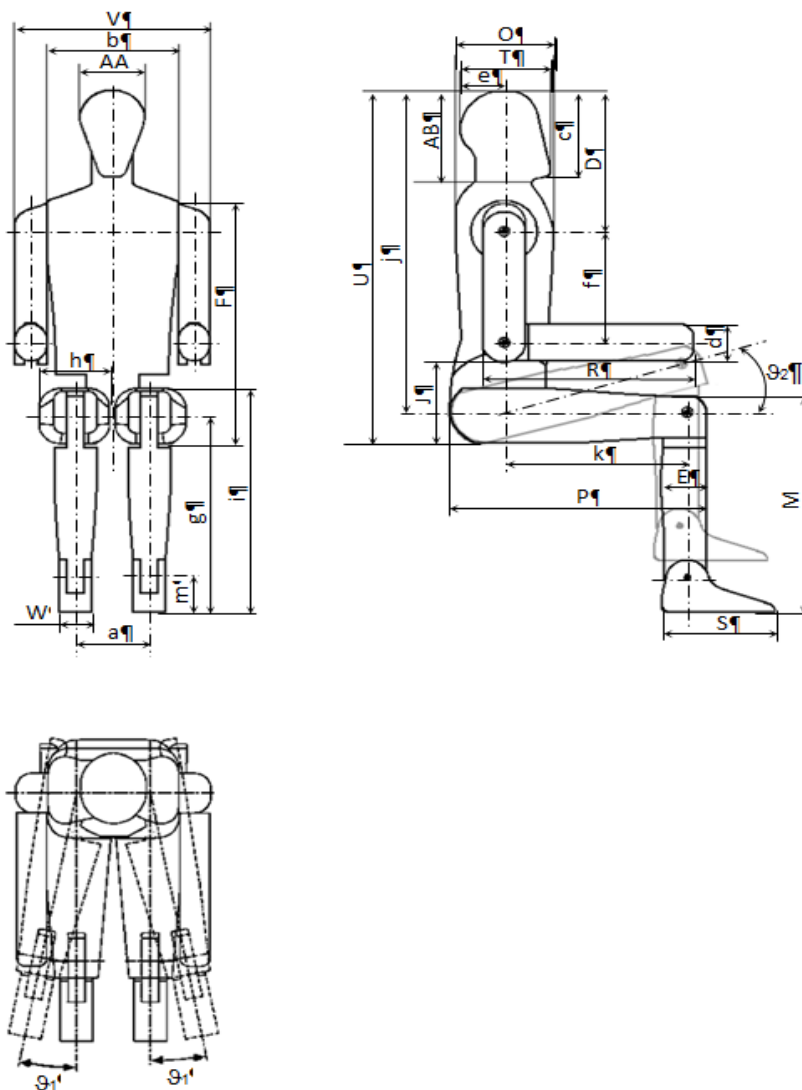

"

Таблицу изменить следующим образом:

"

Размеры: см

ϑ_1	Поперечное вращение ног		20°
ϑ_2	Направленное вверх вращение ног		45°

"
