



Европейская экономическая комиссия

Комитет по внутреннему транспорту

Всемирный форум для согласования правил в области транспортных средств

160-я сессия

Женева, 25–28 июня 2013 года

Пункт 4.6.2 предварительной повестки дня

**Соглашение 1958 года – Рассмотрение проектов поправок к правилам,
представленных GRSP**

Предложение по дополнению 2 к поправкам серии 02 к Правилам № 29 (кабины грузовых транспортных средств)

Представлено Рабочей группой по пассивной безопасности*

Воспроизведенный ниже текст был принят Рабочей группой по пассивной безопасности (GRSP) на ее пятьдесят второй сессии. В его основу положен документ ECE/TRANS/WP.29/GRSP/2012/24 без поправок (ECE/TRANS/WP.29/GRSP/52, пункт 30). Этот текст представляется на рассмотрение Всемирному форуму для согласования правил в области транспортных средств (WP.29) и Административному комитету (AC.1).

* В соответствии с программой работы Комитета по внутреннему транспорту на 2010–2014 годы (ECE/TRANS/208, пункт 106, и ECE/TRANS/2010/8, подпрограмма 02.4) Всемирный форум будет разрабатывать, согласовывать и обновлять правила в целях улучшения характеристик транспортных средств. Настоящий документ представлен в соответствии с этим мандатом.

Пункт 5.3.1 изменить следующим образом:

"5.3.1 После проведения каждого из испытаний, упомянутых в пункте 5.2 выше, ... для проверки остаточного пространства. В качестве альтернативы испытываемому манекену, определенному в добавлении 2 к приложению 3, может использоваться мужской манекен 50-го перцентиля "Hybrid" II или III (с измерительными приборами или без них), описание которого приведено в Правилах № 94".

Приложение 3, добавление 2

Рисунок изменить следующим образом:

"

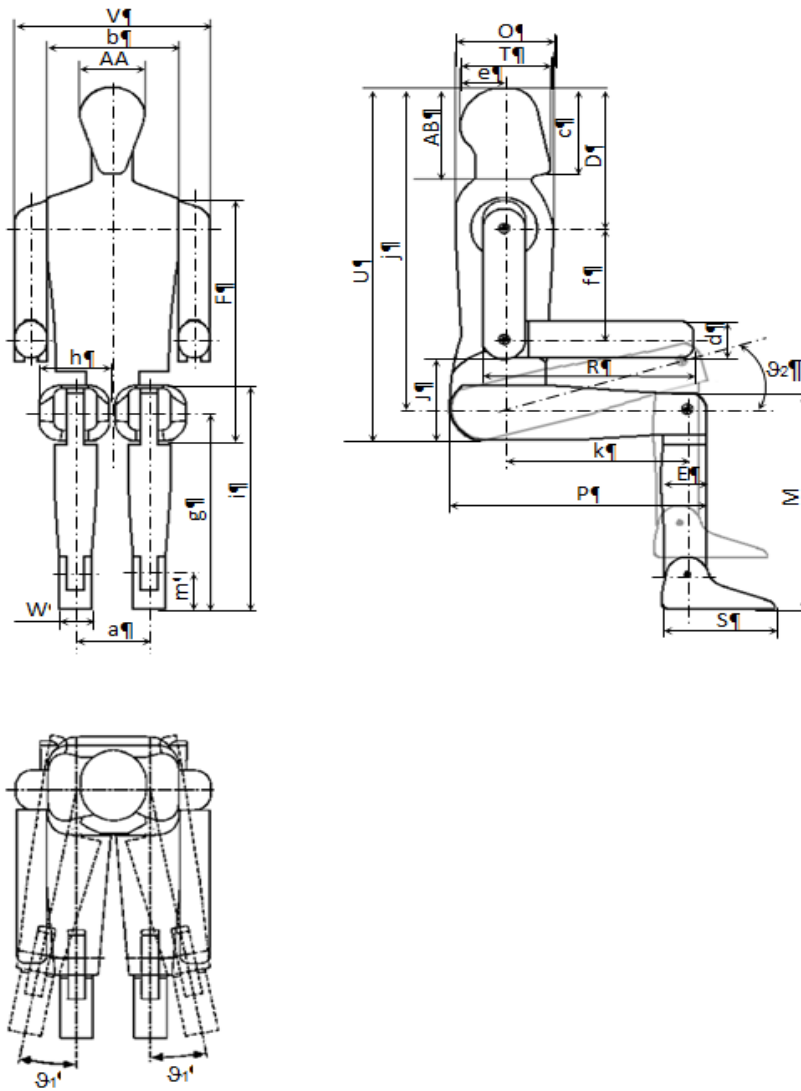

"

Таблицу изменить следующим образом:

"

<i>Размеры:</i>	...		см

	ϑ_1	Поперечное вращение ног	20°
	ϑ_2	Направленное вверх вращение ног	45°

"
